



BOLETIM INTERNO ELETRÔNICO – ANO 25, Nº 10 – OUTUBRO DE 2013.

Boletim Interno

COMPOSIÇÃO

DESEMBARGADORA PRESIDENTE

ILKA ESDRA SILVA ARAÚJO

DESEMBARGADOR VICE-PRESIDENTE E CORREGEDOR

LUIZ COSMO DA SILVA JÚNIOR

DESEMBARGADORES TOGADOS

AMÉRICO BEDÊ FREIRE

JOSÉ EVANDRO DE SOUZA

GERSON OLIVEIRA COSTA FILHO

MÁRCIA ANDREA FARIAS DA SILVA

JAMES MAGNO ARAÚJO FARIAS

SOLANGE CRISTINA PASSOS DE CASTRO CORDEIRO (Convocada)



SECRETÁRIO-GERAL DA PRESIDÊNCIA

JOSÉ VALDIONOR COSTA DOS SANTOS

DIRETOR-GERAL

JÚLIO CÉSAR GUIMARÃES

DIRETORA DA SECRETARIA DE ADMINISTRAÇÃO

GABRIELLA CARVALHO GASPARGASPAR DE BARROS BELLO

DIRETOR DA SECRETARIA DE COORDENAÇÃO JUDICIÁRIA

JOSÉ MARIA LUSQUINHOS DOS SANTOS

PUBLICAÇÃO MENSAL DO TRT 16ª REGIÃO

RESPONSÁVEL:

(COORDENADORIA DE TECNOLOGIA DA INFORMAÇÃO E COMUNICAÇÕES)

TRIBUNAL REGIONAL DO TRABALHO – 16ª REGIÃO

AV. SENADOR VITORINO FREIRE, 2001 – AREINHA

PABX (98) 2109-9300

CEP: 65010-650 SÃO LUÍS-MA

DIAGRAMAÇÃO: José Vicente Araújo dos Santos – Técnico Judiciário



SUMÁRIO

RESOLUÇÕES ADMINISTRATIVAS PÁG. 04

EXPEDIENTES DA PRESIDÊNCIA

PORTARIAS DA PRESIDÊNCIA PÁG. 07

EDITAIS DA PRESIDÊNCIA PÁG. 39

EXPEDIENTES DA VICE-PRESIDÊNCIA

PORTARIAS DA VICE-PRESIDÊNCIA PÁG. 40

EXPEDIENTES DA DIRETORIA-GERAL

PORTARIAS DA DIRETORIA-GERAL PÁG. 40

EXPEDIENTES DA SECRETARIA DE ADMINISTRAÇÃO

ALTERAÇÃO DE PARCELAMENTO DE FÉRIAS PÁG. 65

CONCESSÃO DE PARCELAMENTO DE FÉRIAS PÁG. 69

LICENÇA PARA TRATAMENTO DE SAÚDE PÁG. 91

INTERRUPÇÃO DE FÉRIAS PÁG. 93

AUXÍLIO NATALIDADE PÁG. 94

INCLUSÃO DE DEPENDENTES PARA FINS DE ABATIMENTO DE IMPOSTO DE RENDA PÁG. 94

AFASTAMENTO POR MOTIVO DE CASAMENTO PÁG. 94

AFASTAMENTO POR MOTIVO DE MORTE FAMILIAR PÁG. 94

PRAZO PARA TRÂNSITO PÁG. 95

EXPEDIENTES DO FÓRUM ASTOLFO SERRA

PORTARIAS DO FÓRUM PÁG. 95



Resoluções Administrativas

Protocolo nº 5148-2013

RESOLUÇÃO Nº 224, DE 3 DE OUTUBRO DE 2013

O Tribunal Regional do Trabalho da Décima Sexta Região, em Sessão Extraordinária, hoje realizada, na presença dos Exmos(as). Srs(as). Desembargadores(as) Américo Bedê Freire (no exercício da Presidência), José Evandro de Souza, Gerson de Oliveira Costa Filho, Márcia Andrea Farias da Silva, James Magno Araújo Farias (sem voto), Solange Cristina Passos de Castro Cordeiro (Juíza Convocada) e do representante do Ministério Público, o Exmo. Sr. Maurício Pessoa Lima,

RESOLVE baixar, por unanimidade de votos, a seguinte RESOLUÇÃO ADMINISTRATIVA:

"Referendar a Portaria GP nº 1131/2013 que suspendeu, a partir de 19/9/2013, por imperiosa necessidade de serviço, ad referendum do Tribunal Pleno, as férias do Excelentíssimo Senhor Desembargador JAMES MAGNO ARAÚJO FARIAS, Diretor da Escola Judicial deste Tribunal, referentes ao 1º período de 2013, anteriormente marcadas de 9 a 23/9/2013, ficando os cinco dias remanescentes para serem usufruídos oportunamente."

Por ser verdade, DOU FÉ.

ÉLEN DOS REIS ARAÚJO BARROS DE BRITO
Secretária do Tribunal Pleno

Protocolo nº 5190-2013

RESOLUÇÃO Nº 225, DE 3 DE OUTUBRO DE 2013

O Tribunal Regional do Trabalho da Décima Sexta Região, em Sessão Extraordinária, hoje realizada, na presença dos Exmos(as). Srs(as). Desembargadores(as) Américo Bedê Freire (no exercício da Presidência), José Evandro de Souza, Gerson de Oliveira Costa Filho, Márcia Andrea Farias da Silva, James Magno Araújo Farias, Solange Cristina Passos de Castro Cordeiro (Juíza Convocada) e do representante do Ministério Público, o Exmo. Sr. Maurício Pessoa Lima,

RESOLVE baixar, por unanimidade de votos, a seguinte RESOLUÇÃO ADMINISTRATIVA:

"Referendar a Portaria GP nº 1124/2013 que suspendeu, a partir de 16/9/2013, por imperiosa necessidade de serviço, ad referendum do Tribunal Pleno, as férias da Excelentíssima Senhora CAROLINA BURLAMAQUI CARVALHO, Juíza do Trabalho Substituta, lotada na 6ª Vara do Trabalho de São Luís-MA, remanescentes do 1º período de 2013, as quais estão marcadas para 4 a 19/9/2013, ficando os quatro dias restantes para serem usufruídos de 30/9 a 3/10/2013."

Por ser verdade, DOU FÉ.

ÉLEN DOS REIS ARAÚJO BARROS DE BRITO
Secretária do Tribunal Pleno

Protocolo nº 5182-2013

RESOLUÇÃO Nº 226, DE 3 DE OUTUBRO DE 2013

O Tribunal Regional do Trabalho da Décima Sexta Região, em Sessão Extraordinária, hoje realizada, na presença dos Exmos(as). Srs(as). Desembargadores(as) Américo Bedê Freire (no exercício da Presidência), José

Evandro de Souza, Gerson de Oliveira Costa Filho, Márcia Andrea Farias da Silva, James Magno Araújo Farias, Solange Cristina Passos de Castro Cordeiro (Juíza Convocada) e do representante do Ministério Público, o Exmo. Sr. Maurício Pessoa Lima,

RESOLVE baixar, por unanimidade de votos, a seguinte RESOLUÇÃO ADMINISTRATIVA:

"Referendar a Portaria GP nº 1125/2013 que suspendeu, a partir de 18/9/2013, por imperiosa necessidade de serviço, ad referendum do Tribunal Pleno, as férias do Excelentíssimo Senhor MAURÍLIO RICARDO NERIS, Juiz do Trabalho Substituto, lotado na 4ª Vara do Trabalho de São Luís-MA, referentes ao 2º período de 2013, as quais estão marcadas para 9/9 a 6/10/2013, ficando os dezanove dias remanescentes para gozo oportuno."

Por ser verdade, DOU FÉ.

ÉLEN DOS REIS ARAÚJO BARROS DE BRITO
Secretária do Tribunal Pleno

Protocolo nº 5288-2013

RESOLUÇÃO Nº 227, DE 3 DE OUTUBRO DE 2013

O Tribunal Regional do Trabalho da Décima Sexta Região, em Sessão Extraordinária, hoje realizada, na presença dos Exmos(as). Srs(as). Desembargadores(as) Américo Bedê Freire (no exercício da Presidência), José Evandro de Souza, Gerson de Oliveira Costa Filho, Márcia Andrea Farias da Silva, James Magno Araújo Farias, Solange Cristina Passos de Castro Cordeiro (Juíza Convocada - sem voto) e do representante do Ministério Público, o Exmo. Sr. Maurício Pessoa Lima,

RESOLVE baixar, por unanimidade de votos, a seguinte RESOLUÇÃO ADMINISTRATIVA:

"Referendar a Portaria GP nº 1159/2013 que adiou, por imperiosa necessidade de serviço, ad referendum do Tribunal Pleno, as férias da Excelentíssima Senhora SOLANGE CRISTINA PASSOS DE CASTRO CORDEIRO, Juíza Titular da 4ª Vara do Trabalho de São Luís-MA, ora convocada para este Tribunal, referentes ao 2º período de 2013, marcadas anteriormente para 23/9 a 22/10/2013, a fim de serem usufruídas oportunamente."

Por ser verdade, DOU FÉ.

ÉLEN DOS REIS ARAÚJO BARROS DE BRITO
Secretária do Tribunal Pleno

Protocolo nº 5338-2013

RESOLUÇÃO Nº 228, DE 3 DE OUTUBRO DE 2013

O Tribunal Regional do Trabalho da Décima Sexta Região, em Sessão Extraordinária, hoje realizada, na presença dos Exmos(as). Srs(as). Desembargadores(as) Américo Bedê Freire (no exercício da Presidência), José Evandro de Souza, Gerson de Oliveira Costa Filho, Márcia Andrea Farias da Silva, James Magno Araújo Farias, Solange Cristina Passos de Castro Cordeiro (Juíza Convocada) e do representante do Ministério Público, o Exmo. Sr. Maurício Pessoa Lima,

RESOLVE baixar, por unanimidade de votos, a seguinte RESOLUÇÃO ADMINISTRATIVA:



TRT 16ª REGIÃO

"Referendar a Portaria GP nº 1187/2013 que adiou, por imperiosa necessidade de serviço, ad referendum do Tribunal Pleno, as férias da Excelentíssima Senhora Desembargadora ILKA ESDRA SILVA ARAÚJO, Presidente deste Tribunal, referentes ao 2º período de 2012, marcadas anteriormente para 25/9 a 24/10/2013, a fim de serem usufruídas oportunamente."

Por ser verdade, DOU FÉ.

ÉLEN DOS REIS ARAÚJO BARROS DE BRITO
Secretária do Tribunal Pleno

Protocolo nº 5249-2013

RESOLUÇÃO Nº 229, DE 3 DE OUTUBRO DE 2013

O Tribunal Regional do Trabalho da Décima Sexta Região, em Sessão Extraordinária, hoje realizada, na presença dos Exmos(as). Srs(as). Desembargadores(as) Américo Bedê Freire (no exercício da Presidência), José Evandro de Souza, Gerson de Oliveira Costa Filho, Márcia Andrea Farias da Silva, James Magno Araújo Farias, Solange Cristina Passos de Castro Cordeiro (Juíza Convocada) e do representante do Ministério Público, o Exmo. Sr. Maurício Pessoa Lima,

RESOLVE baixar, por unanimidade de votos, a seguinte RESOLUÇÃO ADMINISTRATIVA:

"Referendar a Portaria GP nº 1143/2013 que concedeu, ad referendum do Tribunal Pleno, a Excelentíssima Senhora JUACEMA AGUIAR COSTA, Juíza Titular da 6ª Vara do Trabalho de São Luís-MA, 30 (trinta) dias de férias referentes ao 2º período de 2012, para serem usufruídos de 23/9 a 22/10/2013."

Por ser verdade, DOU FÉ.

ÉLEN DOS REIS ARAÚJO BARROS DE BRITO
Secretária do Tribunal Pleno

Protocolo nº 5192-2013

RESOLUÇÃO Nº 230, DE 3 DE OUTUBRO DE 2013

O Tribunal Regional do Trabalho da Décima Sexta Região, em Sessão Extraordinária, hoje realizada, na presença dos Exmos(as). Srs(as). Desembargadores(as) Américo Bedê Freire (no exercício da Presidência), José Evandro de Souza, Gerson de Oliveira Costa Filho (sem voto), Márcia Andrea Farias da Silva, James Magno Araújo Farias, Solange Cristina Passos de Castro Cordeiro (Juíza Convocada) e do representante do Ministério Público, o Exmo. Sr. Maurício Pessoa Lima,

RESOLVE baixar, por unanimidade de votos, a seguinte RESOLUÇÃO ADMINISTRATIVA:

"Referendar a Portaria GP nº 1139/2013 que concedeu, ad referendum do Tribunal Pleno, ao Excelentíssimo Senhor GERSON DE OLIVEIRA COSTA FILHO, Desembargador Federal do Trabalho, 30 (trinta) dias de férias referentes ao 2º período de 2013, para serem usufruídos de 7/10 a 5/11/2013."

Por ser verdade, DOU FÉ.

ÉLEN DOS REIS ARAÚJO BARROS DE BRITO
Secretária do Tribunal Pleno

Protocolo nº 5223-2013

RESOLUÇÃO Nº 231, DE 3 DE OUTUBRO DE 2013

O Tribunal Regional do Trabalho da Décima Sexta Região, em Sessão Extraordinária, hoje realizada, na presença dos Exmos(as). Srs(as). Desembargadores(as) Américo Bedê Freire (no exercício da Presidência), José

Evandro de Souza, Gerson de Oliveira Costa Filho (sem voto), Márcia Andrea Farias da Silva, James Magno Araújo Farias, Solange Cristina Passos de Castro Cordeiro (Juíza Convocada) e do representante do Ministério Público, o Exmo. Sr. Maurício Pessoa Lima,

Considerando o disposto no art. 69, inciso I, da Lei Complementar nº 35/79;

RESOLVE baixar, por unanimidade de votos, a seguinte RESOLUÇÃO ADMINISTRATIVA:

"Homologar o pedido de 12 (doze) dias de licença para tratamento de saúde do Excelentíssimo Senhor GERSON DE OLIVEIRA COSTA FILHO, Desembargador Federal do Trabalho, no período de 16 a 27/9/2013."

Por ser verdade, DOU FÉ.

ÉLEN DOS REIS ARAÚJO BARROS DE BRITO
Secretária do Tribunal Pleno

Protocolo nº 5293-2013

RESOLUÇÃO Nº 232, DE 3 DE OUTUBRO DE 2013

O Tribunal Regional do Trabalho da Décima Sexta Região, em Sessão Extraordinária, hoje realizada, na presença dos Exmos(as). Srs(as). Desembargadores(as) Américo Bedê Freire (no exercício da Presidência), José Evandro de Souza, Gerson de Oliveira Costa Filho, Márcia Andrea Farias da Silva, James Magno Araújo Farias, Solange Cristina Passos de Castro Cordeiro (Juíza Convocada) e do representante do Ministério Público, o Exmo. Sr. Maurício Pessoa Lima,

Considerando o disposto no art. 69, inciso I, da Lei Complementar nº 35/79;

RESOLVE baixar, por unanimidade de votos, a seguinte RESOLUÇÃO ADMINISTRATIVA:

"Homologar o pedido de 7 (sete) dias de licença para tratamento de saúde da Excelentíssima Senhora ÂNGELA CRISTINA CARVALHO MOTA LUNA, Juíza do Trabalho Substituta, lotada na 4ª Vara do Trabalho de São Luís-MA, no período de 9 a 15/9/2013."

Por ser verdade, DOU FÉ.

ÉLEN DOS REIS ARAÚJO BARROS DE BRITO
Secretária do Tribunal Pleno

Protocolo nº 4555-2013

RESOLUÇÃO Nº 233, DE 3 DE OUTUBRO DE 2013

O Tribunal Regional do Trabalho da Décima Sexta Região, em Sessão Extraordinária, hoje realizada, na presença dos Exmos(as). Srs(as). Desembargadores(as) Américo Bedê Freire (no exercício da Presidência), José Evandro de Souza, Gerson de Oliveira Costa Filho, Márcia Andrea Farias da Silva, James Magno Araújo Farias, Solange Cristina Passos de Castro Cordeiro (Juíza Convocada) e do representante do Ministério Público, o Exmo. Sr. Maurício Pessoa Lima,

RESOLVE baixar, por maioria, vencida a Desembargadora Márcia Andrea Farias da Silva, a seguinte RESOLUÇÃO ADMINISTRATIVA:

"Indeferir ao Servidor ANTÔNIO MANOEL COSTA SILVA, Técnico Judiciário, ora ocupando o cargo de Secretário da Corregedoria deste Tribunal, o pedido de auxílio-moradia por não atender ao requisito previsto no inciso VIII, do art. 60-B, da Lei nº 8.112/90."

Por ser verdade, DOU FÉ.

ÉLEN DOS REIS ARAÚJO BARROS DE BRITO
Secretária do Tribunal Pleno



Protocolo nº 4766-2013

RESOLUÇÃO Nº 234, DE 3 DE OUTUBRO DE 2013

O Tribunal Regional do Trabalho da Décima Sexta Região, em Sessão Extraordinária, hoje realizada, na presença dos Exmos(as). Srs(as). Desembargadores(as) Américo Bedê Freire (no exercício da Presidência), José Evandro de Souza, Gerson de Oliveira Costa Filho, Márcia Andrea Farias da Silva, James Magno Araújo Farias, Solange Cristina Passos de Castro Cordeiro (Juíza Convocada) e do representante do Ministério Público, o Exmo. Sr. Maurício Pessoa Lima,

RESOLVE baixar, por maioria, vencida a Desembargadora Márcia Andrea Farias da Silva, a seguinte RESOLUÇÃO ADMINISTRATIVA:

"Indeferir ao Servidor ESMAR TAQUETI MACHADO FILHO, Técnico Judiciário, Área Administrativa, B-06, ora ocupando o cargo comissionado CJ-3, de Diretor de Secretaria da Vara do Trabalho de Chapadinha-MA, o pedido de auxílio-moradia por não atender ao requisito previsto no inciso VIII, do art. 60-B, da Lei nº 8.112/90."

Por ser verdade, DOU FÉ.

ÉLEN DOS REIS ARAÚJO BARROS DE BRITO
Secretária do Tribunal Pleno

Protocolo nº 5212-2013

RESOLUÇÃO Nº 235, DE 3 DE OUTUBRO DE 2013

O Tribunal Regional do Trabalho da Décima Sexta Região, em Sessão Extraordinária, hoje realizada, na presença dos Exmos(as). Srs(as). Desembargadores(as) Américo Bedê Freire (no exercício da Presidência), José Evandro de Souza, Gerson de Oliveira Costa Filho, Márcia Andrea Farias da Silva, James Magno Araújo Farias, Solange Cristina Passos de Castro Cordeiro (Juíza Convocada) e do representante do Ministério Público, o Exmo. Sr. Maurício Pessoa Lima,

RESOLVE baixar, por unanimidade de votos, a seguinte RESOLUÇÃO ADMINISTRATIVA:

"Deferir ao Excelentíssimo Senhor FRANCISCO TARCÍSIO ALMEIDA DE ARAÚJO, Juiz Titular da 7ª Vara do Trabalho de São Luís-MA, o pedido de aposentadoria voluntária, por tempo de serviço, com proventos integrais, nos termos do art. 3º, da Emenda Constitucional nº 47/2005."

Por ser verdade, DOU FÉ.

ÉLEN DOS REIS ARAÚJO BARROS DE BRITO
Secretária do Tribunal Pleno

Protocolo nº 4881-2013

RESOLUÇÃO Nº 236, DE 3 DE OUTUBRO DE 2013

O Tribunal Regional do Trabalho da Décima Sexta Região, em Sessão Extraordinária, hoje realizada, na presença dos Exmos(as). Srs(as). Desembargadores(as) Américo Bedê Freire (no exercício da Presidência), José Evandro de Souza, Gerson de Oliveira Costa Filho, Márcia Andrea Farias da Silva, James Magno Araújo Farias, Solange Cristina Passos de Castro Cordeiro (Juíza Convocada) e do representante do Ministério Público, o Exmo. Sr. Maurício Pessoa Lima,

RESOLVE baixar, por unanimidade de votos, a seguinte RESOLUÇÃO ADMINISTRATIVA:

"Referendar a Portaria GP nº 1047/2013 que adiou, por imperiosa necessidade de serviço, ad referendum do

Tribunal Pleno, as férias do Excelentíssimo Senhor FRANCISCO JOSÉ CAMPELO GALVÃO, Juiz Titular da Vara do Trabalho de Barra do Corda-MA, referentes ao 2º período de 2010, anteriormente marcadas para 16/9 a 15/10/2013, a fim de serem usufruídas oportunamente."

Por ser verdade, DOU FÉ.

ÉLEN DOS REIS ARAÚJO BARROS DE BRITO
Secretária do Tribunal Pleno

Protocolos nºs 5360 e 5473-2013

RESOLUÇÃO Nº 237, DE 3 DE OUTUBRO DE 2013

O Tribunal Regional do Trabalho da Décima Sexta Região, em Sessão Extraordinária, hoje realizada, na presença dos Exmos(as). Srs(as). Desembargadores(as) Américo Bedê Freire (no exercício da Presidência), José Evandro de Souza, Gerson de Oliveira Costa Filho, Márcia Andrea Farias da Silva, James Magno Araújo Farias (sem voto), Solange Cristina Passos de Castro Cordeiro (Juíza Convocada) e do representante do Ministério Público, o Exmo. Sr. Maurício Pessoa Lima,

RESOLVE baixar, por unanimidade de votos, a seguinte RESOLUÇÃO ADMINISTRATIVA:

"Referendar a Portaria GP nº 1230/2013 que concedeu, ad referendum do Tribunal Pleno, 5 (cinco) dias de férias ao Excelentíssimo Senhor Desembargador JAMES MAGNO ARAÚJO FARIAS, remanescentes do 1º período de 2013, para serem usufruídos de 14 a 18/10/2013, bem como 30 (trinta), referentes ao 2º período de 2013, para serem usufruídos de 24/10 a 22/11/2013."

Por ser verdade, DOU FÉ.

ÉLEN DOS REIS ARAÚJO BARROS DE BRITO
Secretária do Tribunal Pleno

Protocolo nº 5407-2013

RESOLUÇÃO Nº 238, DE 3 DE OUTUBRO DE 2013

O Tribunal Regional do Trabalho da Décima Sexta Região, em Sessão Extraordinária, hoje realizada, na presença dos Exmos(as). Srs(as). Desembargadores(as) Américo Bedê Freire (no exercício da Presidência), José Evandro de Souza, Gerson de Oliveira Costa Filho, Márcia Andrea Farias da Silva, James Magno Araújo Farias, Solange Cristina Passos de Castro Cordeiro (Juíza Convocada) e do representante do Ministério Público, o Exmo. Sr. Maurício Pessoa Lima,

RESOLVE baixar, por unanimidade de votos, a seguinte RESOLUÇÃO ADMINISTRATIVA:

"Conceder a Excelentíssima Senhora FERNANDA FRANKLIN DA COSTA RAMOS BELFORT, Juíza Titular da Vara do Trabalho de Santa Inês-MA, 14 (quatorze) dias de férias, remanescentes do 2º período de 2013, a fim de serem usufruídos de 2/12 a 15/12/2013."

Por ser verdade, DOU FÉ.

ÉLEN DOS REIS ARAÚJO BARROS DE BRITO
Secretária do Tribunal Pleno

Protocolo nº 5436-2013

RESOLUÇÃO Nº 239, DE 3 DE OUTUBRO DE 2013

O Tribunal Regional do Trabalho da Décima Sexta Região, em Sessão Extraordinária, hoje realizada, na presença dos Exmos(as). Srs(as). Desembargadores(as) Américo Bedê Freire (no exercício da Presidência), José Evandro de Souza, Gerson de Oliveira Costa Filho, Márcia Andrea Farias da Silva, James Magno Araújo Farias, Solange



TRT 16ª REGIÃO

Cristina Passos de Castro Cordeiro (Juíza Convocada) e do representante do Ministério Público, o Exmo. Sr. Maurício Pessoa Lima,

RESOLVE baixar, por unanimidade de votos, a seguinte RESOLUÇÃO ADMINISTRATIVA:

"Conceder a Excelentíssima Senhora LILIANE DE LIMA SILVA, Juíza do Trabalho Substituta, lotada na 7ª Vara do Trabalho de São Luís-MA, licença maternidade, para ser usufruída a partir do dia 23/8/2013, de acordo com o art. 7º, inciso VIII, da Constituição Federal de 1988, c/c os

arts. 102, inciso VIII, alínea "a", 185, inciso I, alínea "e" e 207, da Lei nº 8.112/90, bem como a prorrogação da licença em questão, com fulcro no art. 2º, da Lei nº 11.770/2008, c/c com o parágrafo único, do art. 1º, do Ato Conjunto nº 31/2008-TST-CSJT, de 29/10/2008."

Por ser verdade, DOU FÉ.

ÉLEN DOS REIS ARAÚJO BARROS DE BRITO
Secretária do Tribunal Pleno

Portarias do Gabinete da Presidência

PORTARIA GP Nº 1231/2013 São Luís, 1º de outubro de 2013

A DESEMBARGADORA PRESIDENTE DO TRIBUNAL REGIONAL DO TRABALHO DA 16ª REGIÃO, no uso de suas atribuições legais e regimentais, tendo em vista o PA nº 768/2013,

CONSIDERANDO a indicação da Juíza Ângela Cristina Carvalho Mota, no exercício da titularidade da 4ª Vara do Trabalho de São Luís, para que a servidora Tália Barcelos Hortegal ocupe o cargo em comissão de Diretor de Secretaria da referida unidade jurisdicional,

CONSIDERANDO o Ofício nº 465/2013, de 30/9/2013, oriundo da Vara do Trabalho de Pinheiro, por meio do qual os Juízes Titular e Substituto da referida vara anuem com a indicação supracitada;

CONSIDERANDO os Ofícios nºs 466 e 467/2013, ambos de 30/9/2013, da Vara do Trabalho de Pinheiro, através dos quais, a servidora indicada solicita sua remoção para a 4ª Vara do Trabalho de São Luís, bem como renúncia o recebimento de quaisquer valores a título de ajuda de custo e o trânsito de remoção,

R E S O L V E

1-Remover, a pedido, a servidora TÁLIA BARCELOS HORTEGAL, Técnico Judiciário, Área Administrativa, do Quadro Permanente de Pessoal deste Tribunal, matrícula nº 308161780, da Vara do Trabalho de Pinheiro, para ter exercício na 4ª Vara do Trabalho de São Luís.

2-Nomeá-la para exercer o cargo comissionado CJ-03 de Diretor de Secretaria da 4ª Vara do Trabalho de São Luís, criado pela Lei nº 8.432, de 11 de junho de 1992.

3-Esta Portaria produzirá efeitos a partir de 2/10/2013.

Dê-se ciência.

Publique-se no Diário Oficial da União, no Diário da Justiça do Estado e no Boletim Interno Eletrônico.

ILKA ESDRA SILVA ARAÚJO

PORTARIA GP Nº 1232/2013 São Luís, 1 de outubro de 2013.

A DESEMBARGADORA PRESIDENTE DO TRIBUNAL REGIONAL DO TRABALHO DA 16ª REGIÃO, no uso de suas atribuições legais e regimentais, e tendo em vista o constante no PA-5395/2013,

R E S O L V E

Conceder o benefício do Auxílio-Natalidade a Excelentíssima Senhora LILIANE DE LIMA SILVA, Juíza do Trabalho Substituta da 16ª Região, em virtude do nascimento de sua filha LUIZA SILVA ALENCAR DE OLIVEIRA, nos termos do art. 196, §2º, da Lei nº 8.112/90.

Dê-se ciência.

Publique-se no Boletim Interno Eletrônico.

ILKA ESDRA SILVA ARAÚJO

PORTARIA GP Nº 1233/2013 São Luís, 1 de outubro de 2013.

A DESEMBARGADORA PRESIDENTE DO TRIBUNAL REGIONAL DO TRABALHO DA 16ª REGIÃO, no uso de suas atribuições legais e regimentais, tendo em vista o constante nos autos do PA-7486/2012 e;

CONSIDERANDO o teor da Portaria GP Nº 1095/2013 que trata da remoção por permuta do servidor Everardo Paulino de Freitas, constante no Protocolo nº 2946/2013;

R E S O L V E

Dispensar EVERARDO PAULINO DE FREITAS, Analista Judiciário, Área Judiciária, A-02, do Quadro Permanente deste Tribunal, matrícula nº 308161451, da função comissionada FC-03 - Apoio Técnico, vinculada ao Gabinete da Presidência, com efeitos a contar de 23.09.2013.

Dê-se ciência.

Publique-se no Diário da Justiça do Estado e no Boletim Interno Eletrônico.

ILKA ESDRA SILVA ARAÚJO

PORTARIA GP Nº 1234/2013 São Luís, 1º de outubro de 2013.

O DESEMBARGADOR AMÉRICO BEDÊ FREIRE DO TRIBUNAL REGIONAL DO TRABALHO DA 16ª REGIÃO, no exercício eventual da Presidência e no uso de suas atribuições legais e regimentais, tendo em vista o constante no PA-5503/2013,

R E S O L V E

1-Autorizar a emissão de bilhetes de passagens aéreas para o trecho São Luís/Cuiabá/São Luís e, em conformidade com o Anexo I da Portaria GP nº 168/2013, o pagamento de 4 ½ (quatro e meia) diárias a Excelentíssima Desembargadora ILKA ESDRA SILVA ARAÚJO, Presidente deste



TRT 16ª REGIÃO

Tribunal, matrícula nº 30816633, para participar da 7ª Reunião Ordinária do Colégio de Presidentes e Corregedores dos Tribunais Regionais do Trabalho - COLEPRECOR, a realizar-se no período de 30/10 a 1º/11/2013.

2-Faça-se o expediente necessário e organize-se a folha de pagamento referente às diárias para o período de 29/10 a 2/11/2013, tendo em vista a indisponibilidade de voos em horários compatíveis com o início e o término da reunião, conforme informações constantes no doc. 1, do mencionado Protocolo Administrativo.

Dê-se ciência.

Publique-se no Boletim Interno Eletrônico.

AMÉRICO BEDÊ FREIRE

PORTARIA GP Nº 1235/2013 São Luís, 1º de outubro de 2013.

A DESEMBARGADORA PRESIDENTE DO TRIBUNAL REGIONAL DO TRABALHO DA 16ª REGIÃO, no uso de suas atribuições legais e regimentais, tendo em vista o constante no PA-5502/2013,

R E S O L V E

1-Autorizar a emissão de bilhetes de passagens aéreas para o trecho São Luís/Cuiabá/São Luís e, em conformidade com o Anexo I da Portaria GP nº 168/2013, o pagamento de 4 ½ (quatro e meia) diárias ao Excelentíssimo Senhor MANOEL LOPES VELOSO SOBRINHO, Juiz Auxiliar da Presidência deste Tribunal, matrícula nº. 30816813, para acompanhar a Desembargadora Presidente na 7ª Reunião Ordinária do Colégio de Presidentes e Corregedores dos Tribunais Regionais do Trabalho - COLEPRECOR, a realizar-se no período de 30/10 a 1º/11/2013.

2-Faça-se o expediente necessário e organize-se a folha de pagamento referente às diárias para o período de 29/10 a 2/11/2013, tendo em vista a indisponibilidade de voos em horários compatíveis com o início e o término da reunião, conforme informações constantes no doc. 1, do mencionado Protocolo Administrativo.

Dê-se ciência.

Publique-se no Boletim Interno Eletrônico.

ILKA ESDRA SILVA ARAÚJO

PORTARIA GP Nº 1236/2013 São Luís, 1º de outubro de 2013.

A DESEMBARGADORA PRESIDENTE DO TRIBUNAL REGIONAL DO TRABALHO DA 16ª REGIÃO, no uso de suas atribuições legais e regimentais, tendo em vista o constante no PA-5501/2013,

R E S O L V E

1-Autorizar a emissão de bilhetes de passagens aéreas para o trecho São Luís/Cuiabá/São Luís e, nos termos art. 5º, § 4º da Portaria GP nº. 168/2013, o pagamento de 4 ½ (quatro e meia) diárias à servidora JÚLIA DE SOUZA GOMES, Assessora Jurídica da Presidência deste Regional, matrícula nº. 30816833, a fim de acompanhar a Excelentíssima Senhora Desembargadora Presidente na 7ª Reunião Ordinária do Colégio de Presidentes e Corregedores dos Tribunais Regionais do Trabalho - COLEPRECOR, a realizar-se no período de 30/10 a 1º/11/2013.

2-Faça-se o expediente necessário e organize-se a folha de pagamento referente às diárias para o período de 29/10 a 2/11/2013, tendo em vista a indisponibilidade de voos em horários compatíveis com o início e o término da reunião, conforme informações constantes no doc. 1, do mencionado Protocolo Administrativo.

Dê-se ciência.

Publique-se no Boletim Interno Eletrônico.

ILKA ESDRA SILVA ARAÚJO

PORTARIA GP Nº 1237/2013 São Luís, 1º de outubro de 2013.

A DESEMBARGADORA PRESIDENTE DO TRIBUNAL REGIONAL DO TRABALHO DA 16ª REGIÃO, no uso de suas atribuições legais e regimentais, tendo em vista o constante no PA-5550/2013,

R E S O L V E

1-Autorizar a emissão de bilhetes de passagens aéreas para o trecho São Luís/Cuiabá/São Luís e, nos termos do art. 5º, § 4º da Portaria GP nº. 168/2013, o pagamento de 4 ½ (quatro e meia) diárias à servidora FLÁVIA REGINA, Secretária de Orçamento e Finanças deste Regional, matrícula nº. 30816530, a fim de acompanhar a Excelentíssima Senhora Desembargadora Presidente na 7ª Reunião Ordinária do Colégio de Presidentes e Corregedores dos Tribunais Regionais do Trabalho - COLEPRECOR, a realizar-se no período de 30/10 a 1º/11/2013.

2-Faça-se o expediente necessário e organize-se a folha de pagamento referente às diárias para o período de 29/10 a 2/11/2013, tendo em vista a indisponibilidade de voos em horários compatíveis com o início e o término da reunião, conforme informações constantes no doc. 1, do mencionado Protocolo Administrativo.

Dê-se ciência.

Publique-se no Boletim Interno Eletrônico.

ILKA ESDRA SILVA ARAÚJO

PORTARIA GP Nº 1238/2013 São Luís, 2 de outubro de 2013.

A DESEMBARGADORA PRESIDENTE DO TRIBUNAL REGIONAL DO TRABALHO DA 16ª REGIÃO, no uso de suas atribuições legais e regimentais, tendo em vista o PA nº 3762/2013,

R E S O L V E

Remover, a pedido, a servidora LUCYANARA VALENTE NUNES RAPOSO, Técnico Judiciário, Área Administrativa, do Quadro Permanente de Pessoal deste Regional, para ter exercício no Tribunal Regional do Trabalho da 22ª Região, com base no Art. 36, parágrafo único, inciso II, da Lei nº 8.112/90 e no Art. 20, da Lei nº 11.416/2006, c/c a Resolução nº 110/2012, do Conselho Superior da Justiça do Trabalho, concedendo-lhe trânsito de 20 (vinte) dias, com efeitos a contar de 7/10/2013.

Dê-se ciência.

Publique-se no Diário da Justiça do Estado, no Diário Oficial da União e no Boletim Interno Eletrônico.

ILKA ESDRA SILVA ARAÚJO

PORTARIA GP Nº 1239/2013 São Luís, 02 de outubro de 2013.

A DESEMBARGADORA PRESIDENTE DO TRIBUNAL REGIONAL DO TRABALHO DA 16ª REGIÃO, no uso de suas atribuições legais e regimentais,

CONSIDERANDO que o prazo para atualização da versão 1.4.7.4 do PJe expira em 03/10/2013, consoante determinado pelo Ofício-Circular Conjunto TST.CSJT.COGER Nº 1/2013;

CONSIDERANDO que, conforme registrado no Ofício nº 002/2013 - Setor de Apoio ao PJe, ainda não foi possível realizar a sobredita atualização por conta de falhas técnicas no ambiente do sistema PJe; e

CONSIDERANDO que o sistema PJe ficará indisponível das 9h às 22h do dia 03/10/2013, a fim de promover a atualização da versão 1.4.7.4 do PJe neste Tribunal,

R E S O L V E

Art. 1º Determinar a suspensão dos prazos processuais no dia 3 de outubro de 2013, no âmbito de 1º e 2º grau deste Tribunal.



TRT 16ª REGIÃO

Art. 2º As matérias judiciárias disponibilizadas no Diário Eletrônico da Justiça do Trabalho - DEJT, no dia 3 de outubro de 2013, serão consideradas publicadas no dia 4 de outubro de 2013.

Art. 3º Esta portaria entra em vigor nesta data.

Publique-se no Diário da Justiça do Estado e no Boletim Interno Eletrônico.

ILKA ESDRA SILVA ARAÚJO

PORTARIA GP Nº. 1240/2013 São Luís, 2 de outubro de 2013.

A DESEMBARGADORA PRESIDENTE DO TRIBUNAL REGIONAL DO TRABALHO DA 16ª REGIÃO, no uso de suas atribuições legais e regimentais, tendo em vista a Solicitação de Diárias nº. 196/2013/GP, oriunda do Gabinete da Presidência, constante no PA-5533/2013,

R E S O L V E

1-Autorizar a emissão de bilhetes de passagens aérea para o trecho São Luís/Teresina/São Luís e, em conformidade com o Anexo I da Portaria GP nº. 168/2013, o pagamento de 2 ½ (duas e meia) diárias ao Excelentíssimo Senhor FERNANDO LUIZ DUARTE BARBOSA, Juiz do Trabalho Substituto deste Tribunal, matrícula nº. 308161422, para viajar à cidade de Caxias, em veículo do Tribunal no trecho Teresina/Caxias/Teresina, a fim de ministrar treinamento do Sistema PJe-JT aos magistrados da Vara do Trabalho de Caxias, nos dias 9 e 10/10/2013, bem como participar da cerimônia de implantação do referido sistema naquela vara trabalhista, no dia 11/10/2013.

2-Faça-se o expediente necessário e organize-se folha de pagamento referente às diárias para o período de 9 a 11/10/2013, conforme informações constantes no doc. 1, do mencionado Protocolo Administrativo.

Dê-se ciência.

Publique-se no Boletim Interno Eletrônico.

ILKA ESDRA SILVA ARAÚJO

PORTARIA GP Nº. 1241/2013 São Luís, 2 de outubro de 2013.

A DESEMBARGADORA PRESIDENTE DO TRIBUNAL REGIONAL DO TRABALHO DA 16ª REGIÃO, no uso de suas atribuições legais e regimentais, tendo em vista o Formulário de Solicitação de Diárias nº. 86/2013, oriundo da Secretaria da Corregedoria, bem como certidões expedidas pela referida unidade, constantes do PA nº. 5583/2013,

R E S O L V E

1-Autorizar a emissão de bilhetes de passagens aéreas para o trecho São Luís/Teresina/São Luís e, em conformidade com o Anexo I da Portaria GP nº. 168/2013, o pagamento de 4 ½ (quatro e meia) diárias a Excelentíssima Senhora ANGELINA MOREIRA DE SOUSA COSTA, Juíza do Trabalho Substituta, lotada na 5ª Vara do Trabalho de São Luís/MA, matrícula nº. 308161722, para viajar à cidade de São João dos Patos, via transporte rodoviário no trecho Teresina/São João dos Patos/Teresina, a fim de exercer a titularidade da Vara do Trabalho daquele Município, no período de 7/10 a 11/10/2013, em virtude de afastamento do juiz titular daquela unidade, no aludido período.

2- Faça-se o expediente necessário e organize-se folha de pagamento referente às diárias para o período de 7/10 a 11/10/2013, conforme informações constantes nos docs. 1 e 3, do mencionado Protocolo Administrativo.

Dê-se ciência.

Publique-se no Boletim Interno Eletrônico.

ILKA ESDRA SILVA ARAÚJO

PORTARIA GP Nº 1242/2013 São Luís, 2 de outubro de 2013.

A DESEMBARGADORA PRESIDENTE DO TRIBUNAL REGIONAL DO TRABALHO DA 16ª REGIÃO, no uso de suas atribuições legais e regimentais, tendo em vista a solicitação contida no Memorando EJUD nº 284, de 2/10/2013, oriundo da Escola Judicial deste Tribunal, constante no PA-5575/2013,

R E S O L V E

1-Autorizar, em conformidade com o Anexo I da Portaria GP nº 168/2013, o pagamento de 1 ½ (uma e meia) diária ao Excelentíssimo Senhor FERNANDO LUIZ DUARTE BARBOZA, Juiz do Trabalho Substituto deste Tribunal, lotado na 2ª Vara do Trabalho de São Luís, matrícula nº 308161422, para viajar à cidade de Santa Inês, a fim de ministrar Treinamento do Sistema PJe-JT aos magistrados daquela Vara Trabalhista, nos dias 7 e 8/10/2013.

2-Faça-se o expediente necessário e organize-se folha de pagamento referente às diárias para o período de 7 a 8/10/2013, conforme informações constantes no doc. 1, do mencionado Protocolo Administrativo.

Dê-se ciência.

Publique-se no Boletim Interno Eletrônico.

ILKA ESDRA SILVA ARAÚJO

PORTARIA GP Nº. 1243/2013 São Luís, 2 de outubro de 2013.

A DESEMBARGADORA PRESIDENTE DO TRIBUNAL REGIONAL DO TRABALHO DA 16ª REGIÃO, no uso de suas atribuições legais e regimentais, tendo em vista a Solicitação de Diárias nº. 182/2013/GP, oriunda do Gabinete da Presidência, bem como certidão de retificação expedida, constante no PA-5578/2013,

R E S O L V E

1-Autorizar a emissão de bilhetes de passagens aérea para o trecho São Luís/Brasília/São Luís e, em conformidade com o Anexo I da Portaria GP nº. 168/2013, o pagamento de 2 ½ (duas e meia) diárias a Excelentíssima Senhora ELZENIR LAUANDE FRANCO, Juíza do Trabalho Substituta deste Tribunal, matrícula nº. 308161370, para viajar à cidade de Brasília, a fim de participar do Seminário Justiça Social e Acessibilidade, a ser realizado no dia 10/10/2013.

2-Faça-se o expediente necessário e organize-se folha de pagamento referente às diárias para o período de 9 a 11/10/2013, tendo em vista a indisponibilidade de voos diretos em horários compatíveis com o início e término do evento, conforme informações constantes nos docs. 1 e 3, do mencionado Protocolo Administrativo.

Dê-se ciência.

Publique-se no Boletim Interno Eletrônico.

ILKA ESDRA SILVA ARAÚJO

PORTARIA GP Nº 1244/2013 São Luís, 2 de outubro de 2013.

A DESEMBARGADORA PRESIDENTE DO TRIBUNAL REGIONAL DO TRABALHO DA 16ª REGIÃO, no uso de suas atribuições legais e regimentais, tendo em vista o Memorando EJUD nº 282, de 1º/10/2013, oriundo da Escola Judicial deste Regional, constante no PA-5552/2013,

R E S O L V E

1-Autorizar a emissão de bilhetes de passagens aéreas para o trecho São Luís/Brasília/São Luís e, em conformidade com o Anexo I da Portaria GP nº 168/2013, o pagamento de 1 ½ (uma e meia) diárias ao Excelentíssimo Desembargador JAMES MAGNO ARAÚJO FARIAS, Diretor da Escola Judicial deste Regional, matrícula nº 30816659, para participar de reunião de trabalho na Escola Nacional de



TRT 16ª REGIÃO

Formação e Aperfeiçoamento de Magistrados do Trabalho - ENAMAT, a fim de tratar de assuntos relacionados ao planejamento para 2014, a realizar-se no dia 11/10/2013, em Brasília/DF.

2-Faça-se o expediente necessário e organize-se folha de pagamento referente às diárias para o período de 11 a 12/10/2013, conforme informações constantes no doc. 1 do mencionado Protocolo Administrativo.

Dê-se ciência.

Publique-se no Boletim Interno Eletrônico.

ILKA ESDRA SILVA ARAÚJO

PORTARIA GP Nº. 1245/2013 São Luís, 2 de outubro de 2013.

A DESEMBARGADORA PRESIDENTE DO TRIBUNAL REGIONAL DO TRABALHO DA 16ª REGIÃO, no uso de suas atribuições legais e regimentais,

R E S O L V E

1-Designar VILCLÉA REGINA SANTOS DINIZ, Técnico Judiciário, Área Apoio Especializado, Especialidade Enfermagem, C-13, do quadro permanente deste Tribunal, matrícula nº 30816373, para exercer a função comissionada FC-01 - Secretária, vinculada à Vara do Trabalho de Barreirinhas,

2-Esta Portaria produzirá efeitos a contar da presente data.

Dê-se ciência.

Publique-se no Diário da Justiça do Estado e no Boletim Interno Eletrônico.

ILKA ESDRA SILVA ARAÚJO

PORTARIA GP nº 1246/2013 São Luís, 3 de outubro de 2013.

O DESEMBARGADOR AMÉRICO BEDÊ FREIRE DO TRIBUNAL REGIONAL DO TRABALHO DA 16ª REGIÃO, no exercício eventual da Presidência e no uso de suas atribuições legais e regimentais, tendo em vista a Solicitação de Diárias nº 87/2013, oriunda da Secretaria da Corregedoria deste Tribunal, constante no PA-5574/2013,

R E S O L V E

1-Autorizar, em conformidade com o Anexo I da Portaria GP nº 168/2013, o pagamento de 11 ½ (onze e meia) diárias ao Excelentíssimo Senhor JEAN FÁBIO ALMEIDA DE OLIVEIRA, Juiz do Trabalho Substituto, lotado na 1ª Vara do Trabalho de São Luís, matrícula nº 308161430, para exercer a titularidade da Vara do Trabalho de Balsas, no período de 7 a 18/10/2013, por motivo de férias do Juiz Titular.

2-Faça-se o expediente necessário e organize-se folha de pagamento referente às diárias para o período de 7 a 18/10/2013, conforme informações constantes no doc. 1, do mencionado Protocolo Administrativo.

Dê-se ciência.

Publique-se no Boletim Interno Eletrônico.

AMÉRICO BEDÊ FREIRE

PORTARIA GP Nº 1247/2013 São Luís, 4 de outubro de 2013.

O DESEMBARGADOR AMÉRICO BEDÊ FREIRE DO TRIBUNAL REGIONAL DO TRABALHO DA 16ª REGIÃO, no exercício eventual da Presidência e no uso de suas atribuições legais e regimentais,

CONSIDERANDO os termos do expediente AJURE MARANHÃO 2013/051, de 3/10/2013, em que o Gerente Jurídico Regional do Banco do Brasil - AJURE Maranhão comunica a deflagração de movimento grevista dos Bancários, prejudicando o normal cumprimento dos prazos e demais atos processuais, tendo em

vista a dificuldade de acesso a documentos, cálculos e informações indispensáveis à defesa do Banco e das suas subsidiárias, dentre outros graves empecilhos ao pleno exercício do direito constitucional da ampla defesa;

CONSIDERANDO a possibilidade de caracterização de cerceamento de defesa em relação à aludida instituição bancária;

R E S O L V E

Art. 1º. Determinar a suspensão dos prazos judiciais e audiências em todo o Regional, a partir do dia 18/9/2013, nos feitos em que o Banco do Brasil e/ou suas subsidiárias sejam partes no Estado do Maranhão, até o fim do movimento paredista.

Art. 2º. Este ato entra em vigor na data de sua publicação e terá eficácia até o término do movimento paredista.

Dê-se ciência.

Publique-se no Diário de Justiça do Estado e no Boletim Interno Eletrônico.

AMÉRICO BEDÊ FREIRE

PORTARIA GP Nº 1248/2013 São Luís, 3 de outubro de 2013.

O DESEMBARGADOR AMÉRICO BEDÊ FREIRE DO TRIBUNAL REGIONAL DO TRABALHO DA 16ª REGIÃO, no exercício eventual da Presidência e no uso de suas atribuições legais e regimentais,

RESOLVE

Alterar a Escala dos Desembargadores de Plantão, fixada por intermédio da Portaria GP nº 1163/2013, de 23/9/2013, nos dias: 5, 6, 12 e 13/10/2013, na seguinte ordem:

DATA DO PLANTÃO	DESEMBARGADOR PLANTONISTA
5/10/2013 - SÁBADO	Solange C. Passos de C. Cordeiro
6/10/2013 - DOMINGO	Solange C. Passos de C. Cordeiro
12/10/2013 - SÁBADO	James Magno Araújo Farias
13/10/2013 - DOMINGO	James Magno Araújo Farias

Dê-se ciência e cumpra-se.

Publique-se no Diário da Justiça do Estado e no Boletim Interno Eletrônico.

Afixem-se nos murais deste Fórum, devendo ser encaminhada cópia desta Portaria aos Magistrados interessados, às Varas Trabalhistas, Diretoria de Pessoal, Diretoria Geral, OAB, Secretaria de Coordenação Administrativa e Assessoria de Comunicação Social deste Tribunal.

AMÉRICO BEDÊ FREIRE

PORTARIA GP Nº 1249/2013 São Luís, 3 de outubro de 2013.

O DESEMBARGADOR AMÉRICO BEDÊ FREIRE DO TRIBUNAL REGIONAL DO TRABALHO DA 16ª REGIÃO, no exercício eventual da Presidência e no uso de suas atribuições legais e regimentais, tendo em vista o Memo. Nº 132/2013-SC, de 3/10/2013, oriundo da Corregedoria Regional, constante no PA nº 5621/2013,

CONSIDERANDO as férias da Juíza Titular da 5ª Vara do Trabalho de São Luís, bem como a designação da Juíza Angelina Moreira de Sousa Costa para responder pela Vara do Trabalho de São João dos Patos,

CONSIDERANDO a indicação da Corregedoria Regional para que o Excelentíssimo Senhor Maurílio Ricardo Neris exerça a titularidade da 5ª Vara do Trabalho de São Luís, no dia 7/10/2013,



R E S O L V E

Designar o Excelentíssimo Senhor MAURÍLIO RICARDO NERIS, Juiz do Trabalho Substituto deste Tribunal, lotado na 4ª Vara do Trabalho de São Luís, para exercer a titularidade da 5ª Vara do Trabalho de São Luís, no dia 7/10/2013, sem prejuízo de suas funções na unidade em que está lotado.

Dê-se ciência.

Publique-se no Boletim Interno Eletrônico.

AMÉRICO BEDÊ FREIRE

PORTARIA GP Nº 1250/2013 São Luís, 4 de outubro de 2013.

A DESEMBARGADORA PRESIDENTE DO TRIBUNAL REGIONAL DO TRABALHO DA 16ª REGIÃO, no uso de suas atribuições legais e regimentais, tendo em vista a Solicitação de Diárias constante no PA-5617/2013,

R E S O L V E

1-Autorizar o pagamento de 1 ½ (uma e meia) diária a Excelentíssima Juíza ERIKA GUIMARÃES GONÇALVES DOVERA, Titular da Vara do Trabalho de Presidente Dutra-MA, matrícula nº 30816982, em virtude de seu deslocamento para esta capital, a fim de participar da cerimônia de outorga do Selo de Qualidade em Prestação Judiciária deste Tribunal, a realizar-se no dia 8/10/2013, às 20h, no Teatro Arthur Azevedo.

2-Faça-se o expediente necessário e organize-se folha de pagamento referente à diária para o período de 8 a 9/10/2013, conforme informações constantes no doc. 1, do mencionado Protocolo Administrativo.

Dê-se ciência.

Publique-se no Boletim Interno Eletrônico.

ILKA ESDRA SILVA ARAÚJO

PORTARIA GP Nº 1251/2013 São Luís, 4 de outubro de 2013.

A DESEMBARGADORA PRESIDENTE DO TRIBUNAL REGIONAL DO TRABALHO DA 16ª REGIÃO, no uso de suas atribuições legais e regimentais, tendo em vista a Solicitação de Diárias constante no PA-5610/2013,

R E S O L V E

1-Autorizar o pagamento de 1 ½ (uma e meia) diária a Excelentíssima Juíza LILIANA MARIA FERREIRA SOARES BOUÉRES, Titular da Vara do Trabalho de Chapadinha, matrícula nº 30816905, em virtude de seu deslocamento para esta capital, a fim de participar da cerimônia de outorga do Selo de Qualidade em Prestação Judiciária deste Tribunal, a realizar-se no dia 8/10/2013, às 20h, no Teatro Arthur Azevedo.

2-Faça-se o expediente necessário e organize-se folha de pagamento referente à diária para o período de 8 a 9/10/2013, conforme informações constantes no doc. 1, do mencionado Protocolo Administrativo.

Dê-se ciência.

Publique-se no Boletim Interno Eletrônico.

ILKA ESDRA SILVA ARAÚJO

PORTARIA GP Nº 1252/2013 São Luís, 4 de outubro de 2013.

A DESEMBARGADORA PRESIDENTE DO TRIBUNAL REGIONAL DO TRABALHO DA 16ª REGIÃO, no uso de suas atribuições legais e

regimentais, tendo em vista a Solicitação de Diárias constante no PA-5628/2013,

R E S O L V E

1-Autorizar o pagamento de 1 ½ (uma e meia) diária ao Excelentíssimo Juiz FRANCISCO JOSÉ DE CARVALHO NETO, Titular da Vara do Trabalho de Timon, matrícula nº 30816668, em virtude de seu deslocamento para esta capital, a fim de participar da cerimônia de outorga do Selo de Qualidade em Prestação Judiciária deste Tribunal, a realizar-se no dia 8/10/2013, às 20h, no Teatro Arthur Azevedo.

2-Faça-se o expediente necessário e organize-se folha de pagamento referente à diária para o período de 8 a 9/10/2013, conforme informações constantes no doc. 1, do mencionado Protocolo Administrativo.

Dê-se ciência.

Publique-se no Boletim Interno Eletrônico.

ILKA ESDRA SILVA ARAÚJO

PORTARIA GP Nº. 1253/2013 São Luís, 4 de outubro de 2013.

A DESEMBARGADORA PRESIDENTE DO TRIBUNAL REGIONAL DO TRABALHO DA 16ª REGIÃO, no uso de suas atribuições legais e regimentais, tendo em vista a Solicitação de Diárias nº. 83/2013, oriunda da Secretaria da Corregedoria deste Tribunal, constante do PA nº. 5573/2013,

R E S O L V E

1-Autorizar, em conformidade com o Anexo I da Portaria GP nº. 168/2013, o pagamento de 4 ½ (quatro e meia) diárias ao Excelentíssimo Senhor FRANCISCO JOSÉ MONTEIRO JÚNIOR, Juiz do Trabalho Substituto, lotado na Vara do Trabalho de Presidente Dutra, matrícula nº. 308161754, a fim de exercer a titularidade da Vara do Trabalho de Barreirinhas, no período de 7 a 11/10/2013, em face da convocação do Juiz Titular para auxiliar na Presidência deste Regional.

2-Faça-se o expediente necessário e organize-se folha de pagamento referente às diárias para o período de 7 a 11/10/2013, conforme informações constantes no documento 1 do Protocolo Administrativo em referência.

Dê-se ciência.

Publique-se no Boletim Interno Eletrônico.

ILKA ESDRA SILVA ARAÚJO

PORTARIA GP Nº 1254/2013 São Luís, 4 de outubro de 2013.

A DESEMBARGADORA PRESIDENTE DO TRIBUNAL REGIONAL DO TRABALHO DA 16ª REGIÃO, no uso de suas atribuições legais e regimentais, tendo em vista a Solicitação de Diárias constante no PA-5649/2013,

R E S O L V E

1-Autorizar a emissão de bilhetes de passagens aéreas para o trecho Teresina/São Luís/Teresina e, em conformidade com o Anexo I, da Portaria GP nº 168/2013, o pagamento de 1 ½ (uma e meia) diária a Excelentíssima Senhora MARIA DO SOCORRO ALMEIDA DE SOUSA, Juíza Titular da Vara do Trabalho de Caxias/MA, matrícula nº. 30816684, para participar da cerimônia de outorga do Selo de Qualidade em Prestação Judiciária deste Tribunal, a realizar-se no dia 8/10/2013, às 20h, no Teatro Arthur Azevedo, nesta capital.

2- Faça-se o expediente necessário e organize-se folha de pagamento referente à diária para o período de 8 a 9/10/2013, tendo em vista a incompatibilidade de voos com o horário de término do evento, conforme informações constantes no doc. 1 do mencionado Protocolo Administrativo.



TRT 16ª REGIÃO

Dê-se ciência.
Publique-se no Boletim Interno Eletrônico.

ILKA ESDRA SILVA ARAÚJO

PORTARIA GP Nº 1255/2013 São Luís, 4 de outubro de 2013.

A DESEMBARGADORA PRESIDENTE DO TRIBUNAL REGIONAL DO TRABALHO DA 16ª REGIÃO, no uso de suas atribuições legais e regimentais, tendo em vista a Solicitação de Diárias constante no PA-5648/2013,

R E S O L V E

1-Autorizar a emissão de bilhetes de passagens aéreas para o trecho Teresina/São Luís/Teresina e, em conformidade com o Anexo I, da Portaria GP nº 168/2013, o pagamento de 1 ½ (uma e meia) diária ao Excelentíssimo Senhor FÁBIO RIBEIRO SOUSA, Juiz do Trabalho Substituto lotado na Vara do Trabalho de Caxias/MA, matrícula nº. 308161351, para participar da cerimônia de outorga do Selo de Qualidade em Prestação Judiciária deste Tribunal, a realizar-se no dia 8/10/2013, às 20h, no Teatro Arthur Azevedo, nesta capital.

2- Faça-se o expediente necessário e organize-se folha de pagamento referente à diária para o período de 8 a 9/10/2013, tendo em vista a incompatibilidade de voos com o horário de término do evento, conforme informações constantes no doc. 1 do mencionado Protocolo Administrativo.

Dê-se ciência.
Publique-se no Boletim Interno Eletrônico.

ILKA ESDRA SILVA ARAÚJO

PORTARIA GP Nº 1256/2013 São Luís, 04 de outubro de 2013.

A DESEMBARGADORA PRESIDENTE DO TRIBUNAL REGIONAL DO TRABALHO DA 16ª REGIÃO, no uso de suas atribuições legais e regimentais, tendo em vista o despacho do Presidente da Comissão de Inventário de Bens Patrimoniais inserido no doc. nº 29 do P. A. nº 2686/2013,

R E S O L V E

Prorrogar, por 15 (quinze) dias, a contar de 5/10/2013, o prazo para a conclusão dos trabalhos da Comissão de Inventário de Bens Patrimoniais, constituída por meio da Portaria G.P. nº 579, de 6 de junho de 2013, alterada pela Portaria G.P. nº 663/2013.

Dê-se ciência.
Publique-se no Boletim Interno Eletrônico.

ILKA ESDRA SILVA ARAÚJO

PORTARIA GP Nº 1257/2013 São Luís, 7 de outubro de 2013.

A DESEMBARGADORA PRESIDENTE DO TRIBUNAL REGIONAL DO TRABALHO DA 16ª REGIÃO, no uso de suas atribuições legais e regimentais, tendo em vista a solicitação da Excelentíssima Juíza Maria da Conceição Meirelles Mendes, contida no Memorando nº 170, 2/10/2013, oriundo da Vara do Trabalho de Pedreiras, constante no PA-5619/2013,

R E S O L V E

1-Designar DIEGO GADELHA SANTOS, Analista Judiciário, Área Judiciária, do Quadro Permanente do TRT da 7ª Região, ora removido para este Tribunal, matrícula 308161813, para exercer a função comissionada FC-02 - Secretaria, vinculada à Vara do Trabalho de Pedreiras;

2-Esta Portaria produzirá efeitos a contar da presente data.

Dê-se ciência.
Publique-se no Diário de Justiça do Estado e no Boletim Interno Eletrônico.

ILKA ESDRA SILVA ARAÚJO

PORTARIA GP Nº 1258/2013 São Luís, 7 de outubro de 2013.

A DESEMBARGADORA PRESIDENTE DO TRIBUNAL REGIONAL DO TRABALHO DA 16ª REGIÃO, no uso de suas atribuições legais e regimentais, tendo em vista o constante no PA-5550/2013,

R E S O L V E

Retificar a Portaria GP nº 1237, de 1º de outubro de 2013, que autorizou a emissão de bilhetes de passagens aéreas para o trecho São Luís/Cuiabá/São Luís e o pagamento de 4 ½ (quatro e meia) diárias à Secretária de Orçamento e Finanças deste Regional, para acompanhar a Desembargadora Presidente na 7ª Reunião do COLEPRECOR, no período de 30/10 a 1º/11/2013, somente quanto ao nome da servidora que passa a ser FLÁVIA REGINA REGO CORDEIRO.

Dê-se ciência.
Publique-se no Boletim Interno Eletrônico.

ILKA ESDRA SILVA ARAÚJO

PORTARIA GP Nº 1259/2013 São Luís, 7 de outubro de 2013

A DESEMBARGADORA PRESIDENTE DO TRIBUNAL REGIONAL DO TRABALHO DA 16ª REGIÃO, no uso de suas atribuições legais e regimentais, e conforme determinado no artigo 21, inciso XXVI, do Regimento Interno, publicado no Diário da Justiça do Estado de 11 de agosto de 2005,

R E S O L V E

Atualizar a lista de antiguidade dos Excelentíssimos Senhores Juizes de 1ª Instância deste Tribunal, na forma abaixo:

Juizes Titulares de Vara: 01 - Solange Cristina Passos de Castro Cordeiro; 02 - Francisco José de Carvalho Neto; 03 - Saulo Tarcísio de Carvalho Fontes; 04 - Paulo Sérgio Mont'Alverne Frota; 05 - Noélia Maria Cavalcanti Martins e Rocha; 06 - Juacema Aguiar Costa; 07 - Maria do Socorro Almeida de Sousa; 08 - Francisco Tarcísio Almeida de Araújo; 09 - Hígino Diomedes Galvão; 10 - Antonio de Pádua Muniz Corrêa; 11 - Manoel Lopes Velloso Sobrinho; 12 - Francisco José Campelo Galvão; 13 - Maria da Conceição Meirelles Mendes; 14 - Rui Oliveira de Castro Vieira; 15 - Líliliana Maria Ferreira Soares Bouéres; 16 - Manoel Joaquim Neto; 17 - Érico Renato Serra Cordeiro; 18 - Bruno de Carvalho Motejunas; 19 - Fernanda Franklin da Costa Ramos Belfort; 20 - Leonardo Henrique Ferreira; 21 - Érika Guimarães Gonçalves; 22 - Nelson Robson Costa de Souza; 23 - Carlos Eduardo Evangelista Batista dos Santos;

Juizes do Trabalho Substitutos: 24 - Líliliane de Lima Silva; 25 - Márcia Suely Corrêa Moraes Bacelar; 26 - Maurílio Ricardo Neris; 27 - Carlos Gustavo Brito Castro; 28 - Carolina Burlamaqui Carvalho; 29 - Fábio Ribeiro Sousa; 30 - Elzenir Lauande Franco; 31 - Gabrielle Amado Boumann; 32 - Francisco Xavier de Andrade Filho; 33 - Fernando Luiz Duarte Barboza; 34 - Mario Lúcio Batigniani; 35 - Alisson Almeida de Lucena; 36 - Jean Fábio Almeida de Oliveira; 37 - Ângela Cristina Carvalho Mota Luna; 38 - Joanna D'Arck Sanches da Silva Ribeiro; 39 - Angelina Moreira de Sousa Costa; 40 - Patrick Arruda Leon Serva; 41 - Augusta Pölking Wortmann; 42 - Albeniz Martins e Silva Segundo; 43 - Sergei Becker; 44 - Rafaella Messina Ramos de Oliveira; 45 - Lucas Silva de Castro; 46 - Vinicius Hespanhol Portella; 47 - Francisco José Monteiro Junior ;



TRT 16ª REGIÃO

48 - Roberta de Melo Carvalho; 49 - Paulo Fernando da Silva Santos Júnior; 50 - Cláudio Victor de Castro Freitas.
Dê-se ciência.
Publique-se no Diário Oficial da União, Diário da Justiça do Estado e no Boletim Interno Eletrônico.

ILKA ESDRA SILVA ARAÚJO

PORTARIA GP Nº 1260/2013 São Luís, 7 de outubro de 2013.

A DESEMBARGADORA PRESIDENTE DO TRIBUNAL REGIONAL DO TRABALHO DA 16ª REGIÃO, no uso de suas atribuições legais e regimentais, tendo em vista o Memorando Ejud nº 288, de 2/10/2013, oriundo da Escola Judicial deste Regional, constante no PA-5586/2013,

R E S O L V E

1-Autorizar, em conformidade com o Anexo I da Portaria GP nº 168/2013, o pagamento de 1 ½ (uma e meia) diárias ao Excelentíssimo Desembargador JAMES MAGNO ARAÚJO FARIAS, Diretor da Escola Judicial deste Regional, matrícula nº 30816659, para participar de Ação de Prevenção ao Trabalho Escravo e Reunião Itinerante da Comissão Estadual para a Erradicação do Trabalho Escravo no Maranhão-COETRAE/MA, a realizar-se nos dias 22 e 23/10/2013, nos Municípios de Timbiras e Codó/MA.

2-Faça-se o expediente necessário e organize-se folha de pagamento referente às diárias para os dias 22 e 23/10/2013, conforme informações constantes no doc. 1 do mencionado Protocolo Administrativo.

Dê-se ciência.

Publique-se no Boletim Interno Eletrônico.

ILKA ESDRA SILVA ARAÚJO

PORTARIA GP Nº 1261/2013 São Luís, 7 de outubro de 2013.

A DESEMBARGADORA PRESIDENTE DO TRIBUNAL REGIONAL DO TRABALHO DA 16ª REGIÃO, no uso de suas atribuições legais e regimentais, tendo em vista a solicitação contida no Memorando nº 88, de 26/9/2013, oriundo da VT de Bacabal, constante no PA-5492/2013,

R E S O L V E

1-Autorizar, em conformidade com o Anexo I da Portaria GP nº 168/2013, o pagamento de 4 ½ (quatro e meia) diárias ao Excelentíssimo Senhor ALBENIZ MARTINS E SILVA SEGUNDO, Juiz do Trabalho Substituto, lotado na Vara do Trabalho de Bacabal-MA, matrícula nº 308161727, em virtude de seu deslocamento, da referida sede para o município de Coroatá, em veículo oficial e em caráter ITINERANTE, onde serão realizadas audiências, no período de 8 a 10/10/2013, com base no § 3º, do artigo 3º, da Resolução Administrativa nº 69/2003.

2-Faça-se o expediente necessário e organize-se folha de pagamento referente às diárias para o período de 7 a 11/10/2013, tendo em vista a incompatibilidade de horários de deslocamento da equipe de trabalho com o início e o término das audiências, conforme informações constantes no doc. 1, do mencionado Protocolo Administrativo.

Dê-se ciência.

Publique-se no Boletim Interno Eletrônico.

ILKA ESDRA SILVA ARAÚJO

PORTARIA GP Nº 1262/2013 São Luís, 7 de outubro de 2013.

A DESEMBARGADORA PRESIDENTE DO TRIBUNAL REGIONAL DO TRABALHO DA 16ª REGIÃO, no uso de suas atribuições legais e regimentais, tendo em vista a solicitação contida no

Memorando nº 91, de 26/9/2013, oriundo da VT de Bacabal, constante no PA-5495/2013,

R E S O L V E

1-Autorizar, em conformidade com o Anexo I da Portaria GP nº 168/2013, o pagamento de 4 ½ (quatro e meia) diárias ao Excelentíssimo Senhor ALBENIZ MARTINS E SILVA SEGUNDO, Juiz do Trabalho Substituto, lotado na Vara do Trabalho de Bacabal-MA, matrícula nº 308161727, em virtude de seu deslocamento, da referida sede para o município de Coroatá, em veículo oficial e em caráter ITINERANTE, onde serão realizadas audiências, no período de 15 a 17/10/2013, com base no § 3º, do artigo 3º, da Resolução Administrativa nº 69/2003.

2-Faça-se o expediente necessário e organize-se folha de pagamento referente às diárias para o período de 14 a 18/10/2013, tendo em vista a incompatibilidade de horários de deslocamento da equipe de trabalho com o início e o término das audiências, conforme informações constantes no doc. 1, do mencionado Protocolo Administrativo.

Dê-se ciência.

Publique-se no Boletim Interno Eletrônico.

ILKA ESDRA SILVA ARAÚJO

PORTARIA GP Nº 1263/2013 São Luís, 7 de outubro de 2013.

A DESEMBARGADORA PRESIDENTE DO TRIBUNAL REGIONAL DO TRABALHO DA 16ª REGIÃO, no uso de suas atribuições legais e regimentais, tendo em vista o Memorando Ejud nº 289, de 2/10/2013, oriundo da Escola Judicial deste Regional, constante no PA-5588/2013,

R E S O L V E

1-Autorizar, em conformidade com o Anexo I da Portaria GP nº 168/2013, o pagamento de 1 ½ (uma e meia) diárias ao Excelentíssimo Excelentíssimo Juiz BRUNO DE CARVALHO MOTEJUNAS, Titular da Vara do Trabalho de Bacabal e Vice-Diretor da Escola Judicial deste Regional, matrícula nº 30816969, para participar de Ação de Prevenção ao Trabalho Escravo e Reunião Itinerante da Comissão Estadual para a Erradicação do Trabalho Escravo no Maranhão-COETRAE/MA, a realizar-se nos dias 22 e 23/10/2013, nos Municípios de Timbiras e Codó/MA.

2-Faça-se o expediente necessário e organize-se folha de pagamento referente às diárias para os dias 22 e 23/10/2013, conforme informações constantes no doc. 1 do mencionado Protocolo Administrativo.

Dê-se ciência.

Publique-se no Boletim Interno Eletrônico.

ILKA ESDRA SILVA ARAÚJO

PORTARIA GP Nº 1264/2013 São Luís, 7 de outubro de 2013.

A DESEMBARGADORA PRESIDENTE DO TRIBUNAL REGIONAL DO TRABALHO DA 16ª REGIÃO, no uso de suas atribuições legais e regimentais, tendo em vista o Memorando Ejud nº 290, de 2/10/2013, oriundo da Escola Judicial deste Regional, constante no PA-5587/2013,

R E S O L V E

1- Autorizar, em conformidade com o Anexo I da Portaria GP nº. 168/2013, o pagamento de 1 ½ (uma e meia) diárias ao Excelentíssimo Senhor MANOEL LOPES VELOSO SOBRINHO, Juiz Auxiliar da Presidência deste Tribunal, matrícula nº. 30816813, para participar de Reunião Itinerante da Comissão Estadual para a Erradicação do Trabalho Escravo no Maranhão- COETRAE/MA, a realizar-se nos dias 22 e 23/10/2013, nos Municípios de Timbiras e Codó/MA.

2-Faça-se o expediente necessário e organize-se folha de pagamento referente às diárias para os dias 22 a



TRT 16ª REGIÃO

23/10/2013, conforme informações constantes no documento 1 do mencionado Protocolo Administrativo.

Dê-se ciência.

Publique-se no Boletim Interno Eletrônico.

ILKA ESDRA SILVA ARAÚJO

PORTARIA GP Nº 1265/2013 São Luís, 7 de outubro de 2013.

A DESEMBARGADORA PRESIDENTE DO TRIBUNAL REGIONAL DO TRABALHO DA 16ª REGIÃO, no uso de suas atribuições legais e regimentais, tendo em vista a Solicitação de Diárias nº 197/2013/GP, oriunda do Gabinete desta Presidência, constante no PA-5705/2013,

R E S O L V E

1-Autorizar a emissão de bilhetes de passagens aéreas para o trecho São Luís/Brasília/São Luís e, em conformidade com o Anexo I da Portaria GP nº 168/2013, o pagamento de ½ (meia) diária ao Excelentíssimo Senhor MANOEL LOPES VELOSO SOBRINHO, Juiz Auxiliar da Presidência deste Tribunal, matrícula nº. 30816813, para viajar à cidade de Brasília, no dia 7/10/2013, a fim de tratar de assuntos relacionados à aquisição de terreno na cidade de Imperatriz para a construção do Fórum Trabalhista daquele Município.

2-Faça-se o expediente necessário e organize-se a folha de pagamento referente à ½ (meia) diária para o dia 7/10/2013, conforme informações constantes no doc. 1, do mencionado Protocolo Administrativo.

Dê-se ciência.

Publique-se no Boletim Interno Eletrônico.

ILKA ESDRA SILVA ARAÚJO

PORTARIA GP Nº 1266/2013 São Luís, 7 de outubro de 2013

A DESEMBARGADORA PRESIDENTE DO TRIBUNAL REGIONAL DO TRABALHO DA 16ª REGIÃO, no uso de suas atribuições legais e regimentais, tendo em vista o Memo. Nº 135/2013-SC, de 7/10/2013, oriundo da Corregedoria Regional, constante no PA nº 5715/2013,

CONSIDERANDO as férias da Juíza Titular da 6ª Vara do Trabalho de São Luís, Juacema Aguiar Costa, bem como a ausência das Juízas Substitutas lotadas naquela unidade, Carolina Burlamaqui Carvalho e Elzenir Lauande Franco, tendo em vista a primeira encontrar-se de licença médica e a segunda está viajando para Brasília, a fim de participar do Seminário Justiça Social e Acessibilidade,

R E S O L V E

Designar para exercer a titularidade da 6ª Vara do Trabalho de São Luís/MA o Excelentíssimo Senhor MAURÍLIO RICARDO NERIS, Juiz do Trabalho Substituto, lotado na 4ª Vara do Trabalho de São Luís, matrícula nº. 308161348, nos dias 9 e 10/10/2013, bem como a Excelentíssima Senhora JOANNA D'ARCK SANCHES DA SILVA RIBEIRO, Juíza do Trabalho Substituta, lotada na 1ª Vara do Trabalho de São Luís/MA, matrícula nº. 308161516, no dia 11/10/2013.

Dê-se ciência.

Publique-se no Boletim Interno Eletrônico.

ILKA ESDRA SILVA ARAÚJO

PORTARIA GP Nº 1267/2013 São Luís, 7 de outubro de 2013.

A DESEMBARGADORA PRESIDENTE DO TRIBUNAL REGIONAL DO TRABALHO DA 16ª REGIÃO, no uso de suas atribuições legais e regimentais,

CONSIDERANDO os termos do ATO GDGSET.GP.Nº 678, de 3/10/2013, do TST; a Portaria nº 49, de 2/10/2013, do CNJ, bem como os arts. 236, da Lei nº 8.112/1990, e 62, inciso IV, da Lei nº 5.010/1966,

R E S O L V E

Art. 1º. Transferir para o dia 31/10/2013 (quinta-feira) as comemorações alusivas ao Dia do Servidor Público.

Art. 2º. Na data acima, assim como no dia 1º/11/2013 (sexta-feira), não haverá expediente nesta Justiça do Trabalho.

Art. 3º. Os prazos que porventura se iniciem ou se completarem nas datas supracitadas, serão automaticamente prorrogados para o dia 4/11/2013 (segunda-feira).

Dê-se ciência.

Publique-se no Diário de Justiça do Estado, no Diário Eletrônico da Justiça do Trabalho e no Boletim Interno Eletrônico.

ILKA ESDRA SILVA ARAÚJO

PORTARIA GP Nº 1268/2013 São Luís, 8 de outubro de 2013.

A DESEMBARGADORA PRESIDENTE DO TRIBUNAL REGIONAL DO TRABALHO DA 16ª REGIÃO, no uso de suas atribuições legais e regimentais, tendo em vista o PA nº 5665/2013,

CONSIDERANDO o teor do Ofício/GPR/N. 37.425/2013, por meio do qual o Presidente do Tribunal de Justiça do Distrito Federal e dos Territórios (TJDFT) solicitou descon sideração do pedido de retorno ao órgão de origem do servidor JOAQUIM PAULO COSTA CARVALHO, formulado por meio do Ofício GPR N. 34.327/2013;

CONSIDERANDO a manifestação de concordância do Juiz Diretor do Fórum Manoel Alfredo Martins e Rocha e do Juiz Titular da Vara do Trabalho de São João dos Patos com a remoção do aludido servidor do mencionado Fórum Trabalhista de Imperatriz para ter exercício na Vara do Trabalho de São João dos Patos,

R E S O L V E

1-Remover JOAQUIM PAULO COSTA CARVALHO, servidor requisitado do TJDFT, matrícula nº 30816926, da Distribuição do Fórum "Manoel Alfredo Martins e Rocha", para ter exercício na Vara do Trabalho de São João dos Patos;

2-Designá-lo para exercer a função comissionada FC-01 - Execução de Mandado, vinculada à Vara do Trabalho de São João dos Patos/MA;

3-Esta Portaria produzirá efeitos a partir de 1º/10/2013.

Dê-se ciência.

Publique-se no Diário Oficial da União, Diário da Justiça do Estado e no Boletim Interno Eletrônico.

ILKA ESDRA SILVA ARAÚJO

PORTARIA GP Nº 1269/2013 São Luís, 8 de outubro de 2013.

A DESEMBARGADORA PRESIDENTE DO TRIBUNAL REGIONAL DO TRABALHO DA 16ª REGIÃO no uso de suas atribuições legais e regimentais, tendo em vista a Retificação da Solicitação de Diárias, oriunda da Escola Judicial, constantes no PA nº 5552/2013,

R E S O L V E

Retificar a Portaria GP nº 1244, de 2/10/2013, que autorizou a emissão de bilhetes de passagens aéreas e o pagamento de diárias ao Excelentíssimo Desembargador JAMES MAGNO ARAÚJO FARIAS, Diretor da Escola Judicial deste Regional, matrícula nº 30816659, para participar de reunião de trabalho na Escola Nacional de Formação e Aperfeiçoamento de Magistrados do Trabalho - ENAMAT, bem como para tratar de assuntos relacionados ao planejamento



TRT 16ª REGIÃO

para 2014, a realizar-se no dia 11/10/2013, em Brasília/DF, somente quanto ao período de deslocamento que passa a ser de 4 a 5/10/2013, tendo em vista a antecipação da reunião para o dia 4/10/2013, conforme informações constantes no doc. 4, do mencionado Protocolo Administrativo.

Dê-se ciência.

Publique-se no Boletim Interno Eletrônico.

ILKA ESDRA DA SILVA ARAÚJO

PORTARIA GP Nº 1270/2013 São Luís, 8 de outubro de 2013.

A DESEMBARGADORA DO TRIBUNAL REGIONAL DO TRABALHO DA 16ª REGIÃO, no uso de suas atribuições legais e regimentais, tendo em vista a Solicitação de Diárias nº 200/2013/GP, oriunda desta Presidência, constante no PA-5689/2013,

R E S O L V E

1-Autorizar a emissão de bilhetes de passagens aéreas para o trecho São Luís/Brasília/São Luís e, em conformidade com o Anexo I da Portaria GP nº 168/2013, o pagamento de 3 ½ (três e meia) diárias ao Excelentíssimo Senhor MANOEL LOPES VELOSO SOBRINHO, Juiz Auxiliar da Presidência deste Tribunal, matrícula nº. 30816813, para participar do Seminário "A administração da Justiça e a garantia de direitos: diálogos sobre a eficiência na gestão do Poder Judiciário: Lançamento do Relatório Justiça em Números", a realizar-se nos dias 15 e 16/10/2013, no auditório do TST, em Brasília/DF.

2-Faça-se o expediente necessário e organize-se a folha de pagamento referente às diárias para o período de 14 e 17/10/2013, tendo em vista a indisponibilidade de voos em horários compatíveis com o início e o término da reunião, conforme informações constantes no doc. 1, do mencionado Protocolo Administrativo.

Dê-se ciência.

Publique-se no Boletim Interno Eletrônico.

ILKA ESDRA SILVA ARAÚJO

PORTARIA GP nº 1271/2013 São Luís, 8 de outubro de 2013.

A DESEMBARGADORA PRESIDENTE DO TRIBUNAL REGIONAL DO TRABALHO DA 16ª REGIÃO, no uso de suas atribuições legais e regimentais, tendo em vista a Solicitação de Diárias nº 88/2013, oriunda da Secretaria da Corregedoria deste Tribunal, constante no PA-5572/2013,

R E S O L V E

1-Autorizar, em conformidade com o Anexo I da Portaria GP nº 168/2013, o pagamento de 4 ½ (quatro e meia) diárias ao Excelentíssimo Senhor FRANCISCO JOSÉ MONTEIRO JÚNIOR, Juiz do Trabalho Substituto, lotado na Vara do Trabalho de Presidente Dutra, matrícula nº 308161754, para exercer a titularidade da Vara do Trabalho de Balsas, no período de 21 a 25/10/2013, por motivo de férias do Juiz Titular.

2-Faça-se o expediente necessário e organize-se folha de pagamento referente às diárias para o período de 21 a 25/10/2013, conforme informações constantes no doc. 2, do mencionado Protocolo Administrativo.

Dê-se ciência.

Publique-se no Boletim Interno Eletrônico.

ILKA ESDRA SILVA ARAÚJO

PORTARIA GP Nº 1272/2013 São Luís, 8 de outubro de 2013.

A DESEMBARGADORA PRESIDENTE DO TRIBUNAL REGIONAL DO TRABALHO DA 16ª REGIÃO, no uso de suas atribuições legais e regimentais, tendo em vista a Solicitação de Diárias nº

89/2013, oriunda da Secretaria da Corregedoria deste Tribunal, constante no PA-5709/2013,

R E S O L V E

1-Autorizar, em conformidade com o Anexo I da Portaria GP nº 168/2013, o pagamento de 2 ½ (duas e meia) diárias a Excelentíssima Senhora GABRIELLE AMADO BOUMANN, Juíza do Trabalho Substituta, lotada na 3ª Vara do Trabalho de São Luís, matrícula nº 308161381, para exercer a titularidade da Vara do Trabalho de Pedreiras, no período de 8 a 10/10/2013, por motivo de licença médica da Juíza Titular.

2-Faça-se o expediente necessário e organize-se folha de pagamento referente às diárias para o período de 8 a 10/10/2013, conforme informações constantes no doc. 1, do mencionado Protocolo Administrativo.

Dê-se ciência.

Publique-se no Boletim Interno Eletrônico.

ILKA ESDRA SILVA ARAÚJO

PORTARIA GP Nº 1273/2013 São Luís, 9 de outubro de 2013.

A DESEMBARGADORA PRESIDENTE DO TRIBUNAL REGIONAL DO TRABALHO DA 16ª REGIÃO, no uso de suas atribuições legais e regimentais, tendo em vista o Ofício nº 1323/2013, oriundo da Vara do Trabalho de São Luís, constante no PA-5551/2013,

R E S O L V E

1-Dispensar SAMUEL COSTA DE BRITO, Técnico Judiciário, Área Administrativa, C-13, do quadro permanente deste Tribunal, matrícula 30816433, da função comissionada FC-04 - Secretário de Audiência 2, vinculada à 4ª VT de São Luís/MA, e designá-lo para exercer a função comissionada FC-05 - Assistente de Juiz -2, vinculada à referida Vara do Trabalho;

2-Designar ROGÉRIO SANTOS CARNEIRO, Técnico Judiciário, Área Administrativa do quadro permanente de Pessoal do TRT da 2ª Região, ora removido para este Tribunal, matrícula 308161623, para exercer a função comissionada FC-04 - Secretário de Audiência 2, vinculada à 4ª VT de São Luís/MA;

3-Esta Portaria produzirá efeitos a contar da presente data.

Dê-se ciência.

Publique-se no Diário da Justiça do Estado e no Boletim Interno Eletrônico.

ILKA ESDRA SILVA ARAÚJO

PORTARIA GP Nº 1274/2013 São Luís, 9 de outubro de 2013.

A DESEMBARGADORA PRESIDENTE DO TRIBUNAL REGIONAL DO TRABALHO DA 16ª REGIÃO, no uso de suas atribuições legais e regimentais, tendo em vista o Memo. nº 139/2013-SC, oriundo da Corregedoria Regional, constante no PA-5747/2013,

CONSIDERANDO que a Juíza Gabrielle Amado Bouman foi designada para responder pela Vara do Trabalho de Pedreiras, no período de 8 a 10/10/2013,

CONSIDERANDO a indicação da Corregedoria Regional para que a Juíza Roberta de Melo Carvalho responda pela Seção de Execução no aludido período,

R E S O L V E

Designar a Excelentíssima Senhora ROBERTA DE MELO CARVALHO, Juíza do Trabalho Substituta deste Tribunal, para responder pela Seção de Execução, no período de 8 a 10/10/2013, sem prejuízo de suas funções na 5ª Vara do Trabalho de São Luís.

Dê-se ciência.

Publique-se no Boletim Interno Eletrônico.

ILKA ESDRA SILVA ARAÚJO



TRT 16ª REGIÃO

PORTARIA GP Nº 1275/2013 São Luís, 9 de outubro de 2013.

A DESEMBARGADORA PRESIDENTE DO TRIBUNAL REGIONAL DO TRABALHO DA 16ª REGIÃO, no uso de suas atribuições legais e regimentais, tendo em vista as razões expendidas no requerimento apresentado pelo servidor Cláudio César de Figueiredo Moreira, suplente da Comissão Permanente de Sindicância e Processo Disciplinar,

R E S O L V E

1-Dispensar CLÁUDIO CÉSAR DE FIGUEIREDO MOREIRA, Analista Judiciário, Área Judiciária, Especialidade Oficial de Justiça Avaliador Federal, C-13, matrícula nº 30816769, Coordenador de Controle Interno deste Tribunal, da função de suplente da Comissão Permanente de Sindicância e Processo Disciplinar, constituída através da PORTARIA GP Nº 97, de 15/2/2012.

2-Designar MARIA HELENA PINHEIRO BELO, Técnico Judiciário, Área Administrativa, C-13, do Quadro Permanente de Pessoal deste Tribunal, matrícula nº 30816132, lotada no Gabinete do Desembargador James Magno Araújo Farias, para a função de suplente da Comissão Permanente de Sindicância e Processo Disciplinar, em substituição ao servidor acima citado.

Esta portaria entra em vigor nesta data.

Dê-se ciência.

Publique-se no Boletim Interno Eletrônico.

ILKA ESDRA SILVA ARAÚJO

PORTARIA GP Nº. 1276/2013 São Luís, 9 de outubro de 2013.

A DESEMBARGADORA PRESIDENTE DO TRIBUNAL REGIONAL DO TRABALHO DA 16ª REGIÃO, no uso de suas atribuições legais e regimentais, tendo em vista o requerimento do Juiz Lucas Silva Castro, através do Ofício VT PHO nº 108/2013-493, de 3/10/2013, bem como o Memorando EJUD nº 295/2013, de 9/10/2013, acompanhado de Formulário de Solicitação de Diárias em favor do referido magistrado, constante no PA-5664/2013,

R E S O L V E

1-Autorizar, em conformidade com o Anexo I da Portaria GP nº. 168/2013, o pagamento de 2 ½ (duas e meia) diárias ao Excelentíssimo Senhor LUCAS SILVA DE CASTRO, Juiz do Trabalho Substituto deste Tribunal, matrícula nº. 308161743, lotado na Vara do Trabalho de Pinheiro, para viajar à cidade de Caxias, em veículo do Tribunal, a fim de participar do treinamento do Sistema PJe-JT destinado aos magistrados da Vara do Trabalho de Caxias, nos dias 9 e 10/10/2013.

2-Faça-se o expediente necessário e organize-se folha de pagamento referente às diárias para o período de 8 a 10/10/2013, conforme se depreende das informações constantes nos docs. 2 e 3, do mencionado Protocolo Administrativo.

Dê-se ciência.

Publique-se no Boletim Interno Eletrônico.

ILKA ESDRA SILVA ARAÚJO

PORTARIA GP Nº 1277/2013 São Luís, 10 de outubro de 2013.

A DESEMBARGADORA PRESIDENTE DO TRIBUNAL REGIONAL DO TRABALHO DA 16ª REGIÃO, no uso de suas atribuições legais e regimentais, tendo em vista a Solicitação de Diárias constante no PA-5712/2013, anexado ao PA-5711/2013,

R E S O L V E

1-Autorizar o pagamento de 6 ½ (seis e meia) diárias ao Excelentíssimo Juiz FRANCISCO JOSÉ CAMPELO GALVÃO, Titular da Vara do Trabalho de Barra do Corda-MA, matrícula nº 30816785, em virtude de seu deslocamento da referida sede para o município de Grajaú, em caráter ITINERANTE, onde serão realizadas audiências, no período de 14 a 18/10/2013, com fulcro no § 3º, do artigo 3º, da Resolução Administrativa nº 69/2003.

2-Faça-se o expediente necessário e organize-se folha de pagamento referente às diárias para o período de 13 a 19/10/2012, tendo em vista a necessidade de instalação/desinstalação dos equipamentos de informática utilizados na realização das audiências, uma vez que a Câmara Municipal de Grajaú disponibilizou somente o espaço físico para esse fim, bem ainda, em razão dos trabalhos da equipe itinerante terminarem em horário que inviabilizará o retorno com segurança à sede da Vara Trabalhista, conforme informações constantes no doc. 1, do Protocolo Administrativo nº 5712/2013, anexado a Protocolo 5711/2013. Dê-se ciência.

Publique-se no Boletim Interno Eletrônico.

ILKA ESDRA SILVA ARAÚJO

PORTARIA GP Nº 1278/2013 São Luís, 10 outubro de 2013.

O DESEMBARGADOR AMÉRICO BEDÊ FREIRE DO TRIBUNAL REGIONAL DO TRABALHO DA 16ª REGIÃO, no exercício eventual da Presidência e no uso de suas atribuições legais e regimentais, tendo em vista a Solicitação de Diárias nº 199/2013/GP, oriunda desta Presidência, constante no PA-5688/2013,

R E S O L V E

1-Autorizar a emissão de bilhetes de passagens aéreas para o trecho São Luís/Brasília/São Luís e, em conformidade com o Anexo I da Portaria GP nº 168/2013, o pagamento de 3 ½ (três e meia) diárias a Excelentíssima Desembargadora ILKA ESDRA SILVA ARAÚJO, Presidente deste Tribunal, matrícula nº 30816663, para participar do Seminário "A administração da Justiça e a garantia de direitos: diálogos sobre a eficiência na gestão do Poder Judiciário: Lançamento do Relatório Justiça em Números", a realizar-se nos dias 15 e 16/10/2013, no auditório do TST, em Brasília/DF.

2-Faça-se o expediente necessário e organize-se a folha de pagamento referente às diárias para o período de 14 a 17/10/2013, tendo em vista a indisponibilidade de voos em horários compatíveis com o início e o término da reunião, conforme informações constantes no doc. 1, do mencionado Protocolo Administrativo.

Dê-se ciência.

Publique-se no Boletim Interno Eletrônico.

AMÉRICO BEDÊ FREIRE

PORTARIA GP Nº. 1279/2013 São Luís, 10 de outubro de 2013.

A DESEMBARGADORA PRESIDENTE DO TRIBUNAL REGIONAL DO TRABALHO DA 16ª REGIÃO, no uso de suas atribuições legais e regimentais, tendo em vista a Solicitação de Diárias nº. 081/2013-SC, oriunda da Corregedoria deste Tribunal, constante do PA-5736/2013,

R E S O L V E

1-Autorizar a emissão de bilhetes de passagens aéreas para o trecho São Luís/Cuiabá/São Luís e o pagamento de 4 ½ (quatro e meia) diárias ao Excelentíssimo Desembargador LUIZ COSMO DA SILVA JÚNIOR, Vice-Presidente e Corregedor deste Regional, matrícula nº. 30816325, para viajar à cidade de Cuiabá/MT, a fim de participar da Reunião do Colégio de Presidentes e Corregedores dos



TRT 16ª REGIÃO

Tribunais Regionais do Trabalho - COLEPRECOR, a realizar-se no período de 30/10 a 1º/11/2013.

2-Faça-se o expediente necessário e organize-se folha de pagamento referente às diárias para o período de 29/10 a 2/11/2013, tendo em vista a indisponibilidade de voos em horários compatíveis com o início e término do compromisso institucional, conforme informações constantes no documento 1 do mencionado Protocolo Administrativo.

Dê-se ciência.

Publique-se no Boletim Interno Eletrônico.

ILKA ESDRA SILVA ARAÚJO

PORTARIA GP Nº 1280/2013 São Luís, 10 de outubro de 2013.

A DESEMBARGADORA DO TRIBUNAL REGIONAL DO TRABALHO DA 16ª REGIÃO, no uso de suas atribuições legais e regimentais, tendo em vista a Solicitação de Diárias nº 201/2013/GP, bem como do despacho referente ao Ofício Circular nº 452/SG-DPJ/2013, oriundos da Secretaria Geral desta Presidência, constante no PA-5737/2013,

R E S O L V E

1-Autorizar a emissão de bilhetes de passagens aéreas para o trecho São Luís/Brasília/São Luís e, em conformidade com o Anexo I da Portaria GP nº 168/2013, o pagamento de 3 ½ (três e meia) diárias à servidora JÚLIA DE SOUZA GOMES, Assessora Jurídica da Presidência deste Regional, matrícula nº 30816833, a fim de acompanhar a Desembargadora Presidente, nos termos art. 5º, § 4º da Portaria GP nº 168/2013, no Seminário "A administração da Justiça e a garantia de direitos: diálogos sobre a eficiência na gestão do Poder Judiciário: Lançamento do Relatório Justiça em Números", a realizar-se nos dias 15 e 16/10/2013, no auditório do TST, em Brasília/DF.

2-Faça-se o expediente necessário e organize-se a folha de pagamento referente às diárias para o período de 14 a 17/10/2013, tendo em vista a indisponibilidade de voos em horários compatíveis com o início e o término da reunião, conforme informações constantes no doc. 1, do mencionado Protocolo Administrativo.

Dê-se ciência.

Publique-se no Boletim Interno Eletrônico.

ILKA ESDRA SILVA ARAÚJO

PORTARIA G.P. Nº 1281/2013 São Luís, 10 de outubro de 2013.

O DESEMBARGADOR AMÉRICO BEDÊ FREIRE DO TRIBUNAL REGIONAL DO TRABALHO DA 16ª REGIÃO, no exercício eventual da Presidência e no uso de suas atribuições legais e regimentais, tendo em vista o requerimento da Desembargadora Ilka Esdra Silva Araújo (doc. 1), constante no PA-5699/2013,

R E S O L V E

Adiar, "Ad Referendum" do Tribunal Pleno, por imperiosa necessidade de serviço, as férias da Excelentíssima Desembargadora ILKA ESDRA SILVA ARAÚJO, Presidente deste Tribunal, referentes ao 1º período de 2013, anteriormente marcadas para 20/11 a 19/12/2013, a fim de serem usufruídas oportunamente.

Dê-se ciência.

Publique-se no Boletim Interno Eletrônico.

AMÉRICO BEDÊ FREIRE

PORTARIA GP Nº 1282/2013 São Luís, 11 de outubro de 2013.

A DESEMBARGADORA PRESIDENTE DO TRIBUNAL REGIONAL DO TRABALHO DA 16ª REGIÃO, no uso de suas atribuições legais e

regimentais, tendo em vista a solicitação do Excelentíssimo Juiz Francisco José Monteiro Júnior, de 2/10/2013, constante no PA-5584/2013,

R E S O L V E

Autorizar a inclusão de FRANCISCO JOSÉ MONTEIRO e REGINA CÉLIA LIMA ALBUQUERQUE nos assentos funcionais do Excelentíssimo Senhor Francisco José Monteiro Júnior, Juiz do Trabalho Substituto, lotado na Vara do Trabalho de Presidente Dutra, como seus dependentes, para fins de abatimento de Imposto de Renda Retido na Fonte, nos termos do art. 77, §1º, inciso VI do Decreto nº 3000/1999.

Dê-se ciência.

Publique-se no Boletim Interno Eletrônico.

ILKA ESDRA SILVA ARAÚJO

PORTARIA GP Nº 1283/2013 São Luís, 10 de outubro de 2013.

Estabelece horário especial de encerramento de expediente, em razão das notícias veiculadas nos meios de comunicação, no sentido de que estão ocorrendo arrastões e assaltos pela cidade, bem como de que os ônibus deixarão de circular a partir das 19h

A DESEMBARGADORA PRESIDENTE DO TRIBUNAL REGIONAL DO TRABALHO DA 16ª REGIÃO, no uso de suas atribuições legais e regimentais,

CONSIDERANDO a rebelião ocorrida no Complexo Penitenciário de Pedrinhas registrada na data de ontem e as notícias veiculadas nos meios de comunicação, no sentido de que estão ocorrendo arrastões e assaltos pela cidade, bem como de que os ônibus deixarão de circular a partir das 19h,

R E S O L V E

Art. 1º O expediente no Tribunal e no Foro Astolfo Serra, assim como o atendimento ao público externo, encerrar-se-á às 16h desta quinta-feira, dia 10/10/2013, em caráter excepcional.

Art. 2º Observadas a conveniência e as necessidades do serviço, cada unidade administrativa e judiciária deverá providenciar a remarcação dos atos e audiências porventura já agendados para além do horário de encerramento do expediente referido no artigo anterior, de tal medida dando imediata e efetiva ciência aos interessados.

Art. 3º Os prazos que se iniciam e vencem no dia de hoje prorrogar-se-ão para sexta-feira, dia 11/10/2013, conforme o disposto no art. 184, § 1º, inciso II do Código de Processo Civil pátrio.

Art. 4º Cumpre às Diretorias, Assessorias, Secretarias, Coordenadorias, Seções e Varas do Trabalho, integrantes da estrutura da Justiça Trabalho da 16ª Região na capital, providenciar a mais ampla, efetiva e imediata divulgação das disposições ora externadas.

Art. 5º Esta Portaria entra em vigor nesta data.

Dê-se ciência e cumpra-se.

Publique-se no Diário da Justiça do Estado e no Boletim Interno Eletrônico.

ILKA ESDRA SILVA ARAÚJO

PORTARIA GP Nº 1284/2013 São Luís, 11 de outubro de 2013.

A DESEMBARGADORA PRESIDENTE DO TRIBUNAL REGIONAL DO TRABALHO DA 16ª REGIÃO, no uso de suas atribuições legais e regimentais, tendo em vista o constante no PA-5212/2013 e na Resolução Administrativa nº 235/2013, publicada no Diário da Justiça do Estado de 4/10/2013,



TRT 16ª REGIÃO

R E S O L V E

Conceder Aposentadoria Voluntária, com Proventos Integrais, ao Excelentíssimo Senhor FRANCISCO TARCISIO ALMEIDA DE ARAUJO, no cargo de Juiz Titular da 7ª Vara do Trabalho de São Luís, nos termos do artigo 3º da Emenda Constitucional nº 47/2005.

Dê-se ciência.

Publique-se no Diário da Justiça do Estado e no Boletim Interno Eletrônico.

ILKA ESDRA SILVA ARAÚJO

PORTARIA GP Nº 1285/2013 São Luís, 11 de outubro de 2013.

Estabelece horário especial de encerramento de expediente, em razão da notícia veiculada nos meios de comunicação, de que os ônibus deixarão novamente de circular nesta capital na presente data, a partir das 19h

A DESEMBARGADORA PRESIDENTE DO TRIBUNAL REGIONAL DO TRABALHO DA 16ª REGIÃO, no uso de suas atribuições legais e regimentais,

CONSIDERANDO a notícia veiculada nos meios de comunicação, no sentido de que os ônibus deixarão novamente de circular nesta capital na presente data, a partir das 19h,

R E S O L V E

Art. 1º O expediente no Tribunal e no Foro Astolfo Serra, assim como o atendimento ao público externo, encerrar-se-á às 16h30 desta sexta-feira, dia 11/10/2013, em caráter excepcional.

Art. 2º Observadas a conveniência e as necessidades do serviço, cada unidade administrativa e judiciária deverá providenciar a remarcação dos atos e audiências porventura já agendados para além do horário de encerramento do expediente referido no artigo anterior, de tal medida dando imediata e efetiva ciência aos interessados.

Art. 3º Os prazos que se iniciam e vencem no dia de hoje prorrogar-se-ão para segunda-feira, dia 14/10/2013, conforme o disposto no art. 184, § 1º, inciso II do Código de Processo Civil.

Art. 4º Cumpre às Diretorias, Assessorias, Secretarias, Coordenadorias, Seções e Varas do Trabalho, integrantes da estrutura da Justiça Trabalho da 16ª Região na capital, providenciar a mais ampla, efetiva e imediata divulgação das disposições ora externadas.

Art. 5º Esta Portaria entra em vigor nesta data.

Dê-se ciência e cumpra-se.

Publique-se no Diário da Justiça do Estado e no Boletim Interno Eletrônico.

ILKA ESDRA SILVA ARAÚJO

PORTARIA GP Nº 1286/2013 São Luís, 14 de outubro de 2013.

A DESEMBARGADORA PRESIDENTE DO TRIBUNAL REGIONAL DO TRABALHO DA 16ª REGIÃO, no uso de suas atribuições legais e regimentais, tendo em vista o Memorando EJUD nº 296/2013, de 9/10/2013, oriundo da Escola Judicial, constante no PA-5782/2013,

R E S O L V E

1-Autorizar a emissão de bilhetes de passagens aéreas para o trecho São Luís/Vitória/São Luís e, em conformidade com o Anexo I, da Portaria GP nº 168/2013, o pagamento de 2 ½ (duas e meia) diárias ao Excelentíssimo Senhor AMÉRICO BEDÊ FREIRE, Desembargador do Trabalho deste Tribunal, matrícula nº 30816302, a fim de participar do Encontro Nacional dos Diretores de Escolas de Magistratura, a realizar-se no dia 8/11/2013, em Vitória-ES.

2-Faça-se o expediente necessário e organize-se folha de pagamento referente às diárias para o período de 7 a 9/11/2013, tendo em vista a incompatibilidade de voos com os horários de início e término do evento, conforme informações constantes no doc. 1 do mencionado Protocolo Administrativo.

Dê-se ciência.

Publique-se no Boletim Interno Eletrônico.

ILKA ESDRA SILVA ARAÚJO

PORTARIA GP Nº 1287/2013 São Luís, 14 de outubro de 2013.

A DESEMBARGADORA PRESIDENTE DO TRIBUNAL REGIONAL DO TRABALHO DA 16ª REGIÃO, no uso de suas atribuições legais e regimentais, tendo em vista a Solicitação de Diárias nº 90/2013, oriunda da Corregedoria deste Tribunal, constante no PA-5794/2013,

R E S O L V E

1-Autorizar a emissão de bilhetes de passagem aérea para o trecho São Luís/Imperatriz/São Luís e, em conformidade com o Anexo I, da Portaria GP nº 168/2013, o pagamento de 2 ½ (duas e meia) diárias ao Excelentíssimo Senhor FRANCISCO XAVIER DE ANDRADE FILHO, Juiz do Trabalho Substituto da 16ª Região, matrícula nº 308161420, lotado na 2ª Vara do Trabalho de São Luís/MA, para exercer a titularidade da Vara do Trabalho de Açailândia/MA, no período de 28 a 30/10/2013, em virtude das férias do Juiz Titular.

2-Faça-se o expediente necessário e organize-se folha de pagamento referente às diárias para o período de 28 a 30/10/2013, conforme informações constantes no doc. 1 do mencionado Protocolo Administrativo.

Dê-se ciência.

Publique-se no Boletim Interno Eletrônico.

ILKA ESDRA SILVA ARAÚJO

PORTARIA GP Nº 1288/2013 São Luís, 14 de outubro de 2013.

A DESEMBARGADORA PRESIDENTE DO TRIBUNAL REGIONAL DO TRABALHO DA 16ª REGIÃO, no uso de suas atribuições legais e regimentais,

CONSIDERANDO o acúmulo de serviço na Coordenadoria de Distribuição e Cadastramento Processual, conforme relatado no MEMO CDCP Nº 95/2013, repercutindo inclusive na estatística do Tribunal,

R E S O L V E

1-Designar a servidora LELLA SANTOS SOUSA, Técnico Judiciário, Área Administrativa, C-13, do Quadro Permanente deste Tribunal, matrícula nº 30816496, para auxiliar na Coordenadoria de Distribuição e Cadastramento Processual, no período de 14 a 25/10/2013;

2-Remover a servidora MARIA DO NASCIMENTO OLIVEIRA MARINHO, Analista Judiciário, Área Administrativa, C-13, do Quadro Permanente deste Tribunal, matrícula nº 30816399, da Secretaria de Coordenação Judiciária para ter exercício na Coordenadoria de Distribuição e Cadastramento Processual, com efeitos a contar de 14/10/2013.

Dê-se ciência.

Publique-se no Boletim Interno Eletrônico.

ILKA ESDRA SILVA ARAÚJO

PORTARIA GP Nº 1289/2013 São Luís, 14 de outubro de 2013.

A DESEMBARGADORA PRESIDENTE DO TRIBUNAL REGIONAL DO TRABALHO DA 16ª REGIÃO, no uso de suas atribuições legais e regimentais, tendo em vista o PA-5804/2013,



TRT 16ª REGIÃO

R E S O L V E

Antecipar, "Ad Referendum" do Tribunal Pleno, as férias do Excelentíssimo Senhor FERNANDO LUIZ DUARTE BARBOZA, Juiz do Trabalho Substituto, lotado na 2ª Vara do Trabalho de São Luís, referentes ao 2º período de 2012, marcadas inicialmente para o período de 23/10 a 21/11/2013, a fim de serem gozadas no período de 14/10 a 12/11/2013.

Dê-se ciência.

Publique-se no Boletim Interno Eletrônico.

ILKA ESDRA SILVA ARAÚJO

PORTARIA GP Nº 1290/2013 São Luís, 15 de outubro de 2013.

A DESEMBARGADORA PRESIDENTE DO TRIBUNAL REGIONAL DO TRABALHO DA 16ª REGIÃO, no uso de suas atribuições legais e regimentais,

CONSIDERANDO as notícias veiculadas nos meios de comunicação, no sentido de que, em 14 de outubro de 2013, os bancários da maioria das agências do Maranhão decidiram em assembleia pelo fim do movimento grevista, apenas mantendo a paralisação os bancos do Nordeste (BNB) e da Amazônia (Basa),

R E S O L V E:

1- Informar que o dia 15 de outubro de 2013 é considerado o primeiro dia útil para efeito das contagens dos prazos referidos na Portaria GP Nº 1177/2013, salvo no caso de feriado local.

2- Os termos da Portaria GP Nº 1177/2013 permanecem para os bancos do Nordeste (BNB) e da Amazônia (Basa).

3- Esta Portaria entra em vigor na presente data.

Dê-se ciência.

Publique-se no Diário de Justiça do Estado e no Boletim Interno Eletrônico.

ILKA ESDRA SILVA ARAÚJO

PORTARIA GP Nº 1291/2013 São Luís, 15 de outubro de 2013.

A DESEMBARGADORA PRESIDENTE DO TRIBUNAL REGIONAL DO TRABALHO DA 16ª REGIÃO, no uso de suas atribuições legais e regimentais,

CONSIDERANDO a edição da Lei Municipal nº 309, de 12 de junho de 2013, que institui como feriado municipal o Dia da Consciência Negra, em 20 de novembro, na cidade de São Luís,

R E S O L V E

Art. 1º Alterar o art. 3º do Ato G.P. nº 241/2010, de 17 de dezembro de 2010, que passa a vigorar com a seguinte redação:

"Art. 3º Poderá também o Presidente do Tribunal, transferir, para segunda ou sexta-feira, os feriados dos dias 28 de julho - Adesão do Maranhão à Independência do Brasil; 11 de agosto de - Criação dos Cursos Jurídicos no Brasil; 28 de outubro - Dia do Servidor Público e 20 de novembro - Dia da Consciência Negra"

Art. 2º. Esta Portaria entra em vigor nesta data.

Publique-se no Diário da Justiça do Estado e no Boletim Interno Eletrônico.

ILKA ESDRA SILVA ARAÚJO

PORTARIA GP Nº 1292/2013 São Luís, 15 de outubro de 2013.

A DESEMBARGADORA PRESIDENTE DO TRIBUNAL REGIONAL DO TRABALHO DA 16ª REGIÃO, no uso de suas atribuições legais e regimentais,

R E S O L V E

Alterar a Portaria GP nº 1288/2013, de 14 de outubro de 2013, especificamente quanto ao item "1", que passa a vigorar com a seguinte redação:

1- Designar a servidora SILVIA MAGALHÃES MACIEL, Analista Judiciário, Área Administrativa, do Quadro Permanente deste Tribunal, matrícula nº 30816535, para auxiliar na Coordenadoria de Distribuição e Cadastramento Processual, no período de 16 a 30/10/2013.

Dê-se ciência.

Publique-se no Boletim Interno Eletrônico.

ILKA ESDRA SILVA ARAÚJO

PORTARIA GP Nº 1293/2013 São Luís, 16 de outubro de 2013.

A DESEMBARGADORA PRESIDENTE DO TRIBUNAL REGIONAL DO TRABALHO DA 16ª REGIÃO, no uso de suas atribuições legais e regimentais, tendo em vista a solicitação contida no Memorando nº 98, de 11/10/2013, oriundo da VT de Bacabal, constante no PA-5817/2013,

R E S O L V E

1- Autorizar, em conformidade com o Anexo I, da Portaria GP nº 168/2013, o pagamento de 4 ½ (quatro e meia) diárias ao Excelentíssimo Senhor ALBENIZ MARTINS E SILVA SEGUNDO, Juiz do Trabalho Substituto, lotado na Vara do Trabalho de Bacabal-MA, matrícula nº 308161727, em virtude de seu deslocamento, da referida sede para o município de Coroatá, em veículo oficial e em caráter ITINERANTE, onde serão realizadas audiências, no período de 22 a 24/10/2013, com base no § 3º, do artigo 3º, da Resolução Administrativa nº 69/2003.

2- Faça-se o expediente necessário e organize-se folha de pagamento referente às diárias para o período de 21 a 25/10/2013, tendo em vista a incompatibilidade de horários de deslocamento da equipe de trabalho com o início e término das audiências, conforme informações constantes no doc. 1, do mencionado Protocolo Administrativo.

Dê-se ciência.

Publique-se no Boletim Interno Eletrônico.

ILKA ESDRA SILVA ARAÚJO

PORTARIA GP Nº 1294 /2013 São Luís, 16 de outubro de 2013.

A DESEMBARGADORA PRESIDENTE DO TRIBUNAL REGIONAL DO TRABALHO DA 16ª REGIÃO, no uso de suas atribuições legais e regimentais, tendo em vista o inteiro teor do PA nº 4819/2013,

R E S O L V E

Remover, a pedido, o servidor JOÃO GUILHERME FERREIRA MARQUES, Analista Judiciário, Área Judiciária, do Quadro Permanente de Pessoal deste Tribunal, para ter exercício no Tribunal Regional do Trabalho da 3ª Região, mediante permuta com o servidor GEOSVALDO FERREIRA DA SILVA, Analista Judiciário, Área Judiciária, do Quadro Permanente de Pessoal daquele Regional, com fundamento no artigo 36, da Lei nº 8.112/90; artigo 20, da Lei nº 11.416/2006; artigos 7º, inciso II, 12 e 13, da Resolução CSJT nº. 110/2012; e Portaria GP Nº 1090/2013, deste TRT da 16ª Região, concedendo-lhe trânsito de 20 (vinte) dias, com efeitos a contar de 25/10/2013.

Dê-se ciência.

Publique-se no Diário da Justiça do Estado, no Diário Oficial da União e no Boletim Interno Eletrônico.

ILKA ESDRA SILVA ARAÚJO



TRT 16ª REGIÃO

PORTARIA GP Nº 1295/2013 São Luís, 16 de outubro de 2013.

A DESEMBARGADORA PRESIDENTE DO TRIBUNAL REGIONAL DO TRABALHO DA 16ª REGIÃO, no uso de suas atribuições legais e regimentais, tendo em vista o teor do despacho da Escola Judicial deste Tribunal, de 14/10/2013, constante no doc. 7 do PA-5588/2013,

R E S O L V E

Tornar sem efeito, por necessidade de serviço na Vara do Trabalho de Bacabal, a Portaria GP nº 1263, de 7/10/2013, que autorizou o pagamento de 1 ½ (uma e meia) diárias ao Excelentíssimo Juiz BRUNO DE CARVALHO MOTEJUNAS, Titular da Vara do Trabalho de Bacabal e Vice-Diretor da Escola Judicial deste Regional, matrícula nº 30816969, para participar de Ação de Prevenção ao Trabalho Escravo e Reunião Itinerante da Comissão Estadual para a Erradicação do Trabalho Escravo no Maranhão-COETRAE/MA, nos dias 22 e 23/10/2013, nos Municípios de Timbiras e Codó/MA.

Dê-se ciência.

Publique-se no Boletim Interno Eletrônico.

ILKA ESDRA SILVA ARAÚJO

PORTARIA GP Nº 1296/2013 São Luís, 16 de outubro de 2013.

A DESEMBARGADORA PRESIDENTE DO TRIBUNAL REGIONAL DO TRABALHO DA 16ª REGIÃO, no uso de suas atribuições legais e regimentais, tendo em vista o teor do despacho da Escola Judicial deste Tribunal, de 11/10/2013, constante no doc. 6 do PA-5586/2013,

R E S O L V E

Tornar sem efeito a Portaria GP nº 1260, de 7/10/2013, que autorizou o pagamento de ½ (uma e meia) diárias ao Excelentíssimo Desembargador JAMES MAGNO ARAÚJO FARIAS, Diretor da Escola Judicial deste Regional, matrícula nº 30816659, para participar de Ação de Prevenção ao Trabalho Escravo e Reunião Itinerante da Comissão Estadual para a Erradicação do Trabalho Escravo no Maranhão-COETRAE/MA, nos dias 22 e 23/10/2013, nos Municípios de Timbiras e Codó/MA, tendo em vista compromissos anteriormente agendados para a mesma data do evento.

Dê-se ciência.

Publique-se no Boletim Interno Eletrônico.

ILKA ESDRA SILVA ARAÚJO

PORTARIA GP Nº 1297/2013 São Luís, 16 de outubro de 2013.

A DESEMBARGADORA PRESIDENTE DO TRIBUNAL REGIONAL DO TRABALHO DA 16ª REGIÃO, no uso de suas atribuições legais e regimentais, tendo em vista o Memorando EJUD nº 297, de 10/10/2013, bem como a Solicitação de Diárias, oriundos da Escola Judicial deste Regional, constante no PA-5801/2013,

R E S O L V E

1-Autorizar a emissão de bilhetes de passagens aéreas para o trecho São Luís/Brasília/São Luís e, em conformidade com o Anexo I da Portaria GP nº 168/2013, o pagamento de 34 ½ (trinta e quatro e meia) diárias ao Excelentíssimo Senhor CLAUDIO VICTOR DE CASTRO FREITAS, Juiz Substituto do Trabalho, lotado na 5ª Vara do Trabalho de São Luís, matrícula nº 308161811, para participar do 15º Curso de Formação Inicial da Escola Nacional de Formação e Aperfeiçoamento de Magistrados do Trabalho - ENAMAT, a realizar-se no período de 28/10 a 29/11/2013, em Brasília/DF.

2-Faça-se o expediente necessário e organize-se folha de pagamento referente às diárias para o período de

27/10 a 30/11/2013, conforme informações constantes no doc. 1 do mencionado Protocolo Administrativo.

Dê-se ciência.

Publique-se no Boletim Interno Eletrônico.

ILKA ESDRA SILVA ARAÚJO

PORTARIA GP Nº 1298/2013 São Luís 16 de outubro de 2013.

A DESEMBARGADORA PRESIDENTE DO TRIBUNAL REGIONAL DO TRABALHO DA 16ª REGIÃO, no uso de suas atribuições legais e regimentais, tendo em vista o requerimento do magistrado, oriundo da 2ª Vara do Trabalho de São Luís, constante no PA-5752/2013,

R E S O L V E

Suspender, "Ad Referendum" do Tribunal Pleno, a partir de 9/10/2013, as férias do Excelentíssimo Senhor FRANCISCO XAVIER DE ANDRADE FILHO, Juiz do Trabalho Substituto, lotado na 2ª Vara do Trabalho de São Luís, Matrícula 308161420, referentes ao 2º período de 2013, anteriormente designadas para 23/9 a 22/10/2013, ficando os 14 (quatorze) dias para serem usufruídos oportunamente.

Dê-se ciência.

Publique-se no Boletim Interno Eletrônico.

ILKA ESDRA SILVA ARAÚJO

PORTARIA GP Nº 1299/2013 São Luís, 16 de outubro de 2013.

A DESEMBARGADORA PRESIDENTE DO TRIBUNAL REGIONAL DO TRABALHO DA 16ª REGIÃO, no uso de suas atribuições legais e regimentais,

CONSIDERANDO a edição da Lei Municipal nº 309, de 12 de junho de 2013, que institui como feriado municipal o Dia da Consciência Negra, em 20 de novembro, na cidade de São Luís.

CONSIDERANDO os termos do art. 260 do Regimento Interno deste Tribunal;

CONSIDERANDO o disposto no art. 1º da Portaria GP nº 1291/2013, que alterou o art. 3º do ATO G.P. nº 241/2010;

CONSIDERANDO a conveniência administrativa e a necessidade de adequação prévia dos serviços prestados pela Justiça do Trabalho da 16ª Região;

CONSIDERANDO, por fim, a existência de plantão judicial permanente de juizes e servidores no âmbito deste TRT, nos dias de feriado e fins de semana, para apreciação de requerimentos judiciais de natureza urgente, não acarretando, assim, prejuízos aos jurisdicionados,

R E S O L V E

Art. 1º Antecipar para o dia 18 de novembro de 2013 (segunda-feira), o feriado municipal relativo ao Dia da Consciência Negra, comemorado no dia 20 de novembro, na cidade de São Luís.

Art. 2º. Esta Portaria entra em vigor nesta data.

Publique-se no Diário Eletrônico da Justiça do Trabalho, no Diário da Justiça do Estado e no Boletim Interno Eletrônico.

ILKA ESDRA SILVA ARAÚJO

PORTARIA GP Nº 1300/2013 São Luís, 16 de outubro de 2013.

A DESEMBARGADORA PRESIDENTE DO TRIBUNAL REGIONAL DO TRABALHO DA 16ª REGIÃO, no uso de suas atribuições legais e regimentais, tendo em vista o Memorando EJUD nº 298, de



TRT 16ª REGIÃO

11/10/2013, oriundo da Escola Judicial deste Tribunal, constante no PA-5820/2013,

R E S O L V E

1-Autorizar a emissão de bilhetes de passagens aéreas para o trecho São Luís/Brasília/São Luís e, em conformidade com o Anexo I da Portaria GP nº 168/2013, o pagamento de 2 ½ (duas e meia) diárias ao Excelentíssimo Desembargador JAMES MAGNO ARAÚJO FARIAS, Diretor da Escola Judicial deste Regional, matrícula nº 30816659, a fim de participar do Seminário de Jurisdição Brasileira e Cooperação Internacional, a realizar-se no dia 23/10/2013, em Brasília.

2-Faça-se o expediente necessário e organize-se folha de pagamento referente às diárias para o período de 22 a 24/10/2013, tendo em vista a incompatibilidade de voos com os horários de início e término do evento, conforme informações constantes no documento 1 do mencionado Protocolo Administrativo.

Dê-se ciência.

Publique-se no Boletim Interno Eletrônico.

ILKA ESDRA SILVA ARAÚJO

PORTARIA GP Nº 1301/2013 São Luís, 16 de outubro de 2013.

A DESEMBARGADORA PRESIDENTE DO TRIBUNAL REGIONAL DO TRABALHO DA 16ª REGIÃO, no uso de suas atribuições legais e regimentais, tendo em vista o constante no PA nº 5212/2013,

R E S O L V E

Declarar a vacância do cargo de Juiz Titular da 7ª Vara do Trabalho de São Luís, criado pela Lei nº 12.426, de 17/6/2011, ocupado pelo Excelentíssimo Senhor FRANCISCO TARCISIO ALMEIDA DE ARAÚJO, tendo em vista sua aposentadoria voluntária concedida através da Portaria GP nº 1284/2013.

Dê-se ciência.

Publique-se no Diário Oficial da União, no Diário da Justiça do Estado e no Boletim Interno Eletrônico.

ILKA ESDRA SILVA ARAÚJO

PORTARIA GP Nº 1302/2013 São Luís, 16 de outubro de 2013

A DESEMBARGADORA PRESIDENTE DO TRIBUNAL REGIONAL DO TRABALHO DA 16ª REGIÃO, no uso de suas atribuições legais e regimentais, tendo em vista o constante no PA nº 5545/2013,

R E S O L V E

Declarar, Ad Referendum do Tribunal Pleno, a vacância do cargo da carreira de Analista Judiciário, Área Judiciária, Classe "A", Padrão 03, do Quadro Permanente de Pessoal deste Tribunal, anteriormente ocupado por KARLA ALMEIDA MACHADO, em virtude de posse em outro cargo inacumulável, com efeitos a contar de 24/9/2013, nos termos do artigo 33, inciso VIII, da Lei nº 8.112/90.

Dê-se ciência.

Publique-se no Diário da Justiça do Estado e no Boletim Interno Eletrônico.

ILKA ESDRA SILVA ARAÚJO

PORTARIA GP Nº 1303/2013 São Luís, 16 de outubro de 2013

A DESEMBARGADORA PRESIDENTE DO TRIBUNAL REGIONAL DO TRABALHO DA 16ª REGIÃO, no uso de suas atribuições legais e regimentais,

R E S O L V E

Delegar competência ao Excelentíssimo Senhor HIGINO DIOMEDES GALVÃO, Juiz Titular da 1ª Vara do Trabalho de Imperatriz, para assinar os documentos necessários à efetivação da doação de imóvel a este Tribunal, com 5.428,69 m2, situado na Rua Dona Alexandrina, s/n, Qd. SQ - 23, Bairro Residencial Kubitschek, CEP 65900-000, Imperatriz/MA.

Dê-se ciência.

Publique-se no Boletim Interno Eletrônico.

ILKA ESDRA SILVA ARAÚJO

PORTARIA GP Nº 1304/2013 São Luís, 16 de outubro de 2013.

A DESEMBARGADORA PRESIDENTE DO TRIBUNAL REGIONAL DO TRABALHO DA 16ª REGIÃO, no uso de suas atribuições legais e regimentais, tendo em vista a Solicitação de Diárias nº 203/2013/GP, oriunda do Gabinete desta Presidência, constante no PA-5929/2013,

R E S O L V E

1-Autorizar, em conformidade com o Anexo I da Portaria GP nº 168/2013, o pagamento de 1 ½ (uma e meia) diária ao Excelentíssimo Senhor MANOEL LOPES VELOSO SOBRINHO, Juiz Auxiliar da Presidência deste Tribunal, matrícula nº. 30816813, para viajar à cidade de Santa Inês, em veículo do Tribunal, a fim de representar a Excelentíssima Desembargadora Presidente na cerimônia de implantação do PJ-e na Vara do Trabalho daquele Município, no dia 18/10/2013.

2-Faça-se o expediente necessário e organize-se a folha de pagamento referente à 1 ½ (uma e meia) diária para os dias 17 e 18/10/2013, considerando que o magistrado viajará no dia anterior, em razão da distância existente entre São Luís e Santa Inês e do horário marcado para a aludida cerimônia, que se dará pela manhã, conforme informações constantes no doc. 1, do mencionado Protocolo Administrativo.

Dê-se ciência.

Publique-se no Boletim Interno Eletrônico.

ILKA ESDRA SILVA ARAÚJO

PORTARIA GP nº 1305/2013 São Luís, 17 de outubro de 2013.

A DESEMBARGADORA PRESIDENTE DO TRIBUNAL REGIONAL DO TRABALHO DA 16ª REGIÃO, no uso de suas atribuições legais e regimentais, tendo em vista o teor do Memorando nº 52 (doc. 1), de 14/10/2013, oriundo da 7ª Vara do Trabalho de São Luís, constante no PA-5899/2013, bem como a certidão (doc. 2), emanada da Corregedoria Regional deste Tribunal;

R E S O L V E

Designar o Excelentíssimo Senhor ALISSON ALMEIDA DE LUCENA, Juiz do Trabalho Substituto da 16ª Região, lotado na 2ª Vara do Trabalho de São Luís, para auxiliar a 7ª Vara do Trabalho de São Luís, nos dias 17 e 18/10/2013.

Dê-se ciência.

Publique-se no Boletim Interno Eletrônico.

ILKA ESDRA SILVA ARAÚJO

PORTARIA GP Nº 1306/2013 São Luís, 17 de outubro de 2013.

A DESEMBARGADORA PRESIDENTE DO TRIBUNAL REGIONAL DO TRABALHO DA 16ª REGIÃO, no uso de suas atribuições legais e regimentais, tendo em vista o constante no PA nº 4492/2013,



TRT 16ª REGIÃO

CONSIDERANDO a manifestação oriunda da Secretaria da Vara do Trabalho de Bacabal mediante o Ofício nº 077, de 17/10/2013,

R E S O L V E

Remover o servidor MARCOS MOURA SILVA, Analista Judiciário, Área Judiciária, especialidade Oficial de Justiça Avaliador Federal, A-05, do Quadro Permanente deste Tribunal, matrícula nº 308161358, da Vara do Trabalho de Bacabal, para ter exercício na Vara do Trabalho de Barreirinhas, com efeitos a contar do dia 11/11/2013.

Dê-se ciência.

Publique-se no Boletim Interno Eletrônico.

ILKA ESDRA SILVA ARAÚJO

PORTARIA GP Nº 1307/2013 São Luís, 18 de outubro de 2013.

A DESEMBARGADORA PRESIDENTE DO TRIBUNAL REGIONAL DO TRABALHO DA 16ª REGIÃO, no uso de suas atribuições legais e regimentais, tendo em vista o Memorando EJUD nº 313/2013, de 16/10/2013 e a Solicitação de Diárias (doc.1), oriundos da Escola Judicial e constantes no PA-5934/2013,

R E S O L V E

1-Autorizar, em conformidade com o Anexo I, da Portaria GP nº 168/2013, o pagamento de 2 ½ (duas e meia) diárias a Excelentíssima Senhora GABRIELLE AMADO BOUMANN, Juíza do Trabalho Substituta do TRT-16ª Região, matrícula nº 308161381, para viajar, em veículo oficial, à cidade de Bacabal-MA, no período de 6 a 8/11/2013, a fim de ministrar treinamento para utilização das ferramentas em PJe.

2-Faça-se o expediente necessário e organize-se folha de pagamento referente às diárias para o período de 6 a 8/10/2013, conforme informações constantes no doc. 1, do mencionado Protocolo Administrativo.

Dê-se ciência.

Publique-se no Boletim Interno Eletrônico.

ILKA ESDRA SILVA ARAÚJO

PORTARIA GP Nº 1308/2013 São Luís, 18 de outubro de 2013.

A DESEMBARGADORA PRESIDENTE DO TRIBUNAL REGIONAL DO TRABALHO DA 16ª REGIÃO, no uso de suas atribuições legais e regimentais, tendo em vista o Memorando EJUD nº 311/2013, de 16/10/2013 e a Solicitação de Diárias (doc.1), oriundos da Escola Judicial e constantes no PA-5926/2013,

R E S O L V E

1 - Autorizar a emissão de bilhetes de passagens aéreas para o trecho Vitória/São Luís/Vitória e o pagamento de 1 ½ (uma e meia) diária ao Excelentíssimo Senhor CARLOS HENRIQUE BEZERRA LEITE, Desembargador do Trabalho da 17ª Região, para viajar a esta capital, a fim de ministrar a palestra "Acesso à Justiça do Trabalho no Estado Democrático de Direito", a ser realizada na Escola Judicial, no dia 11/12/2013.

2 - Faça-se o expediente necessário e organize-se folha de pagamento referente à diária para o período de 11 a 12/12/2013, tendo em vista a incompatibilidade de voo com o término do evento, consoante informação constante no mencionado Protocolo Administrativo.

Dê-se ciência.

Publique-se no Boletim Interno Eletrônico.

ILKA ESDRA SILVA ARAÚJO

PORTARIA GP Nº 1309/2013 São Luís, 18 de outubro de 2013.

A DESEMBARGADORA PRESIDENTE DO TRIBUNAL REGIONAL DO TRABALHO DA 16ª REGIÃO, no uso de suas atribuições legais e

regimentais, tendo em vista a Solicitação de Diárias nº 91/2013, oriunda da Corregedoria deste Tribunal, constante no PA-5902/2013,

R E S O L V E

1-Autorizar, em conformidade com o Anexo I da Portaria GP nº 168/2013, o pagamento de 2 ½ (duas e meia) diárias ao Excelentíssimo Senhor MÁRIO LÚCIO BATIGNIANI, Juiz do Trabalho Substituto da 16ª Região, matrícula nº 308161423, lotado na Vara do Trabalho de Santa Inês/MA, para exercer a titularidade da Vara do Trabalho de Barreirinhas/MA, no período de 21 a 25/10/2013, em face da convocação do Juiz Titular daquela unidade para auxiliar na Presidência deste Regional.

2-Faça-se o expediente necessário e organize-se folha de pagamento referente às diárias para o período de 21 a 25/10/2013, conforme informações constantes no doc. 1 do mencionado Protocolo Administrativo.

Dê-se ciência.

Publique-se no Boletim Interno Eletrônico.

ILKA ESDRA SILVA ARAÚJO

PORTARIA GP Nº 1310/2013 São Luís, 18 de outubro de 2013.

A DESEMBARGADORA PRESIDENTE DO TRIBUNAL REGIONAL DO TRABALHO DA 16ª REGIÃO, no uso de suas atribuições legais e regimentais, tendo em vista a Solicitação de Diárias DG nº 51/2013, constante no PA-5940/2013,

R E S O L V E

1-Autorizar, em conformidade com o Anexo I da Portaria GP nº 168/2013, o pagamento de 2 ½ (duas e meia) diárias ao servidor JÚLIO CÉSAR GUMARÃES, Diretor Geral deste Regional, matrícula nº 30816165, a fim de realizar visita técnica, juntamente com o Engenheiro Jacer de Abreu Ribeiro Neto, a obra de construção do prédio-sede da Vara do Trabalho de São João dos Patos, no período de 22 a 24/10/2013.

2-Faça-se o expediente necessário e organize-se folha de pagamento referente à diária para o período de 22 a 24/10/2013, conforme informações constantes no doc. 01 do mencionado Protocolo Administrativo.

Dê-se ciência.

Publique-se no Boletim Interno Eletrônico.

ILKA ESDRA SILVA ARAÚJO

PORTARIA GP Nº 1311/2013 São Luís, 18 de outubro de 2013.

A DESEMBARGADORA PRESIDENTE DO TRIBUNAL REGIONAL DO TRABALHO DA 16ª REGIÃO, no uso de suas atribuições legais e regimentais, tendo em vista o requerimento do Desembargador, constante no PA nº 5799/2013,

R E S O L V E

Conceder "Ad Referendum" do Tribunal Pleno, ao Excelentíssimo Senhor AMÉRICO BEDÊ FREIRE, Desembargador do Trabalho deste Tribunal, 21 (vinte e um) dias de férias remanescentes do 2º período de 2013, para serem usufruídas de 18/11 a 8/12/2013.

Dê-se ciência.

Publique-se no Boletim Interno Eletrônico.

ILKA ESDRA SILVA ARAÚJO

PORTARIA GP Nº 1312/2013 São Luís, 18 de outubro de 2013.

A DESEMBARGADORA PRESIDENTE DO TRIBUNAL REGIONAL DO TRABALHO DA 16ª REGIÃO, no uso de suas atribuições legais e regimentais, tendo em vista o Memo. nº 133/2013-SC, de 3/10/2013, oriundo da Secretaria da Corregedoria deste



TRT 16ª REGIÃO

Tribunal, solicitando providências quanto à expedição de portaria para designação do Juiz Jean Fábio Almeida de Oliveira no exercício da titularidade da 7ª Vara do Trabalho de São Luís em período pretérito,

CONSIDERANDO que nesse mesmo expediente a Corregedoria Regional esclarece que, em face do acúmulo de serviços, não protocolizou referido requerimento na época própria,

CONSIDERANDO certidão da 7ª Vara do Trabalho de São Luís, reconhecendo que o citado magistrado exerceu atividades judicantes naquela unidade, nos dias 30/9 e 1º/10/2013,

CONSIDERANDO o constante no PA-5666/2013,

R E S O L V E

Reconhecer a atuação do Excelentíssimo Senhor JEAN FÁBIO ALMEIDA DE OLIVEIRA, Juiz do Trabalho Substituto deste Tribunal, lotado na 1ª Vara do Trabalho de Imperatriz, matrícula nº 308161430, no exercício da titularidade da 7ª Vara do Trabalho de São Luís, nos dias 30/9 e 1º/10/2013.

Dê-se ciência.

Publique-se no Boletim Interno Eletrônico.

ILKA ESDRA SILVA ARAÚJO

PORTARIA GP Nº 1313/2013 São Luís, 18 de outubro de 2013.

A DESEMBARGADORA PRESIDENTE DO TRIBUNAL REGIONAL DO TRABALHO DA 16ª REGIÃO, no uso de suas atribuições legais e regimentais, tendo em vista o Memo nº 122/2013-VTCHAP, de 15/10/2013, e o Formulário de Solicitação de Diárias, oriundos da Vara do Trabalho de Chapadinha, constantes no PA nº 5900/2013,

R E S O L V E

1-Autorizar, em conformidade com o Anexo I da Portaria GP nº 168/2013, o pagamento de 4 ½ (quatro e meia) diárias a Excelentíssima Senhora LILLIANA MARIA FERREIRA SOARES BOUÉRES, Juíza Titular da Vara do Trabalho de Chapadinha, matrícula nº 30816905, em virtude de seu deslocamento da referida Vara para o município de Brejo, em caráter ITINERANTE, em veículo do Tribunal, onde serão realizadas audiências, no período de 21 a 25/10/2013, com base no § 3º, do artigo 3º, da Resolução Administrativa nº 69/2003, deste Tribunal.

2-Faça-se o expediente necessário e organize-se folha de pagamento referente às diárias para o período de 21 a 25/10/2013, conforme Formulário de Solicitação de Diárias constante no mencionado Protocolo Administrativo.

Dê-se ciência.

Publique-se no Boletim Interno Eletrônico.

ILKA ESDRA SILVA ARAÚJO

PORTARIA GP Nº 1314/2013 São Luís, 18 de outubro de 2013.

A DESEMBARGADORA PRESIDENTE DO TRIBUNAL REGIONAL DO TRABALHO DA 16ª REGIÃO, no uso de suas atribuições legais e regimentais, tendo em vista a Solicitação de Diárias nº 204/2013/GP (doc.1), oriunda desta Presidência e constantes no PA-5980/2013,

R E S O L V E

1-Autorizar, em conformidade com o Anexo I, da Portaria GP nº 168/2013, o pagamento de 3 ½ (três e meia) diárias a Excelentíssima Senhora GABRIELLE AMADO BOUMANN, Juíza do Trabalho Substituta do TRT-16ª Região, matrícula nº 308161381, para viajar, em veículo oficial, à cidade de Barra do Corda, a fim de ministrar treinamento do Sistema PJe-JT aos magistrados da Vara do Trabalho daquele Município, nos dias 23 e 24/10/2013, bem como participar da

cerimônia de implantação do referido sistema na referida Vara Trabalhista, no dia 25/10/2013.

2-Faça-se o expediente necessário e organize-se folha de pagamento referente às diárias para o período de 22 a 25/10/2013, conforme informações constantes no doc. 1, do mencionado Protocolo Administrativo.

Dê-se ciência.

Publique-se no Boletim Interno Eletrônico.

ILKA ESDRA SILVA ARAÚJO

PORTARIA GP Nº 1314-A/2013 São Luís, 18 de outubro de 2013.

Institui a padronização da estrutura organizacional e de pessoal dos órgãos da Justiça do Trabalho de primeiro e segundo graus

A DESEMBARGADORA PRESIDENTE DO TRIBUNAL REGIONAL DO TRABALHO DA 16ª REGIÃO, no uso de suas atribuições legais e regimentais,

CONSIDERANDO a competência privativa dos Tribunais para organizar suas secretarias e serviços auxiliares e os dos juízes que lhes forem vinculados, nos termos do art. 96, inciso I, alínea "b", da Constituição Federal;

CONSIDERANDO o parágrafo único, do art. 24, da Lei 11.416, de 15 de dezembro de 2006, que autoriza a transformação, sem aumento de despesa, das funções comissionadas e dos cargos em comissão, vedada a transformação de função em cargo ou vice-versa;

CONSIDERANDO o art. 1º, da Resolução nº 63, de 28 de maio de 2010 (Republicada em cumprimento ao art. 2º, da Resolução nº118, aprovada em 21 de novembro de 2012), que determina a padronização da estrutura organizacional e de pessoal dos órgãos da Justiça do Trabalho de primeiro e segundo graus;

CONSIDERANDO o caput do art. 2º, da Resolução nº 63, de 28 de maio de 2010 (Republicada em cumprimento ao art. 2º, da Resolução nº118, aprovada em 21 de novembro de 2012), que estabelece que o número de cargos em comissão e funções comissionadas deve corresponder a no máximo 70% do quantitativo de cargos efetivos do órgão;

CONSIDERANDO que atualmente este Regional conta com 51 (cinquenta e um) cargos comissionados e 300 (trezentas) funções comissionadas, perfazendo um total de 351 (trezentos e cinquenta e um) cargos comissionados e funções comissionadas, e 538 (quinhentos e trinta e oito) cargos efetivos;

CONSIDERANDO que através da Portaria GP nº 614, de 14 de junho de 2013 a Coordenadoria de Folha de Pagamento passou a ser denominada Núcleo de Folha de Pagamento;

CONSIDERANDO, por fim, a Resolução Administrativa deste Tribunal nº 222, de 9 de setembro de 2013,

RESOLVE

Art.1º Designar as funções abaixo relacionadas para os Gabinetes dos Desembargadores:

I- 4 (quatro) funções comissionadas FC-03 vinculadas às Secretarias de Administração, Orçamento e Finanças, Judiciária e da Corregedoria.

II- 1 (uma) função comissionada FC-03 vinculada ao Gabinete da Presidência;

III- 1 (uma) função comissionada FC-03 vinculada à Seção de Biblioteca e Gestão Documental;

IV- 1 (uma) função comissionada FC-03 vinculada à Seção de Licitações.

Art. 2º Transformar 01 FC-05 atualmente designada para o Núcleo de Folha de Pagamento em 01 FC-03 e o saldo remanescente desta função aglutinar à função comissionada FC-05 atualmente designada à Seção de Assessoramento Jurídico transformando-a em FC-06.

Parágrafo único. A Seção de Assessoramento Jurídico passa a ter a seguinte nomenclatura: Núcleo de Assessoramento Jurídico

Art. 3º As alterações de que trata esta Portaria estão relacionadas nos Anexos I e II.



TRT 16ª REGIÃO

Art. 4º. Esta portaria entrará em vigor em 1º de novembro de 2013.

Publique-se no Diário da Justiça do Estado e no Boletim Interno Eletrônico.

ILKA ESDRA SILVA ARAÚJO

ANEXO I ÁREA JUDICIÁRIA

GABINETES DE DESEMBARGADORES - CONFORME RESOLUÇÃO Nº 63,
DE 28 DE MAIO DE 2010 - FAIXA IV

SITUAÇÃO ATUAL	QUANTIDADE	SITUAÇÃO PROPOSTA	QUANTIDADE
CJ-03 - ASSESSOR	08	CJ-03 - ASSESSOR	08
FC-05 - CHEFE DE GABINETE	08	FC-05 - CHEFE DE GABINETE	08
FC-05 - ASSISTENTE DE GABINETE	40	FC-05 - ASSISTENTE DE GABINETE	40
FC-04 - SEM NOMENCLATURA	00	FC-04 - SEM NOMENCLATURA	00
FC-03 - ASSISTENTE ADMINISTRATIVO	08	FC-03 - ASSISTENTE ADMINISTRATIVO	16
TOTAL	64	TOTAL	72

ÓRGÃOS DO TRIBUNAL GABINETE DA PRESIDÊNCIA

SITUAÇÃO ATUAL	QUANTIDADE	SITUAÇÃO PROPOSTA	QUANTIDADE
FC-06 - NÚCLEO CONCILIATÓRIO DE RECURSO DE REVISTA	01	FC-06 - NÚCLEO CONCILIATÓRIO DE RECURSO DE REVISTA	01
FC-05 - SEÇÃO DE RECURSO DE REVISTA	01	FC-05 - SEÇÃO DE RECURSO DE REVISTA	01
FC-04 - SETOR DE APOIO JURÍDICO	01	FC-04 - SETOR DE APOIO JURÍDICO	01
CJ-02 - ASSESSOR ADMINISTRATIVO	01	CJ-02 - ASSESSOR ADMINISTRATIVO	01
FC-05 - SEÇÃO ADMINISTRATIVA	01	FC-05 - SEÇÃO ADMINISTRATIVA	01
FC-04 - SETOR DE APOIO ADMINISTRATIVO	01	FC-04 - SETOR DE APOIO ADMINISTRATIVO	01
FC-03 - APOIO TÉCNICO	01	FC-03 - APOIO TÉCNICO	00
TOTAL	07	TOTAL	06

APOIO JUDICIÁRIO SECRETARIA DA CORREGEDORIA

SITUAÇÃO ATUAL	QUANTIDADE	SITUAÇÃO PROPOSTA	QUANTIDADE
CJ-03 - SECRETARIO DA CORREGEDORIA	01	CJ-03 - SECRETARIO DA CORREGEDORIA	01
FC-05 - SEÇÃO DE COORDENAÇÃO ADMINISTRATIVA	01	FC-05 - SEÇÃO DE COORDENAÇÃO ADMINISTRATIVA	01
FC-04 - SETOR DE CONTROLE DE DADOS ESTATÍSTICOS E	01	FC-04 - SETOR DE CONTROLE DE DADOS ESTATÍSTICOS E	01

TRAMITAÇÃO PROCESSUAL		TRAMITAÇÃO PROCESSUAL	
FC-04 - SETOR DE ORDENAÇÃO NORMATIVA E SUPORTE ÀS FERRAMENTAS TECNOLÓGICAS	01	FC-04 - SETOR DE ORDENAÇÃO NORMATIVA E SUPORTE ÀS FERRAMENTAS TECNOLÓGICAS	01
FC-03 - APOIO TÉCNICO	01	FC-03 - APOIO TÉCNICO	00
TOTAL	05	TOTAL	04

SECRETARIA DE COORDENAÇÃO JUDICIÁRIA

SITUAÇÃO ATUAL	QUANTIDADE	SITUAÇÃO PROPOSTA	QUANTIDADE
CJ-03 - SECRETÁRIO DE COORDENAÇÃO JUDICIÁRIA	01	CJ-03 - SECRETÁRIO DE COORDENAÇÃO JUDICIÁRIA	01
FC-05 - SEÇÃO DE COORDENAÇÃO ADMINISTRATIVA	01	FC-05 - SEÇÃO DE COORDENAÇÃO ADMINISTRATIVA	01
FC-04 - SETOR DE CERTIFICAÇÃO E ENCAMINHAMENTO DE PROCESSOS E DOCUMENTOS	01	FC-04 - SETOR DE CERTIFICAÇÃO E ENCAMINHAMENTO DE PROCESSOS E DOCUMENTOS	01
FC-04 - SETOR DE ANÁLISE DE PROCESSOS DO 1º GRAU E ENCAMINHAMENTO DE AGRAVO REGIMENTAL	01	FC-04 - SETOR DE ANÁLISE DE PROCESSOS DO 1º GRAU E ENCAMINHAMENTO DE AGRAVO REGIMENTAL	01
FC-03 - APOIO TÉCNICO	01	FC-03 - APOIO TÉCNICO	00
TOTAL	05	TOTAL	04

SEÇÃO DE BIBLIOTECA E GESTÃO DOCUMENTAL

SITUAÇÃO ATUAL	QUANTIDADE	SITUAÇÃO PROPOSTA	QUANTIDADE
FC-05 - CHEFE DA SEÇÃO DE BIBLIOTECA E GESTÃO DOCUMENTAL	01	FC-05 - CHEFE DA SEÇÃO DE BIBLIOTECA E GESTÃO DOCUMENTAL	01
FC-03 - APOIO DE BIBLIOTECA	01	FC-03 - APOIO DE BIBLIOTECA	01
FC-03 - APOIO DE GESTÃO DOCUMENTAL	01	FC-03 - APOIO DE GESTÃO DOCUMENTAL	00
TOTAL	03	TOTAL	02

APOIO ADMINISTRATIVO NÚCLEO DE FOLHA DE PAGAMENTO

SITUAÇÃO ATUAL	QUANTIDADE	SITUAÇÃO PROPOSTA	QUANTIDADE
FC-06 - CHEFE DO NÚCLEO DE FOLHA DE PAGAMENTO	01	FC-06 - CHEFE DO NÚCLEO DE FOLHA DE PAGAMENTO	01
FC-05 - SEÇÃO DE SUPERVISÃO DE PAGAMENTOS	01	FC-05 - SEÇÃO DE SUPERVISÃO DE PAGAMENTOS	00



TRT 16ª REGIÃO

FC-04 - SETOR DE PAGAMENTO DE MAGISTRADOS	01	FC-04 - SETOR DE PAGAMENTO DE MAGISTRADOS	01
FC-04 - SETOR DE PAGAMENTO DE SERVIDORES	01	FC-04 - SETOR DE PAGAMENTO DE SERVIDORES	01
TOTAL	04	TOTAL	03

SECRETARIA DE ORÇAMENTO E FINANÇAS

SITUAÇÃO ATUAL	QUANTIDADE	SITUAÇÃO PROPOSTA	QUANTIDADE
CJ-03 - SECRETÁRIO DE ORÇAMENTO E FINANÇAS	01	CJ-03 - SECRETÁRIO DE ORÇAMENTO E FINANÇAS	01
FC-05 - SEÇÃO DE ACOMPANHAMENTO E EXECUÇÃO ORÇAMENTÁRIA	01	FC-05 - SEÇÃO DE ACOMPANHAMENTO E EXECUÇÃO ORÇAMENTÁRIA	01
FC-04 - SETOR DE ACOMPANHAMENTO E EXECUÇÃO FINANCEIRA	01	FC-04 - SETOR DE ACOMPANHAMENTO E EXECUÇÃO FINANCEIRA	01
FC-04 - SETOR DE CONTABILIDADE ANALÍTICA	01	FC-04 - SETOR DE CONTABILIDADE ANALÍTICA	01
FC-04 - SEM NOMENCLATURA	00	FC-04 - SEM NOMENCLATURA	00
FC-03 - APOIO TÉCNICO	01	FC-03 - APOIO TÉCNICO	00
TOTAL	05	TOTAL	04

SEÇÃO DE ACESSORAMENTO JURÍDICO
NOVA NOMENCLATURA: NÚCLEO DE ACESSORAMENTO JURÍDICO

SITUAÇÃO ATUAL	QUANTIDADE	SITUAÇÃO PROPOSTA	QUANTIDADE
FC-05 - CHEFE DA SEÇÃO DE ACESSORAMENTO JURÍDICO	01	FC-06 - CHEFE DO NÚCLEO DE ACESSORAMENTO JURÍDICO	01
FC-03 - APOIO TÉCNICO	01	FC-03 - APOIO TÉCNICO	01
TOTAL	02	TOTAL	02

SECRETARIA DE ADMINISTRAÇÃO

SITUAÇÃO ATUAL	QUANTIDADE	SITUAÇÃO PROPOSTA	QUANTIDADE
CJ-03 - SECRETÁRIO DE ADMINISTRAÇÃO	01	CJ-03 - SECRETÁRIO DE ADMINISTRAÇÃO	01
FC-05 - SEÇÃO DE COMPRAS	01	FC-05 - SEÇÃO DE COMPRAS	01
FC-04 - SETOR DE CONTRATOS E CONVÊNIO	01	FC-04 - SETOR DE CONTRATOS E CONVÊNIO	01
FC-04 - SETOR DE ESTÁGIO	01	FC-04 - SETOR DE ESTÁGIO	01
FC-03 - APOIO TÉCNICO	01	FC-03 - APOIO TÉCNICO	00
TOTAL	05	TOTAL	04

SEÇÃO DE LICITAÇÕES

SITUAÇÃO ATUAL	QUANTIDADE	SITUAÇÃO PROPOSTA	QUANTIDADE
FC-05 PREGOEIRO	01	FC-05 PREGOEIRO	01
FC-05 - SEÇÃO APOIO ÀS LICITAÇÕES	01	FC-05 - SEÇÃO APOIO ÀS LICITAÇÕES	01
FC-03 - APOIO TÉCNICO	01	FC-03 - APOIO TÉCNICO	00
TOTAL	03	TOTAL	02

ANEXO II
TABELAS DE AGLUTINAÇÃO DE FUNÇÕES

SITUAÇÃO ATUAL DOS GABINETES			
FC	QTDE.	VALOR UNIT.	VALOR TOTAL
FC-05	48	2.232,38	107.154,24
FC-04	0	1.939,89	0,00
FC-03	8	1.379,07	11.032,56
TOTAL>>>>	56		118.186,80

SITUAÇÃO PROPOSTA PARA OS GABINETES			
FC	QTDE.	VALOR UNIT.	VALOR TOTAL
FC-05	48	2.232,38	107.154,24
FC-04	0	1.939,89	0,00
FC-03	16	1.379,07	22.065,12
TOTAL>>>>	56		129.219,36

TABELAS DE AGLUTINAÇÃO DE FUNÇÕES

SITUAÇÃO ATUAL VARAS DO TRABALHO (1ª A 6ª)			
FC	QTDE.	VALOR UNIT.	VALOR TOTAL
FC-05	18	2.232,38	40.182,84
FC-04	24	1.939,89	46.557,36
FC-03	0	1.379,07	0,00
TOTAL>>>>	42		86.740,20

TABELAS DE AGLUTINAÇÃO DE FUNÇÕES

SITUAÇÃO ATUAL DA 7ª VARA DO TRABALHO			
FC	QTDE.	VALOR UNIT.	VALOR TOTAL
FC-05	02	2.232,38	4.464,76



TRT 16ª REGIÃO

FC-04	02	1.939,89	3.879,78
FC-03	0	1.379,07	0,00
TOTAL>>>>	04		8.344,54

TABELAS DE AGLUTINAÇÃO DE FUNÇÕES

SITUAÇÃO ATUAL ÓRGÃOS DO TRIBUNAL			
FC	QTDE.	VALOR UNIT.	VALOR TOTAL
FC-06	1	3.072,36	3.072,36
FC-05	4	2.232,38	8.929,52
FC-04	5	1.939,89	9.699,45
FC-03	1	1.379,07	1.379,07
FC-02	0	1.185,05	0,00
TOTAL>>>>	11		23.080,40

TABELAS DE AGLUTINAÇÃO DE FUNÇÕES

SITUAÇÃO ATUAL APOIO JUDICIÁRIO			
FC	QTDE.	VALOR UNIT.	VALOR TOTAL
FC-06	0	3.072,36	0,00
FC-05	10	2.232,38	22.323,80
FC-04	9	1.939,89	17.459,01
FC-03	8	1.379,07	11.032,56
FC-02	0	1.185,05	0,00
TOTAL>>>>	27		50.815,37

SITUAÇÃO PROPOSTA APOIO JUDICIÁRIO			
FC	QTDE.	VALOR UNIT.	VALOR TOTAL
FC-06	0	3.072,36	0,00
FC-05	10	2.232,38	22.323,80
FC-04	9	1.939,89	17.459,01
FC-03	5	1.379,07	6.895,35
FC-02	0	1.185,05	0,00
TOTAL>>>>	24		46.678,16

TABELAS DE AGLUTINAÇÃO DE FUNÇÕES

SITUAÇÃO ATUAL ÁREA ADMINISTRATIVA			
FC	QTDE.	VALOR UNIT.	VALOR TOTAL
FC-06	01	3.072,36	3.072,36
FC-05	22	2.232,38	49.112,36
FC-04	26	1.939,89	50.437,14
FC-03	18	1.379,07	24.823,26
FC-02	0	1.185,05	0,00
TOTAL>>>>	67		127.445,12

SITUAÇÃO PROPOSTA ÁREA ADMINISTRATIVA			
FC	QTDE.	VALOR UNIT.	VALOR TOTAL
FC-06	03	3.072,36	9.217,08
FC-05	21	2.232,38	46.879,98
FC-04	26	1.939,89	50.437,14
FC-03	15	1.379,07	20.686,05
FC-02	0	1.185,05	0,00
TOTAL>>>>	65		127.220,25

TABELAS DE AGLUTINAÇÃO DE FUNÇÕES

SITUAÇÃO ATUAL TOTAL			
FC	QTDE.	VALOR UNIT.	VALOR TOTAL
FC-06	3	3.072,36	9.217,08
FC-05	104	2.232,38	232.167,52
FC-04	66	1.939,89	128.032,74
FC-03	35	1.379,07	48.267,45
TOTAL>>>>	208		417.684,79

SITUAÇÃO PROPOSTA TOTAL			
FC	QTDE.	VALOR UNIT.	VALOR TOTAL
FC-06	4	3.072,36	12.289,44
FC-05	102	2.232,38	227.702,76
FC-04	66	1.939,89	128.032,74
FC-03	36	1.379,07	49.646,52
TOTAL>>>>	208		417.671,46



TRT 16ª REGIÃO

Obs: Os valores utilizados são os constantes no Anexo IV da Lei 11.416/2006 com alteração dada pela Lei 12.774/2012.

SOBRA - 33,21 PORTARIA GP 1179/2012
SOBRA - 13,33 PORTARIA ATUAL

PORTARIA GP Nº 1315/2013 São Luís, 21 de outubro de 2013.

A DESEMBARGADORA PRESIDENTE DO TRIBUNAL REGIONAL DO TRABALHO DA 16ª REGIÃO, no uso de suas atribuições legais e regimentais, tendo em vista a Solicitação de Diárias nº 206/2013/GP, oriunda do Gabinete da Presidência, constante no PA-5972/2013,

R E S O L V E

1- Autorizar, em conformidade com o Anexo I da Portaria GP nº. 168/2013, o pagamento de 1 ½ (uma e meia) diária ao Excelentíssimo Senhor ANTONIO DE PÁDUA MUNIZ CORREA, Juiz Titular da 1ª Vara do Trabalho de São Luís, matrícula nº. 30816796, para participar de Reunião Itinerante da Comissão Estadual para a Erradicação do Trabalho Escravo no Maranhão- COETRAE/MA, a realizar-se nos dias 22 e 23/10/2013, nos Municípios de Timbiras e Codó/MA.

2-Faça-se o expediente necessário e organize-se folha de pagamento referente à uma e meia diária para os dias 22 a 23/10/2013, conforme informações constantes no documento 1 do mencionado Protocolo Administrativo.

Dê-se ciência.
Publique-se no Boletim Interno Eletrônico.

ILKA ESDRA SILVA ARAÚJO

PORTARIA GP Nº 1316/2013 São Luís, 21 de outubro de 2013.

A DESEMBARGADORA PRESIDENTE DO TRIBUNAL REGIONAL DO TRABALHO DA 16ª REGIÃO, no uso de suas atribuições legais e regimentais, tendo em vista a Solicitação de Diárias nº 205/2013/GP, oriunda do Gabinete da Presidência, constante no PA-5963/2013,

R E S O L V E

1- Autorizar, em conformidade com o Anexo I da Portaria GP nº. 168/2013, o pagamento de 1 ½ (uma e meia) diária a Excelentíssima Senhora MARIA DO SOCORRO ALMEIDA DE SOUSA, Juíza Titular da Vara do Trabalho de Caxias, matrícula nº. 30816684, para participar de Reunião Itinerante da Comissão Estadual para a Erradicação do Trabalho Escravo no Maranhão- COETRAE/MA, a realizar-se nos dias 22 e 23/10/2013, nos Municípios de Timbiras e Codó/MA.

2-Faça-se o expediente necessário e organize-se folha de pagamento referente à uma e meia diária para os dias 22 a 23/10/2013, considerando que o deslocamento será feito a partir de São Luís, uma vez que a magistrada encontrar-se-á em trânsito nesta Capital, proveniente de Imperatriz, onde participará, dia 21/10/2013, de evento autorizado por este Tribunal, conforme informações constantes no documento 1 do mencionado Protocolo Administrativo.

Dê-se ciência.
Publique-se no Boletim Interno Eletrônico.

ILKA ESDRA SILVA ARAÚJO

PORTARIA GP Nº 1317/2013 São Luís, 21 de outubro de 2013.

A DESEMBARGADORA PRESIDENTE DO TRIBUNAL REGIONAL DO TRABALHO DA 16ª REGIÃO, no uso de suas atribuições legais e regimentais, tendo em vista o constante no PA-5902/2013,

R E S O L V E

Retificar a Portaria GP nº 1309, de 18/10/2013, que autorizou o pagamento de 2 ½ (duas e meia) diárias ao Juiz MÁRIO LÚCIO BATIGNIANI, somente quanto à quantidade de diárias que passa a ser de 4 ½ (quatro e meia), visto que o período da designação do magistrado para exercer titularidade da Vara do Trabalho de Barreirinhas, é de 21 a 25/10/2013, conforme informações constantes no doc. 1 do mencionado Protocolo Administrativo.

Dê-se ciência.
Publique-se no Boletim Interno Eletrônico.

ILKA ESDRA SILVA ARAÚJO

PORTARIA GP Nº 1318/2013 São Luís, 21 de outubro de 2013.

A DESEMBARGADORA PRESIDENTE DO TRIBUNAL REGIONAL DO TRABALHO DA 16ª REGIÃO, no uso de suas atribuições legais e regimentais, tendo em vista o constante no PA-5980/2013 e no PA-5935/2013,

R E S O L V E

Retificar a Portaria GP nº 1314, de 18/10/2013, que autorizou o pagamento de 3 ½ (três e meia) diárias à Juíza GABRIELLE AMADO BOUMANN, para ministrar treinamento do Sistema PJe-JT aos magistrados da Vara do Trabalho de Barra do Corda, somente quanto à quantidade de diárias que passa a ser de 2 ½ (duas e meia), tendo em vista que o período da designação passou a ser de 23 a 25/10/2013, conforme informações constantes no doc. 1 do PA-5935/2013.

Dê-se ciência.
Publique-se no Boletim Interno Eletrônico.

ILKA ESDRA SILVA ARAÚJO

PORTARIA GP Nº 1319/2013 São Luís, 22 de outubro de 2013.

A DESEMBARGADORA PRESIDENTE DO TRIBUNAL REGIONAL DO TRABALHO DA 16ª REGIÃO, no uso de suas atribuições legais e regimentais e, tendo em vista o disposto no PA-5459/2013 e;

CONSIDERANDO que a empresa LIMAN - Limpeza e Manutenção Ltda, descumpriu o item 23.1, do Edital de Pregão Eletrônico nº 16/2011 e item 05 do Termo de Referência, Anexo I do citado edital;

CONSIDERANDO o disposto no Art. 87, inciso I, da Lei nº. 8.666/1993, e na alínea "a", do § 3º, da Cláusula Dezesseis do Contrato TRT nº 42/2011;

CONSIDERANDO, por fim, o despacho do Diretor Geral no documento nº 07 do PA 5459/2013;

R E S O L V E

Aplicar à empresa LIMAN - Limpeza e Manutenção Ltda, CNPJ nº 01.594.216/0001-95, com endereço na Avenida Getúlio Vargas, nº 2711, Monte Castelo, São Luís/Ma, a seguinte penalidade:

Advertência.
Registre-se a penalidade no SICAF, de acordo com o Parágrafo Único, do Artigo 28, do Decreto nº. 5.450/05
Dê-se ciência.
Publique-se no Boletim Interno Eletrônico.

ILKA ESDRA SILVA ARAÚJO

PORTARIA GP Nº 1320/2013 São Luís, 22 de outubro de 2013.

A DESEMBARGADORA PRESIDENTE DO TRIBUNAL REGIONAL DO TRABALHO DA 16ª REGIÃO, no uso de suas atribuições legais e



TRT 16ª REGIÃO

regimentais, tendo em vista o Ofício nº 307/2013, oriundo da Vara do Trabalho de Balsas, bem como informações da Coordenadoria de Gestão de Pessoas, constante no PA-5418/2013,

R E S O L V E

1-Dispensar SONY REGINA SILVEIRA BRAGA, Técnico Judiciário, Área Administrativa, A-01, do quadro permanente deste Tribunal, matrícula 308161634, da função comissionada FC-01 - Secretária.

2-Designá-la para exercer a função comissionada FC-02 - Secretária, vinculada à Vara do Trabalho de Balsas/MA, 2-Esta Portaria produzirá efeitos a contar da presente data.

Dê-se ciência.

Publique-se no Diário da Justiça do Estado e no Boletim Interno Eletrônico.

ILKA ESDRA SILVA ARAÚJO

PORTARIA GP Nº1321/2013 São Luís, 21 de outubro de 2013.

A DESEMBARGADORA PRESIDENTE DO TRIBUNAL REGIONAL DO TRABALHO DA 16ª REGIÃO, no uso de suas atribuições legais e regimentais, tendo em vista o teor do Memorando nº 82 (doc. 1), de 14/10/2013, oriundo da 6ª Vara do Trabalho de São Luís, constante no PA-5892/2013,

CONSIDERANDO as certidões - doc's. 2 e 3, emanadas, respectivamente, da Corregedoria Regional deste Tribunal e da 6ª VT/SLZ.

R E S O L V E

1-Reconhecer que os Excelentíssimos Senhores FRANCISCO XAVIER DE ANDRADE FILHO e ROBERTA DE MELO CARVALHO, Juizes do Trabalho Substituto da 16ª Região, auxiliaram a 6ª Vara do Trabalho de São Luís, respectivamente, nos dias 16 e 17/10/2013;

Dê-se ciência.

Publique-se no Boletim Interno Eletrônico.

ILKA ESDRA SILVA ARAÚJO

PORTARIA GP Nº 1322/2013 São Luís, 22 de outubro de 2013.

A DESEMBARGADORA PRESIDENTE DO TRIBUNAL REGIONAL DO TRABALHO DA 16ª REGIÃO, no uso de suas atribuições legais e regimentais,

CONSIDERANDO a edição da Portaria GP nº 1267, de 7/10/2013, que transferiu para o dia 31/10/2013 as comemorações alusivas ao Dia do Servidor Público,

RESOLVE

Alterar a Escala dos Desembargadores de Plantão, fixada por intermédio da Portaria GP nº 1163/2013, de 23/9/2013, no dia 28/10/2013, na seguinte ordem:

DATA DO PLANTÃO	DESEMBARGADOR PLANTONISTA
31/10/2013 - QUINTA-FEIRA	Solange C. Passos de C. Cordeiro

Dê-se ciência e cumpra-se.

Publique-se no Diário da Justiça do Estado e no Boletim Interno Eletrônico.

Afixem-se nos murais deste Fórum, devendo ser encaminhada cópia desta Portaria aos Magistrados interessados, às Varas Trabalhistas, Coordenadoria de Gestão de Pessoas, Diretoria Geral, OAB, Secretaria de Administração e Seção de Comunicação Social deste Tribunal.

ILKA ESDRA SILVA ARAÚJO

PORTARIA GP Nº 1323/2013 São Luís, 22 de outubro de 2013.

A DESEMBARGADORA PRESIDENTE DO TRIBUNAL REGIONAL DO TRABALHO DA 16ª REGIÃO, no uso de suas atribuições legais e regimentais,

CONSIDERANDO a Resolução Administrativa nº 167/2010, publicada no DJE de 24/12/2010,

RESOLVE

Fixar a Escala dos Desembargadores de Plantão, para o mês de novembro, nos dias 1º, 2, 3, 9, 10, 15, 16, 17, 18, 23, 24 e 30 na seguinte ordem:

DATA DO PLANTÃO	DESEMBARGADOR PLANTONISTA
1º/11/2013 - SEXTA-FEIRA	Solange C. Passos de C. Cordeiro
2/11/2013 - SÁBADO	Solange C. Passos de C. Cordeiro
3/11/2013 - DOMINGO	Solange C. Passos de C. Cordeiro
9/11/2013 - SÁBADO	Márcia Andrea Farias da Silva
10/11/2013 - DOMINGO	Márcia Andrea Farias da Silva
15/11/2013 - SEXTA-FEIRA	Luiz Cosmo da Silva Júnior
16/11/2013 - SÁBADO	Luiz Cosmo da Silva Júnior
17/11/2013 - DOMINGO	José Evandro de Souza
18/11/2013 - SEGUNDA-FEIRA	José Evandro de Souza
23/11/2013 - SÁBADO	Gerson de Oliveira Costa Filho
24/11/2013 - DOMINGO	Gerson de Oliveira Costa Filho
30/11/2013 - SÁBADO	Ilka Esdra Silva Araújo

Dê-se ciência e cumpra-se.

Publique-se no Diário da Justiça do Estado e no Boletim Interno Eletrônico.

Afixem-se nos murais deste Fórum, devendo ser encaminhada cópia desta Portaria aos Magistrados interessados, às Varas Trabalhistas, Coordenadoria de Gestão de Pessoas, Diretoria Geral, OAB, Secretaria de Administração e Seção de Comunicação Social deste Tribunal.

ILKA ESDRA SILVA ARAÚJO

PORTARIA GP Nº 1324/2013 São Luís, 22 de outubro de 2013.

A DESEMBARGADORA PRESIDENTE DO TRIBUNAL REGIONAL DO TRABALHO DA 16ª REGIÃO, no uso de suas atribuições legais e regimentais, tendo em vista a solicitação da Excelentíssima Juíza Roberta de Melo Carvalho, de 30/9/2013, constante no PA-5562/2013,

R E S O L V E

Autorizar a inclusão de GUSTAVO CARVALHO MARIANI e MARIA EDUARDA CARVALHO MARIANI nos assentos funcionais da Excelentíssima Senhora Roberta de Melo Carvalho, Juíza do Trabalho Substituta, lotada na 5ª Vara do Trabalho de São Luís, como seus dependentes, para fins de abatimento de Imposto de Renda Retido na Fonte, nos termos do art. 77, §1º, inciso III, do Decreto nº 3000/1999.

Dê-se ciência.

Publique-se no Boletim Interno Eletrônico.

ILKA ESDRA SILVA ARAÚJO



TRT 16ª REGIÃO

PORTARIA GP Nº 1325/2013 São Luís, 22 de outubro de 2013.

A DESEMBARGADORA PRESIDENTE DO TRIBUNAL REGIONAL DO TRABALHO DA 16ª REGIÃO, no uso de suas atribuições legais e regimentais, tendo em vista o MEMO TRT/GDGOFC nº 036/2013, de 14/10/2013, oriundo do Gabinete do Desembargador Gerson de Oliveira Costa Filho, constante no PA nº 5845/2013,

R E S O L V E

1-Remover o servidor ANTÔNIO JOSÉ SILVA FERREIRA, Técnico Judiciário, Área Administrativa, C-13, do Quadro Permanente de Pessoal desse Regional, matrícula nº 3081632, da 7ª Vara do Trabalho de São Luís, para ter exercício no Gabinete do Des. Gerson de Oliveira Costa Filho, com efeitos a contar da publicação desta Portaria.

2-Dispensá-lo da função comissionada FC-05 - Assistente de Diretor de Secretaria, vinculada à 7ª Vara do Trabalho de São Luís, com efeitos a contar da mesma data.

Dê-se ciência.

Publique-se no Diário da Justiça do Estado e no Boletim Interno Eletrônico.

ILKA ESDRA SILVA ARAÚJO

PORTARIA GP nº 1326/2013 São Luís, 22 de outubro de 2013.

A DESEMBARGADORA PRESIDENTE DO TRIBUNAL REGIONAL DO TRABALHO DA 16ª REGIÃO, no uso de suas atribuições legais e regimentais, tendo em vista o teor do MEMO 7ª VT nº 54/2013, de 21/10/2013, oriundo da 7ª Vara do Trabalho de São Luís, bem como a certidão emanada da Corregedoria Regional deste Tribunal, constantes no PA-6029/2013;

R E S O L V E

Designar a Excelentíssima Senhora ROBERTA DE MELO CARVALHO, Juíza do Trabalho Substituta deste Tribunal, lotada na 5ª Vara do Trabalho de São Luís, para auxiliar a 7ª Vara do Trabalho de São Luís, nos dias 22 e 24/10/2013.

Dê-se ciência.

Publique-se no Boletim Interno Eletrônico.

ILKA ESDRA SILVA ARAÚJO

PORTARIA GP nº 1327/2013 São Luís, 22 de outubro de 2013.

A DESEMBARGADORA PRESIDENTE DO TRIBUNAL REGIONAL DO TRABALHO DA 16ª REGIÃO, no uso de suas atribuições legais e regimentais, tendo em vista o constante no PA nº 5041/2013,

R E S O L V E

Dispensar o servidor MAURO FABRÍCIO SOARES PEREIRA, Técnico Judiciário, Área Administrativa, B-06, do Quadro Permanente de Pessoal deste Tribunal, matrícula nº 308161077, da função comissionada FC-03 anteriormente vinculada à Secretaria de Orçamento e Finanças, com efeitos a contar de 1º/11/2013.

Dê-se ciência.

Publique-se no Diário da Justiça do Estado e no Boletim Interno Eletrônico.

ILKA ESDRA SILVA ARAÚJO

PORTARIA GP nº 1328/2013 São Luís, 22 de outubro de 2013.

A DESEMBARGADORA PRESIDENTE DO TRIBUNAL REGIONAL DO TRABALHO DA 16ª REGIÃO, no uso de suas atribuições legais e regimentais, tendo em vista o constante no PA nº 5041/2013,

R E S O L V E

Dispensar a servidora MARIA DO NASCIMENTO OLIVEIRA MARINHO, Analista Judiciário, Área Administrativa, C-13, do Quadro Permanente de Pessoal deste Tribunal, matrícula nº 30816399, da função comissionada FC-03 anteriormente vinculada à Secretaria Judiciária, com efeitos a contar de 1º/11/2013.

Dê-se ciência.

Publique-se no Diário da Justiça do Estado e no Boletim Interno Eletrônico.

ILKA ESDRA SILVA ARAÚJO

PORTARIA GP nº 1329/2013 São Luís, 22 de outubro de 2013.

A DESEMBARGADORA PRESIDENTE DO TRIBUNAL REGIONAL DO TRABALHO DA 16ª REGIÃO, no uso de suas atribuições legais e regimentais, tendo em vista o constante no PA nº 5041/2013,

R E S O L V E

Dispensar o servidor MARCOS PIRES COSTA, Técnico Judiciário, Área Administrativa, C-13, do Quadro Permanente de Pessoal deste Tribunal, matrícula nº 30816353, da função comissionada FC-03 anteriormente vinculada à Secretaria da Corregedoria, com efeitos a contar de 1º/11/2013.

Dê-se ciência.

Publique-se no Diário da Justiça do Estado e no Boletim Interno Eletrônico.

ILKA ESDRA SILVA ARAÚJO

PORTARIA GP nº 1330/2013 São Luís, 22 de outubro de 2013.

A DESEMBARGADORA PRESIDENTE DO TRIBUNAL REGIONAL DO TRABALHO DA 16ª REGIÃO, no uso de suas atribuições legais e regimentais, tendo em vista o constante no PA nº 5041/2013,

R E S O L V E

Dispensar o servidor DANILO DE MAGALHÃES LESCREEK, Analista Judiciário, Área Judiciária, A-02, do Quadro Permanente de Pessoal deste Tribunal, matrícula nº 308161567, da função comissionada FC-03 anteriormente vinculada ao Gabinete da Presidência, com efeitos a contar de 21/10/2013.

Dê-se ciência.

Publique-se no Diário da Justiça do Estado e no Boletim Interno Eletrônico.

ILKA ESDRA SILVA ARAÚJO

PORTARIA GP nº 1331/2013 São Luís, 22 de outubro de 2013.

A DESEMBARGADORA PRESIDENTE DO TRIBUNAL REGIONAL DO TRABALHO DA 16ª REGIÃO, no uso de suas atribuições legais e regimentais, tendo em vista o constante no PA nº 5041/2013,

R E S O L V E

Dispensar a servidora RAIMUNDA NONATA ARAÚJO TEIXEIRA, Analista Judiciário, Área Apoio Especializado, Especialidade Biblioteconomia, do Quadro Permanente de Pessoal do Tribunal Regional do Trabalho da 22ª Região/PI, ora removida para este Regional, matrícula nº 30816918, da função comissionada FC-03 anteriormente vinculada à Seção de Biblioteca e Gestão Documental, com efeitos a contar de 1º/11/2013.

Dê-se ciência.

Publique-se no Diário da Justiça do Estado e no Boletim Interno Eletrônico.

ILKA ESDRA SILVA ARAÚJO



TRT 16ª REGIÃO

PORTARIA GP nº 1332/2013 São Luís, 22 de outubro de 2013.

A DESEMBARGADORA PRESIDENTE DO TRIBUNAL REGIONAL DO TRABALHO DA 16ª REGIÃO, no uso de suas atribuições legais e regimentais, tendo em vista o constante no PA nº 5041/2013,

R E S O L V E

Dispensar a servidora MARIA LÍDIA BORGES DE SOUSA, Técnico Judiciário, Área Administrativa, Especialidade Apoio de Serviços Diversos, C-13, do Quadro Permanente de Pessoal deste Tribunal, matrícula nº 30816794, da função comissionada FC-03 anteriormente vinculada à Seção de Licitações, com efeitos a contar de 1º/11/2013.

Dê-se ciência.

Publique-se no Diário da Justiça do Estado e no Boletim Interno Eletrônico.

ILKA ESDRA SILVA ARAÚJO

PORTARIA GP nº 1333/2013 São Luís, 22 de outubro de 2013.

A DESEMBARGADORA PRESIDENTE DO TRIBUNAL REGIONAL DO TRABALHO DA 16ª REGIÃO, no uso de suas atribuições legais e regimentais, tendo em vista o constante no PA nº 5041/2013,

R E S O L V E

Dispensar o servidor PEDRO EDUARDO PINHO COIMBRA, Técnico Judiciário, Área Administrativa, B-08, do Quadro Permanente de Pessoal deste Tribunal, matrícula nº 30816946, da função comissionada FC-05 anteriormente vinculada ao Núcleo de Folha de Pagamento, com efeitos a contar de 1º/11/2013.

Dê-se ciência.

Publique-se no Diário da Justiça do Estado e no Boletim Interno Eletrônico.

ILKA ESDRA SILVA ARAÚJO

PORTARIA GP nº 1334/2013 São Luís, 22 de outubro de 2013.

A DESEMBARGADORA PRESIDENTE DO TRIBUNAL REGIONAL DO TRABALHO DA 16ª REGIÃO, no uso de suas atribuições legais e regimentais, tendo em vista o constante no PA nº 5041/2013,

R E S O L V E

Designar o servidor LUIZ SADOQUE DE LIMA MATOS, Analista Judiciário, Área Judiciária, A-02, do Quadro Permanente de Pessoal deste Tribunal, matrícula nº 308161459, para exercer a função comissionada FC-03 - Assistente Administrativo, vinculada ao Gabinete do Exmº Desembargador Luiz Cosmo da Silva Júnior, com efeitos a contar de 1º/11/2013.

Dê-se ciência.

Publique-se no Diário da Justiça do Estado e no Boletim Interno Eletrônico.

ILKA ESDRA SILVA ARAÚJO

PORTARIA GP nº 1335/2013 São Luís, 22 de outubro de 2013.

A DESEMBARGADORA PRESIDENTE DO TRIBUNAL REGIONAL DO TRABALHO DA 16ª REGIÃO, no uso de suas atribuições legais e regimentais, tendo em vista o constante no PA nº 5041/2013,

R E S O L V E

Designar a servidora ALRENISE COSTA PÊGO, Analista Judiciário, Área Judiciária, A-02, do Quadro Permanente de Pessoal deste Tribunal, matrícula nº 308161571, para

exercer a função comissionada FC-03 - Assistente Administrativo, vinculada ao Gabinete do Exmº Desembargador Américo Bedê Freire, com efeitos a contar de 1º/11/2013.

Dê-se ciência.

Publique-se no Diário da Justiça do Estado e no Boletim Interno Eletrônico.

ILKA ESDRA SILVA ARAÚJO

PORTARIA GP nº 1336/2013 São Luís, 22 de outubro de 2013.

A DESEMBARGADORA PRESIDENTE DO TRIBUNAL REGIONAL DO TRABALHO DA 16ª REGIÃO, no uso de suas atribuições legais e regimentais, tendo em vista o constante no PA nº 5041/2013,

R E S O L V E

Designar a servidora DANIELLE RODRIGUES AVELINO, Analista Judiciário, Área Judiciária, B-06, do Quadro Permanente de Pessoal deste Tribunal, matrícula nº 308161051, para exercer a função comissionada FC-03 - Assistente Administrativo, vinculada ao Gabinete do Exmº Desembargador James Magno Araújo Farias, com efeitos a contar de 1º/11/2013.

Dê-se ciência.

Publique-se no Diário da Justiça do Estado e no Boletim Interno Eletrônico.

ILKA ESDRA SILVA ARAÚJO

PORTARIA GP nº 1337/2013 São Luís, 22 de outubro de 2013.

A DESEMBARGADORA PRESIDENTE DO TRIBUNAL REGIONAL DO TRABALHO DA 16ª REGIÃO, no uso de suas atribuições legais e regimentais, tendo em vista o constante no PA nº 5041/2013,

R E S O L V E

Designar o servidor ANTONIO JOSÉ SILVA FERREIRA, Técnico Judiciário, Área Administrativa, C-13, do Quadro Permanente de Pessoal deste Tribunal, matrícula nº 3081632, para exercer a função comissionada FC-03 - Assistente Administrativo, vinculada ao Gabinete do Exmº Desembargador Gérson de Oliveira Costa Filho, com efeitos a contar de 1º/11/2013.

Dê-se ciência.

Publique-se no Diário da Justiça do Estado e no Boletim Interno Eletrônico.

ILKA ESDRA SILVA ARAÚJO

PORTARIA GP nº 1338/2013 São Luís, 22 de outubro de 2013.

A DESEMBARGADORA PRESIDENTE DO TRIBUNAL REGIONAL DO TRABALHO DA 16ª REGIÃO, no uso de suas atribuições legais e regimentais, tendo em vista o constante no PA nº 5041/2013,

R E S O L V E

Designar a servidora NATHIELLY CAVALCANTI MARTINS SALES ROCHA, Técnico Judiciário, Área Administrativa, do Quadro Permanente de Pessoal do Tribunal Regional do Trabalho da 7ª Região/CE, ora removida para este Regional, matrícula nº 308161787, para exercer a função comissionada FC-03 - Assistente Administrativo, vinculada ao Gabinete do Exmº Desembargador José Evandro de Souza, com efeitos a contar de 1º/11/2013.

Dê-se ciência.

Publique-se no Diário da Justiça do Estado e no Boletim Interno Eletrônico.

ILKA ESDRA SILVA ARAÚJO



TRT 16ª REGIÃO

PORTARIA GP nº 1339/2013 São Luís, 22 de outubro de 2013.

A DESEMBARGADORA PRESIDENTE DO TRIBUNAL REGIONAL DO TRABALHO DA 16ª REGIÃO, no uso de suas atribuições legais e regimentais, tendo em vista o constante no PA nº 5041/2013,

R E S O L V E

Designar a servidora ROSINALVA VASCONCELOS COELHO, Analista Judiciário, Área Judiciária, C-13, do Quadro Permanente de Pessoal deste Tribunal, matrícula nº 30816795, para exercer a função comissionada FC-03 - Assistente Administrativo, vinculada ao Gabinete da Exmª Desembargadora Márcia Andrea Farias da Silva, com efeitos a contar de 1º/11/2013.

Dê-se ciência.

Publique-se no Diário da Justiça do Estado e no Boletim Interno Eletrônico.

ILKA ESDRA SILVA ARAÚJO

PORTARIA GP nº 1340/2013 São Luís, 22 de outubro de 2013.

A DESEMBARGADORA PRESIDENTE DO TRIBUNAL REGIONAL DO TRABALHO DA 16ª REGIÃO, no uso de suas atribuições legais e regimentais, tendo em vista o constante no PA nº 5041/2013,

R E S O L V E

Designar a servidora VÁLDIMA DA CONCEIÇÃO MENDES CÂMARA, Analista Judiciário, Área Judiciária, C-13, do Quadro Permanente de Pessoal deste Tribunal, matrícula nº 30816105, para exercer a função comissionada FC-03 - Assistente Administrativo, vinculada ao Gabinete da Exmª Desembargadora Convocada Solange Cristina Passos de Castro Cordeiro, com efeitos a contar de 1º/11/2013.

Dê-se ciência.

Publique-se no Diário da Justiça do Estado e no Boletim Interno Eletrônico.

ILKA ESDRA SILVA ARAÚJO

PORTARIA GP nº 1341/2013 São Luís, 22 de outubro de 2013.

A DESEMBARGADORA PRESIDENTE DO TRIBUNAL REGIONAL DO TRABALHO DA 16ª REGIÃO, no uso de suas atribuições legais e regimentais, tendo em vista o constante no PA nº 5041/2013,

R E S O L V E

1-Dispensar a servidora LÍDIA MARIA SOUZA DE LIMA, Analista Judiciário, Área Judiciária, C-13, do Quadro Permanente de Pessoal deste Tribunal, matrícula nº 3081686, da função comissionada FC-05 - Chefe da Seção de Assessoramento Jurídico, com efeitos a contar de 1º/11/2013;

2-Designá-la para exercer a função comissionada FC-06 - Chefe do Núcleo de Assessoramento Jurídico, com efeitos a contar da mesma data.

Dê-se ciência.

Publique-se no Diário da Justiça do Estado e no Boletim Interno Eletrônico.

ILKA ESDRA SILVA ARAÚJO

PORTARIA GP Nº 1342/2013 São Luís 23 de outubro de 2013.

A DESEMBARGADORA PRESIDENTE DO TRIBUNAL REGIONAL DO TRABALHO DA 16ª REGIÃO, no uso de suas atribuições legais e regimentais, tendo em vista o requerimento do magistrado,

oriundo da Vice-Presidência deste Tribunal, constante no PA-6041/2013,

R E S O L V E

Suspender, "Ad Referendum" do Tribunal Pleno, a partir de 21/10/2013, as férias do Excelentíssimo Senhor LUIZ COSMO DA SILVA JÚNIOR, Desembargador Vice-Presidente deste Tribunal, referentes ao 1º período de 2012, anteriormente designadas para 7/10 a 5/11/2013, ficando os 16 (dezesesseis) dias restantes para serem usufruídos oportunamente.

Dê-se ciência.

Publique-se no Boletim Interno Eletrônico.

ILKA ESDRA SILVA ARAÚJO

PORTARIA GP nº 1343/2013 São Luís, 24 de outubro de 2013.

A DESEMBARGADORA PRESIDENTE DO TRIBUNAL REGIONAL DO TRABALHO DA 16ª REGIÃO, no uso de suas atribuições legais e regimentais, tendo em vista o OFÍCIO GABLC Nº 9/2013, de 15/10/2013, constante no PA nº 6066/2013,

R E S O L V E

1-Remover o servidor MARCOS PIRES COSTA, Técnico Judiciário - Área Administrativa, C-13, do Quadro Permanente de Pessoal deste Tribunal, matrícula nº 30816353, da Secretaria da Corregedoria, para ter exercício no Gabinete do Excelentíssimo Desembargador Luiz Cosmo da Silva Júnior, com efeitos a contar de 1º/11/2013;

2-Designá-lo para exercer a função comissionada FC-05 - Assistente de Gabinete, vinculada ao referido Gabinete, com efeitos a contar da mesma data.

Dê-se ciência.

Publique-se no Diário da Justiça do Estado e no Boletim Interno Eletrônico.

ILKA ESDRA SILVA ARAÚJO

PORTARIA GP nº 1344/2013 São Luís, 24 de outubro de 2013.

A DESEMBARGADORA PRESIDENTE DO TRIBUNAL REGIONAL DO TRABALHO DA 16ª REGIÃO, no uso de suas atribuições legais e regimentais, tendo em vista o Ofício nº 1646, de 22/10/2013, oriundo da 1ª Vara do Trabalho de São Luís (doc. 1), constante no PA-6045/2013, bem como a certidão (doc. 2), emanada da Corregedoria Regional deste Tribunal;

R E S O L V E

Designar o Excelentíssimo Senhor ALISSON ALMEIDA DE LUCENA, Juiz do Trabalho Substituto da 16ª Região, lotado na 2ª Vara do Trabalho de São Luís, para auxiliar a 1ª Vara do Trabalho de São Luís, no dia 24/10/2013.

Dê-se ciência.

Publique-se no Boletim Interno Eletrônico.

ILKA ESDRA SILVA ARAÚJO

PORTARIA GP nº 1345/2013 São Luís, 24 de outubro de 2013.

A DESEMBARGADORA PRESIDENTE DO TRIBUNAL REGIONAL DO TRABALHO DA 16ª REGIÃO, no uso de suas atribuições legais e regimentais, tendo em vista o PA-6082/2013,

R E S O L V E

Suspender "Ad Referendum" do Tribunal Pleno, a partir de 24/10/2013, as férias da Excelentíssima Senhora MARCIA ANDREA FARIAS DA SILVA, Desembargadora do Trabalho



deste Regional, referentes ao 1º período de 2009, as quais estão marcadas para 07 a 27/10/2013, ficando os 04 (quatro) dias restantes para serem usufruídos oportunamente.

Dê-se ciência.

Publique-se no Boletim Interno Eletrônico.

ILKA ESDRA SILVA ARAÚJO

PORTARIA GP Nº 1346/2013 São Luís, 24 de outubro de 2013.

A DESEMBARGADORA PRESIDENTE DO TRIBUNAL REGIONAL DO TRABALHO DA 16ª REGIÃO, no uso de suas atribuições legais e regimentais, tendo em vista o Memorando EJUD nº 317, de 17/10/2013, bem como a Solicitação de Diárias, oriundos da Escola Judicial deste Tribunal, constante no PA-5979/2013,

R E S O L V E

1-Autorizar a emissão de bilhetes de passagens aéreas para o trecho São Luís/Manaus/São Luís e, em conformidade com o Anexo I da Portaria GP nº 168/2013, o pagamento de 3 ½ (três e meia) diárias ao Excelentíssimo Desembargador JAMES MAGNO ARAÚJO FARIAS, Diretor da Escola Judicial deste Regional, matrícula nº 30816659, a fim de participar da 40ª Assembléia Geral Extraordinária e Reuniões de Trabalho do Conselho Nacional das Escolas da Magistratura do Trabalho - CONEMATRA, a realizar-se nos dias 28 e 29/11/2013, no TRT da 11ª Região, em Manaus/AM.

2-Faça-se o expediente necessário e organize-se folha de pagamento referente às diárias para o período de 27 a 30/11/2013, tendo em vista a incompatibilidade de voos com os horários de início e término do evento, conforme informações constantes no documento 1 do mencionado Protocolo Administrativo.

Dê-se ciência.

Publique-se no Boletim Interno Eletrônico.

ILKA ESDRA SILVA ARAÚJO

PORTARIA GP nº 1347/2013 São Luís, 24 de outubro de 2013.

A DESEMBARGADORA PRESIDENTE DO TRIBUNAL REGIONAL DO TRABALHO DA 16ª REGIÃO, no uso de suas atribuições legais e regimentais, tendo em vista o constante no PA-5666/2013,

R E S O L V E

Retificar a Portaria GP nº 1312, de 18/10/2013, que reconheceu a atuação do Juiz JEAN FÁBIO ALMEIDA DE OLIVEIRA no exercício da titularidade da 7ª Vara do Trabalho de São Luís, dias 30/9 e 1º/10/2013, somente quanto à unidade de lotação do magistrado que corresponde à 1ª Vara do Trabalho de São Luís.

Dê-se ciência.

Publique-se no Boletim Interno Eletrônico.

ILKA ESDRA SILVA ARAÚJO

PORTARIA GP nº 1348/2013 São Luís, 24 de outubro de 2013.

A DESEMBARGADORA PRESIDENTE DO TRIBUNAL REGIONAL DO TRABALHO DA 16ª REGIÃO, no uso de suas atribuições legais e regimentais, tendo em vista o constante no PA-5550/2013,

R E S O L V E

Retificar a Portaria GP nº 1237, de 1º/10/2013, para que assim passe a constar:

1-Autorizar a emissão de bilhetes de passagens aéreas para o trecho São Luís/Cuiabá/São Luís e, nos termos do art. 5º, § 4º da Portaria GP nº. 168/2013, o pagamento de 4 ½ (quatro e meia) diárias à servidora FLÁVIA REGINA

REGO CORDEIRO, Secretária de Orçamento e Finanças deste Regional, matrícula nº. 30816530, a fim de acompanhar a Excelentíssima Senhora Desembargadora Presidente na 7ª Reunião Ordinária do Colégio de Presidentes e Corregedores dos Tribunais Regionais do Trabalho - COLEPRECOR, bem como participar da reunião dos Diretores Gerais sobre orçamento, no período de 30/10 a 1º/11/2013, em Cuiabá/MT.

2-Faça-se o expediente necessário e organize-se a folha de pagamento referente às diárias para o período de 29/10 a 2/11/2013, tendo em vista a indisponibilidade de voos em horários compatíveis com o início e o término das reuniões, conforme informações constantes nos docs. 1 e 8, do mencionado Protocolo Administrativo.

Dê-se ciência.

Publique-se no Boletim Interno Eletrônico.

ILKA ESDRA SILVA ARAÚJO

PORTARIA GP Nº 1349/2013 São Luís, 24 de outubro de 2013.

A DESEMBARGADORA PRESIDENTE DO TRIBUNAL REGIONAL DO TRABALHO DA 16ª REGIÃO, no uso de suas atribuições legais e regimentais, tendo em vista no formulário de solicitação de diárias, oriundo da Secretaria da Corregedoria, constante no PA-6038/2013,

R E S O L V E

1-Autorizar a emissão de bilhetes de passagens aéreas para o trecho São Luís/Salvador/São Luís e, em conformidade com o Anexo I da Portaria GP nº 168/2013, o pagamento de 1 ½ (uma e meia) diária ao Excelentíssimo Desembargador LUIZ COSMO DA SILVA JÚNIOR, Vice-Presidente deste Regional, matrícula nº 30816325, a fim de participar da cerimônia de posse dos novos dirigentes do TRT da 5ª Região, a realizar-se no dia 5/11/2013.

2-Faça-se o expediente necessário e organize-se folha de pagamento referente às diárias para o período de 5 a 6/11/2013, tendo em vista a indisponibilidade de voos em horários compatíveis com o término do compromisso institucional, conforme informações constantes no doc. 1, do mencionado Protocolo Administrativo.

Dê-se ciência.

Publique-se no Boletim Interno Eletrônico.

ILKA ESDRA SILVA ARAÚJO

PORTARIA GP Nº 1350/2013 São Luís, 24 de outubro de 2013.

A DESEMBARGADORA PRESIDENTE DO TRIBUNAL REGIONAL DO TRABALHO DA 16ª REGIÃO, no uso de suas atribuições legais e regimentais, tendo em vista o Memo. nº 141/2013-SC, oriundo da Corregedoria Regional, constante no PA-6088/2013,

CONSIDERANDO que a Juíza Gabrielle Amado Bouman viajou à cidade de Barra do Corda, a fim de ministrar treinamento do Sistema PJe aos magistrados e servidores da Vara do Trabalho daquele Município,

CONSIDERANDO a indicação da Corregedoria Regional para que a Juiz Francisco Xavier de Andrade Filho responda pela Seção de Execução nos dias 24 e 25/10/2013,

R E S O L V E

Designar o Excelentíssimo Senhor FRANCISCO XAVIER DE ANDRADE FILHO, Juiz do Trabalho Substituto deste Tribunal, para responder pela Seção de Execução, nos dias 24 e 25/10/2013, sem prejuízo de suas funções na 2ª Vara do Trabalho de São Luís.

Dê-se ciência.

Publique-se no Boletim Interno Eletrônico.

ILKA ESDRA SILVA ARAÚJO



TRT 16ª REGIÃO

PORTARIA GP Nº 1351/2013 São Luís, 25 de outubro de 2013.

A DESEMBARGADORA PRESIDENTE DO TRIBUNAL REGIONAL DO TRABALHO DA 16ª REGIÃO, no uso de suas atribuições legais e regimentais, tendo em vista o requerimento (doc. 1), assim como o despacho da Corregedoria deste Tribunal (doc. 4), constantes do PA-5729/2013,

R E S O L V E

Conceder, "Ad Referendum" do Tribunal Pleno, saldo de férias à Excelentíssima Senhora ÂNGELA CRISTINA CARVALHO MOTA LUNA, Juíza do Trabalho Substituta, lotada na 4ª Vara do Trabalho de São Luís, remanescente do 1º período de 2013, anteriormente marcadas para o período de 1 a 13/7/2013, a fim de serem usufruídas de 2 a 15/12/2013.

Dê-se ciência.

Publique-se no Boletim Interno Eletrônico.

ILKA ESDRA SILVA ARAÚJO

PORTARIA GP Nº 1352/2013 São Luís, 25 de outubro de 2013.

A DESEMBARGADORA PRESIDENTE DO TRIBUNAL REGIONAL DO TRABALHO DA 16ª REGIÃO, no uso de suas atribuições legais e regimentais, tendo em vista o PA-6043/2013,

R E S O L V E

Antecipar, "Ad Referendum" do Tribunal Pleno, as férias do Excelentíssimo Senhor FÁBIO RIBEIRO SOUSA, Juiz do Trabalho Substituto, lotado na Vara do Trabalho de Caxias, referentes ao 1º período de 2011, marcadas inicialmente para o período de 20/11 a 19/12/2013, a fim de serem gozadas no período de 4/11 a 3/12/2013.

Dê-se ciência.

Publique-se no Boletim Interno Eletrônico.

ILKA ESDRA SILVA ARAÚJO

PORTARIA GP Nº 1353/2013 São Luís, 25 de outubro de 2013.

A DESEMBARGADORA PRESIDENTE DO TRIBUNAL REGIONAL DO TRABALHO DA 16ª REGIÃO, no uso de suas atribuições legais e regimentais,

R E S O L V E

Remover a servidora SOCORRO DE MARIA COSTA BEZERRA, Analista Judiciário, Área Administrativa, Especialidade Contabilidade, C-13, do Quadro Permanente deste Tribunal, matrícula nº 30816383, da Seção de Licitações para ter exercício no Núcleo de Folha de Pagamento, com efeitos a contar de 28/10/2013.

Dê-se ciência.

Publique-se no Boletim Interno Eletrônico.

ILKA ESDRA SILVA ARAÚJO

PORTARIA GP Nº 1354/2013 São Luís, 25 de outubro de 2013.

A DESEMBARGADORA PRESIDENTE DO TRIBUNAL REGIONAL DO TRABALHO DA 16ª REGIÃO, no uso de suas atribuições legais e regimentais, tendo em vista o PA 6070/2013,

CONSIDERANDO os termos do Memo VTPED nº 182, de 23/10/2013;

CONSIDERANDO a edição da Lei Municipal nº 1.254/2008, que institui como feriado municipal o Dia da Consciência Negra, em 20 de novembro, na cidade de Pedreiras;

CONSIDERANDO os termos do art. 260 do Regimento Interno deste Tribunal;

CONSIDERANDO o disposto no art. 1º da Portaria GP nº 1291/2013, que alterou o art. 3º do ATO G.P. nº 241/2010;

CONSIDERANDO a conveniência administrativa e a necessidade de adequação prévia dos serviços prestados pela Justiça do Trabalho da 16ª Região;

CONSIDERANDO, por fim, a existência de plantão judicial permanente de juizes e servidores no âmbito deste TRT, nos dias de feriado e fins de semana, para apreciação de requerimentos judiciais de natureza urgente, não acarretando, assim, prejuízos aos jurisdicionados,

R E S O L V E

Art. 1º Antecipar para o dia 18 de novembro de 2013 (segunda-feira), o feriado municipal relativo ao Dia da Consciência Negra, comemorado no dia 20 de novembro, na cidade de Pedreiras.

Art. 2º. Esta Portaria entra em vigor nesta data.

Publique-se no Diário Eletrônico da Justiça do Trabalho, no Diário da Justiça do Estado e no Boletim Interno Eletrônico.

ILKA ESDRA SILVA ARAÚJO

PORTARIA GP Nº 1355/2013 São Luís, 25 de outubro de 2013.

A DESEMBARGADORA PRESIDENTE DO TRIBUNAL REGIONAL DO TRABALHO DA 16ª REGIÃO, no uso de suas atribuições legais e regimentais, tendo em vista a solicitação do Excelentíssimo Juiz Maurílio Ricardo Neris, constante no PA-5722/2013,

R E S O L V E

Conceder, "Ad Referendum" do Tribunal Pleno, 19 (dezenove) dias de férias ao Excelentíssimo Senhor MAURÍLIO RICARDO NERIS, Juiz do Trabalho Substituto, lotado na 4ª Vara do Trabalho de São Luís, referente ao remanescente do 2º período de 2013, a fim de serem usufruídas de 11 a 29/11/2013.

Dê-se ciência.

Publique-se no Boletim Interno Eletrônico.

ILKA ESDRA SILVA ARAÚJO

PORTARIA GP Nº 1356/2013 São Luís, 25 de outubro de 2013.

A DESEMBARGADORA PRESIDENTE DO TRIBUNAL REGIONAL DO TRABALHO DA 16ª REGIÃO, no uso de suas atribuições legais e regimentais, tendo em vista o despacho do Presidente da Comissão de Inventário de Bens Patrimoniais inserto no doc. nº 39 do P. A. nº 2686/2013,

R E S O L V E

Prorrogar, por 15 (quinze) dias, a contar de 20/10/2013, o prazo para a conclusão dos trabalhos da Comissão de Inventário de Bens Patrimoniais, constituída por meio da Portaria G.P. nº 579, de 6 de junho de 2013, alterada pela Portaria G.P. nº 663/2013.

Dê-se ciência.

Publique-se no Boletim Interno Eletrônico.

ILKA ESDRA SILVA ARAÚJO

PORTARIA GP nº 1357/2013 São Luís, 25 de outubro de 2013.

A DESEMBARGADORA PRESIDENTE DO TRIBUNAL REGIONAL DO TRABALHO DA 16ª REGIÃO, no uso de suas atribuições legais e regimentais, tendo em vista o inteiro teor do PA nº 5241/2013,

R E S O L V E



TRT 16ª REGIÃO

Remover, a pedido, a servidora BEATRIZ BARBOSA MAIA, Técnico Judiciário, Área Administrativa, do Quadro Permanente de Pessoal deste Tribunal, para ter exercício no Tribunal Regional do Trabalho da 15ª Região, mediante permuta com a servidora FABIANA SANTALUCIA FERNANDES, Analista Judiciário, Área Judiciária, do Quadro Permanente de Pessoal daquele Regional, com fundamento no artigo 36 da Lei nº 8.112/90; artigo 20 da Lei nº 11.416/2006; artigos 7º, inciso II, 12 e 13, da Resolução CSJT nº. 110/2012; e Portaria GP Nº 1090/2013, deste TRT da 16ª Região, concedendo-lhe trânsito de 20 (vinte) dias, com efeitos a contar de 4/11/2013.

Dê-se ciência.

Publique-se no Diário Oficial da União, no Diário da Justiça do Estado e no Boletim Interno Eletrônico.

ILKA ESDRA SILVA ARAÚJO

PORTARIA G.P. Nº 1358/2013 São Luís, 25 de outubro de 2013.

A DESEMBARGADORA PRESIDENTE DO TRIBUNAL REGIONAL DO TRABALHO DA 16ª REGIÃO, no uso de suas atribuições legais e regimentais, tendo em vista a solicitação do Excelentíssimo Juiz Manoel Joaquim Neto, de 3/10/2013, constante no PA-5570/2013,

R E S O L V E

Conceder, "Ad Referendum" do Tribunal Pleno, ao Excelentíssimo Senhor MANOEL JOAQUIM NETO, Juiz Titular da Vara do Trabalho de São João dos Patos, 9 (nove) dias de férias, remanescentes do 1º período de 2012, para serem usufruídos de 18 a 26/11/2013.

Dê-se ciência.

Publique-se no Boletim Interno Eletrônico.

ILKA ESDRA SILVA ARAÚJO

PORTARIA GP Nº 1359/2013 São Luís, 25 de outubro de 2013.

A DESEMBARGADORA PRESIDENTE DO TRIBUNAL REGIONAL DO TRABALHO DA 16ª REGIÃO, no uso de suas atribuições legais e regimentais, tendo em vista o constante no Protocolo Administrativo nº 5041/2013,

R E S O L V E

Designar a servidora ALINNE MACHADO E MELO, Analista Judiciário, Área Administrativa, C-13, do Quadro Permanente de Pessoal deste Tribunal, matrícula nº 30816805, para exercer a função comissionada FC-01 vinculada à Vara do Trabalho de Timon, com efeitos a contar de 1/11/2013.

Dê-se ciência.

Publique-se no Diário da Justiça do Estado e no Boletim Interno Eletrônico.

ILKA ESDRA SILVA ARAÚJO

PORTARIA GP Nº 1360/2013 São Luís, 25 de outubro de 2013.

A DESEMBARGADORA PRESIDENTE DO TRIBUNAL REGIONAL DO TRABALHO DA 16ª REGIÃO, no uso de suas atribuições legais e regimentais, tendo em vista o constante no Protocolo Administrativo nº 5041/2013,

R E S O L V E

1-Dispensar o servidor IÚRI DE SOUSA FURTADO, Analista Judiciário, Área Judiciária, A-01, do Quadro Permanente de Pessoal deste Tribunal, matrícula nº 308161755, da função comissionada FC-01 vinculada à Vara do Trabalho de Timon, com efeitos a contar de 1/11/2013;

2-Designá-lo para exercer a função comissionada FC-03 - Assistente Administrativo, vinculada ao Gabinete da Exmª Desembargadora Ilka Esdra Silva Araújo, com efeitos a contar da mesma data.

Dê-se ciência.

Publique-se no Diário da Justiça do Estado e no Boletim Interno Eletrônico.

ILKA ESDRA SILVA ARAÚJO

PORTARIA GP Nº 1361/2013 São Luís, 25 de outubro de 2013.

A DESEMBARGADORA PRESIDENTE DO TRIBUNAL REGIONAL DO TRABALHO DA 16ª REGIÃO, no uso de suas atribuições legais e regimentais, tendo em vista Certidão oriunda da Secretaria-Geral da Presidência, constante no PA-5737/2013,

R E S O L V E

Tornar sem efeito a Portaria GP nº 1280, de 10/10/2013, que autorizou a emissão de bilhetes de passagens aéreas para o trecho São Luís/Brasília/São Luís e o pagamento de 3 ½ (três e meia) diárias à servidora JÚLIA DE SOUZA GOMES, para acompanhar a Desembargadora Presidente no Seminário "A administração da Justiça e a garantia de direitos: diálogos sobre a eficiência na gestão do Poder Judiciário: Lançamento do Relatório Justiça em Números", a realizar-se nos dias 15 e 16/10/2013.

Dê-se ciência.

Publique-se no Boletim Interno Eletrônico.

ILKA ESDRA SILVA ARAÚJO

PORTARIA GP Nº 1362/2013 São Luís, 25 de outubro de 2013.

A DESEMBARGADORA PRESIDENTE DO TRIBUNAL REGIONAL DO TRABALHO DA 16ª REGIÃO, no uso de suas atribuições legais e regimentais, tendo em vista o formulário de solicitação de diárias, constante no PA-6118/2013,

R E S O L V E

1-Autorizar a emissão de bilhetes de passagens aéreas para o trecho São Luís/Salvador/São Luís e, em conformidade com o Anexo I da Portaria GP nº 168/2013, o pagamento de 1 ½ (uma e meia) diária ao Excelentíssimo Juiz MANOEL LOPES VELOSO SOBRINHO, Titular da Vara do Trabalho de Barreirinhas e Auxiliar da Presidência deste Regional, matrícula nº 30816813, a fim de participar da cerimônia de posse dos novos dirigentes do TRT da 5ª Região, a realizar-se no dia 5/11/2013.

2-Faça-se o expediente necessário e organize-se folha de pagamento referente às diárias para o período de 5 a 6/11/2013, tendo em vista a indisponibilidade de voos em horários compatíveis com o término do compromisso institucional, conforme informações constantes no doc. 1, do mencionado Protocolo Administrativo.

Dê-se ciência.

Publique-se no Boletim Interno Eletrônico.

ILKA ESDRA SILVA ARAÚJO

PORTARIA GP Nº 1363/2013 São Luís, 28 de outubro de 2013.

A DESEMBARGADORA PRESIDENTE DO TRIBUNAL REGIONAL DO TRABALHO DA 16ª REGIÃO, no uso de suas atribuições legais e regimentais, tendo em vista o PA-6065/2013,

CONSIDERANDO que o servidor Elimar de Aguiar Franco, Oficial de Justiça Avaliador Federal lotado na Vara do Trabalho de Presidente Dutra/MA, encontrar-se-á em gozo de férias no período de 4 a 13/11/2013,

CONSIDERANDO a indicação constante no documento 1, do mencionado Protocolo Administrativo,



TRT 16ª REGIÃO

CONSIDERANDO os termos da Resolução nº 99/2012, do Conselho Superior da Justiça do Trabalho,

R E S O L V E

Designar o servidor KERSON SILVA CASTRO, Técnico Judiciário - Área Administrativa, matrícula nº. 308161707, lotado na Vara do Trabalho de Presidente Dutra/MA, para atuar como Oficial de Justiça Ad Hoc, sem prejuízo de suas atividades funcionais, no período de 4 a 13/11/2013.

Dê-se ciência.

Publique-se no Boletim Interno Eletrônico e no Diário Eletrônico da Justiça do Trabalho.

ILKA ESDRA SILVA ARAÚJO

PORTARIA GP Nº 1364/2013 São Luís, 28 de outubro de 2013.

A DESEMBARGADORA PRESIDENTE DO TRIBUNAL REGIONAL DO TRABALHO DA 16ª REGIÃO, no uso de suas atribuições legais e regimentais, tendo em vista o constante no PA nº 6100/2013,

CONSIDERANDO o requerimento do Desembargador do Trabalho Américo Bedê Freire, para que seja retificado o período de férias marcado anteriormente, a fim de ser usufruído de 19/11 a 9/12/2013,

CONSIDERANDO as informações prestadas pela Coordenadoria de Gestão de Pessoas, no sentido de que essa solicitação não causará transtorno ao quadro de férias dos Desembargadores,

R E S O L V E

Retificar a Portaria GP nº 1311, de 18/10/2013, que concedeu "ad referendum" do Tribunal Pleno ao Desembargador do Trabalho AMÉRICO BEDÊ FREIRE saldo de férias remanescentes do 2º período de 2013, para serem usufruídas de 18/11 a 8/12/2013, somente quanto ao intervalo, que passa a ser de 19/11 a 9/12/2013.

Dê-se ciência.

Publique-se no Boletim Interno Eletrônico.

ILKA ESDRA SILVA ARAÚJO

PORTARIA GP Nº 1365/2013 São Luís, 30 de outubro de 2013.

A DESEMBARGADORA PRESIDENTE DO TRIBUNAL REGIONAL DO TRABALHO DA 16ª REGIÃO, no uso de suas atribuições legais e regimentais, tendo em vista o constante no PA-6181/2013,

R E S O L V E

1-Autorizar a emissão de bilhetes de passagens aéreas para o trecho São Luís/Cuiabá/São Luís e, nos termos art. 5º, § 4º da Portaria GP nº. 168/2013, o pagamento de 3 ½ (três e meia) diárias ao servidor JÚLIO CÉSAR GUILMARÃES, Diretor Geral deste Regional, matrícula nº. 30816165, a fim de participar de Reunião de Diretores Gerais, a realizar-se nos dias 31/10 e 1/11/2013, bem como acompanhar a Excelentíssima Senhora Desembargadora Presidente na 7ª Reunião Ordinária do Colégio de Presidentes e Corregedores dos Tribunais Regionais do Trabalho - COLEPRECOR, a realizar-se no período de 30/10 a 1º/11/2013.

2-Faça-se o expediente necessário e organize-se a folha de pagamento referente às diárias para o período de 30/10 a 2/11/2013, tendo em vista a indisponibilidade de voos em horários compatíveis com o início e o término da reunião, conforme informações constantes no doc. 1, do mencionado Protocolo Administrativo.

Dê-se ciência.

Publique-se no Boletim Interno Eletrônico.

ILKA ESDRA SILVA ARAÚJO

PORTARIA GP Nº 1366/2013 São Luís, 28 de outubro de 2013.

A DESEMBARGADORA PRESIDENTE DO TRIBUNAL REGIONAL DO TRABALHO DA 16ª REGIÃO, no uso de suas atribuições legais e regimentais, tendo em vista o PA-5377/2013, notadamente o Memorando nº 56/2013, de 23/8/2013, nele contido, oriundo da 6ª Vara do Trabalho de São Luís, por meio do qual a Excelentíssima Juíza Titular, Juacema Aguiar Costa, solicita a remoção do servidor José de Ribamar Viana Filho para outra unidade;

CONSIDERANDO o MEMO CDCP Nº 95/2013, de 10/10/2013, da Coordenadoria de Distribuição e Cadastramento Processual, informando a existência de 509 (quinhentos e nove) processos pendentes de autuação e distribuição, fato este que demonstra a grave situação funcional na qual se encontra a unidade e que repercute inclusive na estatística do Tribunal,

R E S O L V E

Remover o servidor JOSÉ DE RIBAMAR VIANA FILHO, Técnico Judiciário, Área Administrativa, C-13, do Quadro Permanente deste Tribunal, matrícula nº 30816422, da 6ª Vara do Trabalho de São Luís para ter exercício na Coordenadoria de Distribuição e Cadastramento Processual, com efeitos a contar de 4/11/2013.

Dê-se ciência.

Publique-se no Boletim Interno Eletrônico.

ILKA ESDRA SILVA ARAÚJO

PORTARIA GP Nº 1367/2013 São Luís, 28 de outubro de 2013.

A DESEMBARGADORA PRESIDENTE DO TRIBUNAL REGIONAL DO TRABALHO DA 16ª REGIÃO, no uso de suas atribuições legais e regimentais, tendo em vista o Memorando SCJ nº 79/2013, que solicita o retorno da servidora Maria do Nascimento Oliveira Marinho à Secretaria de Coordenação Judiciária, em face das dificuldades enfrentadas por referida unidade, decorrentes do déficit de servidores,

R E S O L V E

Remover a servidora MARIA DO NASCIMENTO OLIVEIRA MARINHO, Analista Judiciário, Área Administrativa, C-13, do Quadro Permanente de Pessoal deste Tribunal, matrícula nº 30816399, da Coordenadoria de Distribuição e Cadastramento Processual para ter exercício na Secretaria de Coordenação Judiciária, com efeitos a contar de 4/11/2013.

Dê-se ciência.

Publique-se no Boletim Interno Eletrônico.

ILKA ESDRA SILVA ARAÚJO

PORTARIA GP Nº 1368/2013 São Luís, 28 de outubro de 2013.

A DESEMBARGADORA PRESIDENTE DO TRIBUNAL REGIONAL DO TRABALHO DA 16ª REGIÃO, no uso de suas atribuições legais e regimentais,

CONSIDERANDO o MEMO CDCP Nº 95/2013, de 10/10/2013, da Coordenadoria de Distribuição e Cadastramento Processual, informando a existência de 509 (quinhentos e nove) processos pendentes de autuação e distribuição, fato este que demonstra a grave situação funcional na qual se encontra a unidade e que repercute inclusive na estatística do Tribunal,

R E S O L V E

Remover SILVIA MAGALHÃES MACIEL, Analista Judiciário, Área Administrativa, C-13, do Quadro Permanente de Pessoal deste Tribunal, matrícula nº 30816535, da Seção de Distribuição de Feitos do Foro Astolfo Serra para ter



TRT 16ª REGIÃO

exercício na Coordenadoria de Distribuição e Cadastramento Processual, com efeitos a contar de 4/11/2013.

Dê-se ciência.

Publique-se no Boletim Interno Eletrônico.

ILKA ESDRA SILVA ARAÚJO

PORTARIA GP Nº 1369/2013 São Luís, 28 de outubro de 2013.

A DESEMBARGADORA PRESIDENTE DO TRIBUNAL REGIONAL DO TRABALHO DA 16ª REGIÃO, no uso de suas atribuições legais e regimentais,

R E S O L V E

Tornar sem efeito a Portaria GP Nº 1353, de 25/10/2013, que removeu a servidora SOCORRO DE MARIA COSTA BEZERRA, Analista Judiciário, Área Administrativa, Especialidade Contabilidade, C-13, do Quadro Permanente deste Tribunal, matrícula nº 30816383, da Seção de Licitações para ter exercício no Núcleo de Folha de Pagamento, com efeitos a contar de 28/10/2013.

Dê-se ciência.

Publique-se no Boletim Interno Eletrônico.

ILKA ESDRA SILVA ARAÚJO

PORTARIA GP Nº 1370/2013 São Luís, 28 de outubro de 2013.

Regulamenta o recebimento da Gratificação de Atividade de Segurança - GAS e estabelece normas para porte de arma dos Técnicos Judiciários - Área Administrativa - especialidade segurança.

A DESEMBARGADORA PRESIDENTE DO TRIBUNAL REGIONAL DO TRABALHO DA 16ª REGIÃO, no uso de suas atribuições legais e regimentais,

CONSIDERANDO o disposto no art. 17, da Lei nº 11.416/2006; no Anexo III, da Portaria Conjunta nº 1/2007, dos Tribunais Superiores e Conselhos e no Anexo III, da Portaria Conjunta nº 3/2007, dos Tribunais Superiores e Conselhos;

CONSIDERANDO a Resolução nº 108/2012, do Conselho Superior da Justiça do Trabalho;

CONSIDERANDO a necessidade de regulamentar o pagamento da Gratificação de Atividade de Segurança aos servidores do Quadro Permanente de Pessoal do Tribunal Regional do Trabalho da 16ª Região, ocupantes do cargo de Técnico Judiciário, área Administrativa - especialidade segurança;

CONSIDERANDO a necessidade de regulamentar a concessão de porte de arma para uso exclusivo em serviço aos ocupantes do cargo de Técnico Judiciário, área Administrativa - especialidade segurança;

CONSIDERANDO a Recomendação nº 15/2013, do Conselho Superior da Justiça do Trabalho;

CONSIDERANDO o estudo da comissão formada pelos Diretores-Gerais das 2ª, 12ª e 21ª Região, com o propósito de uniformizar o procedimento dos Tribunais Regionais Trabalhistas quanto aos parâmetros de avaliação para o Teste de Condicionamento Físico, destinado aos Técnicos Técnico Judiciário, área Administrativa - especialidade segurança, constantes no ofício DG nº 286/2013, do TRT da 4ª Região (doc. 84);

R E S O L V E

Art. 1º Regulamentar o recebimento da Gratificação de Atividade de Segurança pelos servidores do Quadro Permanente do Tribunal Regional do Trabalho da Décima Sexta Região ocupantes do Cargo de Técnico Judiciário, área Administrativa - especialidade segurança.

Art. 2º - Os servidores ocupantes do cargo de que trata o artigo anterior farão jus à Gratificação de

Atividade de Segurança - GAS se atendidos os requisitos desta Portaria.

§ 1º - A gratificação mencionada no "caput" deste artigo corresponde a trinta e cinco por cento do vencimento básico do servidor.

§ 2º - A gratificação deverá ser paga aos servidores que estejam em efetivo desempenho da atividade de segurança, sendo vedado o seu cômputo na base de cálculo de outras gratificações e vantagens.

Art. 3º - É vedada a percepção da GAS pelo servidor designado para o exercício de função comissionada ou nomeado para cargo em comissão.

Parágrafo Único - O Servidor ocupante de Cargo de Técnico Judiciário, área Administrativa - especialidade segurança, ao ser dispensado de função comissionada ou exonerado de cargo em comissão passará a receber a GAS, desde que sejam atendidos os requisitos previstos nesta Portaria.

Art. 4º - O pagamento inicial da GAS independerá da participação do servidor no Programa de Reciclagem Anual de que trata o art.5º.

Art. 5º - É condição para continuidade de percepção da GAS a participação, com aprovação, em Programa de Reciclagem Anual, a ser oferecido pela Administração.

§ 1º - Serão oferecidos treinamentos na área de segurança relacionada às atribuições do cargo especificado nesta Portaria, que contemple serviços de inteligência, segurança de dignitários, patrimonial, da informação, de pessoas, direção defensiva ou correlatos, além de teste de condicionamento físico.

§ 2º - As ações de treinamentos relacionadas à segurança deverão contemplar uma carga horária mínima de 30 horas anuais e não serão computadas para o Adicional de Qualificação.

§ 3º - Não será permitido o cômputo da atividade física na carga horária mínima anual correspondente às ações de treinamentos.

Art. 6º - O teste de condicionamento físico deverá contemplar as seguintes avaliações:

I - de força e resistência muscular: teste de flexão de braço e teste abdominal, respectivamente;

II - de resistência cardiorrespiratória: teste da milha ou teste de Cooper; e

III - de flexibilidade: teste de sentar e alcançar, com banco.

Art. 7º - Quando da realização dos exames necessários à emissão do laudo médico de que trata o art. 7º, da Resolução nº 108/2012, do CSJT, o profissional que realizá-los deverá indicar o teste de resistência cardiorrespiratória a que deverá se submeter o servidor.

Art. 8º - As pontuações mínimas para aprovação nos testes de condicionamento físico são as indicadas nas tabelas constantes do Anexo I desta Portaria.

Parágrafo Único. A gradação de pontuação relativa aos 1º e 2º anos somente será aplicada aos servidores que não tenham sido submetidos ao teste de condicionamento físico por pelo menos dois anos consecutivos.

Art. 9º - As condições de execução dos testes de condicionamento físico estão descritas no Anexo II desta Portaria.

Art. 10 - Para submeter-se ao teste de condicionamento físico, o servidor deverá, cinco dias antes, apresentar documento emitido por médico deste Tribunal ou por profissional externo que ateste a sua aptidão para realização das provas propostas no art. 6º desta Portaria.

§ 1º - No caso do documento de que trata o "caput" ter sido emitido por médico externo ao quadro de pessoal do Tribunal, deverá ser analisado e validado por médico que componha tal quadro.

§ 2º - O documento de que trata o "caput" só será aceito se tiver sido emitido ou validado pelo serviço médico deste Tribunal nos trinta dias que antecedem a realização do teste de condicionamento físico.

§ 3º - Caso os médicos atestem a inaptidão temporária para realização das provas propostas no § 1º, do art. 6º, desta Portaria, ficará, o servidor, recebendo a Gratificação de Atividade de Segurança (GAS) até a realização da próxima avaliação.

Permanecendo a inaptidão temporária quando da realização da avaliação física subsequente a que configurar



TRT 16ª REGIÃO

a situação do §3º, do art.7º, desta Portaria, o servidor deixará de receber a Gratificação de Atividade de Segurança (GAS), podendo, no entanto, continuar exercendo suas atribuições, salvo aquelas que exigirem esforço físico incompatível com a inaptidão.

Ocorrendo a situação prevista na alínea "a", do § 3º, deste artigo, o servidor poderá voltar a receber a Gratificação de Atividade de Segurança (GAS), se atendidos os requisitos previstos nesta Portaria.

§ 4º - Se os exames médicos indicarem a inaptidão definitiva para realização das provas propostas no § 1º, do art. 6º, desta Portaria, o servidor deixará de receber a Gratificação de Atividade de Segurança (GAS), dando início aos procedimentos de readaptação.

Art. 11 - Os servidores que não atingirem as marcas estipuladas para os testes de condicionamento físico terão nova oportunidade, transcorridos 06 (seis) meses da primeira avaliação.

Parágrafo Único - Os servidores que não forem aprovados no teste de condicionamento físico continuarão a receber a Gratificação de Atividade de Segurança (GAS), salvo quando forem reprovados em duas avaliações físicas consecutivas, o que poderá provocar a sua readaptação.

Art. 12 - O teste de condicionamento físico será aplicado por profissional habilitado, sendo facultada a contratação ou convênio com academias de formação, escolas e centros de treinamento públicos ou privados.

Art. 13 - A programação de ações de treinamento relacionadas à função de segurança deverá ser elaborada pela Escola Judicial, de forma a atingir o limite mínimo anual estabelecido no § 2º, do art.5º.

Art. 14 - A Coordenadoria de Gestão de Pessoas deverá manter controle das horas de treinamentos e do resultado do teste de condicionamento de cada servidor, para fins de concessão ou suspensão do pagamento da Gratificação de Atividade de Segurança.

Art. 15 - De acordo com a necessidade deste Tribunal, e somente por indicação da Presidência desta Corte, serão indicados servidores enquadrados na Carreira regulamentada por esta Portaria, para portarem arma de fogo quando em serviço interno ou externo.

§ 1º - Caberá ao Presidente desta Corte solicitar à Polícia Federal a emissão do Porte de Arma Federal Institucional àqueles servidores indicados previamente pela Presidência.

§ 2º - Os servidores que tiverem o porte de arma autorizado deverão seguir as normas de conduta, manuseio e guarda do porte de arma, do registro e da arma, que deverão ser estabelecidas pela Diretoria Geral.

§ 3º - A má utilização do armamento e do porte de arma ou o uso em desacordo com as atividades do servidor sujeitará o detentor às penalidades previstas em lei.

Art. 16 - Os casos omissos serão resolvidos pelo Presidente do TRT - 16ª Região.

Art. 17 - Ficam revogadas, por meio desta Portaria, todas as disposições que integram o Ato Regulamentar G. P. Nº 002/2009.

Art. 18 - Esta Portaria entra em vigor na data de sua publicação.

Dê-se ciência.

Publique-se no Diário de Justiça do Estado e no Boletim Interno Eletrônico.

São Luís, 28 de outubro de 2013.

ILKA ESDRA SILVA ARAÚJO

ANEXO I

PONTUAÇÕES MÍNIMAS PARA APROVAÇÃO NOS TESTES DE CONDICIONAMENTO FÍSICO

MASCULINO	TESTES	PONTUAÇÃO MÍNIMA PARA APROVAÇÃO			
		IDADE	1º ANO	2º ANO	A partir do 3º ANO
		18 - 19			

FORÇA E RESISTÊNCIA MUSCULAR	ABDOMINAL	23	30	38	
		20 - 29	20	26	33
		30 - 39	16	22	27
		40 - 49	13	18	22
		50 - 59	11	14	18
	FLEXÃO BRAÇO (FORÇA)	60 - 69	7	10	12
		18 - 19	14	18	23
		20 - 29	13	17	22
		30 - 39	10	14	17
		40 - 49	8	10	13
RESISTÊNCIA CARDIORRESPIRATÓRIA	VO2 MÁXIMO RELATIVO	50 - 59	6	8	10
		60 - 69	5	6	8
		18 - 19	20	27	34
		20 - 29	20	27	34
		30 - 39	19	25	31
		40 - 49	16	22	27
FLEXIBILIDADE	SENTAR E ALCANÇAR	TODAS	8	11	14
		60 - 69	15	20	25
		60 - 69	14	18	25

FEMININO	TESTES	PONTUAÇÃO MÍNIMA PARA APROVAÇÃO			
		IDADE	1º ANO	2º ANO	A partir do 3º ANO
FORÇA E RESISTÊNCIA MUSCULAR	ABDOMINAL	18 - 19	19	26	32
		20 - 29	15	20	25
		30 - 39	12	16	20
		40 - 49	9	12	15
		50 - 59	3	4	5
	FLEXÃO DE BRAÇO (FORÇA)	60 - 69	2	3	4
		18 - 19	11	14	18
		20 - 29	9	12	15
		30 - 39	8	10	13
		40 - 49	7	9	11
RESISTÊNCIA CARDIORRESPIRATÓRIA	VO2 MÁXIMO RELATIVO	50 - 59	4	6	7
		60 - 69	3	4	5
		18 - 19	19	25	31
		20 - 29	19	25	31
		30 - 39	17	22	28
		40 - 49	14	19	24



		50 - 59	13	17	21
		60 - 69	11	14	18
FLEXIBILIDADE	SENTAR E ALCANÇAR	TODAS	8	11	14

ANEXO II DESCRIÇÕES DOS TESTES DE CONDICIONAMENTO FÍSICO

TESTE ABDOMINAL (RESISTÊNCIA MUSCULAR)

Tempo limite: 1 minuto
Condições de execução:

Posição inicial: o servidor deve estar deitado (decúbito dorsal), com os dedos das mãos tocando as têmporas, joelhos e cotovelos flexionados, sendo suportado nos tornozelos por uma pessoa.

Execução: Em dois tempos. No primeiro tempo, o servidor deverá flexionar o abdome, tocando o cotovelo direito no joelho direito e o cotovelo esquerdo, simultaneamente. No segundo tempo o servidor deverá retornar à posição inicial.

TESTE DE FLEXÃO DE BRAÇOS NO SOLO (FORÇA)

Tempo limite : 1 minuto
Condições de execução :

Masculino

Posição Inicial: o servidor deve estar com ambas as mãos apoiadas no solo, dedos voltados para frente, braços paralelos e estendidos, cabeça erguida, olhando para o horizonte, com o tronco alinhado com as pernas e pés unidos.

Execução: Em dois tempos. No primeiro tempo, o servidor deverá flexionar os braços, tocando o peito no solo. No segundo tempo, o servidor deverá estender os braços retornando à posição anterior. É permitido ao servidor parar na posição inicial.

Feminino

Posição Inicial: a servidora deverá deitar em decúbito ventral, com o corpo reto e as pernas unidas. Dobrar os joelhos em ângulo reto e colocar as mãos no chão, ao nível dos ombros. Erguer o corpo até os braços ficarem estendidos e o peso suportado, completamente, pelas mãos e pelos joelhos. O corpo deve formar uma linha reta da cabeça aos joelhos; não curvar os quadris e as costas.

Execução: Em dois tempos. No primeiro tempo, a servidora deverá flexionar os braços, tocando o peito no solo. No segundo tempo, a servidora deverá estender os braços retornando à posição anterior. É permitido à servidora parar na posição inicial.

TESTE DE COOPER (RESISTÊNCIA CARDIORRESPIRATÓRIA)

Tempo limite: 12 minutos

Objeto do teste: o servidor deverá percorrer a maior distância possível, no tempo de 12 minutos, correndo.

Condições de execução: depois de dada a largada, o servidor deverá correr a maior distância possível. Após o término do teste o servidor deverá permanecer caminhando perpendicularmente à pista, permanecendo assim até ser liberado pelo avaliador.

TESTE DE MILHA (RESISTÊNCIA CARDIORRESPIRATÓRIA)

Distância limite: 1.609 metros

Objetivo do teste: o servidor deverá percorrer a distância de 1.609 metros no menor tempo possível, caminhando.

Condições de execução: depois de dada a largada, o servidor deverá caminhar na maior velocidade possível. Após o término da prova, o servidor deverá ter sua frequência cardíaca e tempo a feridos, e depois ser liberado pelo avaliador.

TESTE DE SENTAR E ALCANÇAR, COM BANCO (FLEXIBILIDADE)

Objetivo do teste: o servidor deverá flexionar o tronco com os braços estendidos na maior distância possível.

Material: para a realização do teste dera necessária uma caixa de madeira medindo 30,5 cm x 30,5 cm x 30,5 cm, sendo que na parte superior, onde se localiza uma escala, haverá prolongamento de 26 cm e a marcação de 23 cm da escala

coincidirá com o ponto onde o avaliado toca a planta dos pés, conforme figura abaixo:

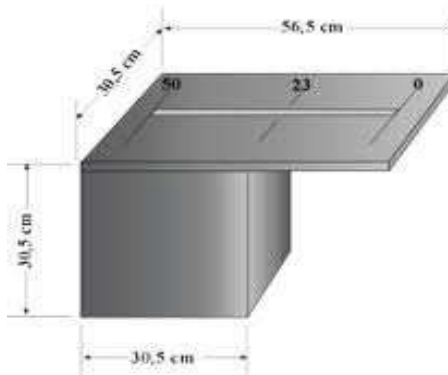

Condição de execução:

Posição inicial: o servidor deverá sentar-se com os joelhos estendidos, tocando com os pés descalços na caixa, sob o prolongamento com a escala, posicionando as mãos uma sobre a outra, com os braços estendidos sobre a escala.

Execução: serão 3 (três) medidas, em que o avaliado executará uma flexão do tronco à frente, mantendo as pernas completamente estendidas, registrando-se o ponto máximo atingido pelas mãos, em centímetros. Para fins de avaliação, será considerado o melhor resultado.

PORTARIA GP Nº 1371/2013 São Luís, 28 de outubro de 2013.

A DESEMBARGADORA PRESIDENTE DO TRIBUNAL REGIONAL DO TRABALHO DA 16ª REGIÃO, no uso de suas atribuições legais e regimentais, tendo em vista o constante no Protocolo Administrativo nº 6064/2013,

R E S O L V E

Designar LUIZ FERNANDO TAVARES DA SILVA, Técnico Judiciário, Área Administrativa, A-01, do quadro permanente deste Tribunal, matrícula 308161808, para exercer a função comissionada FC-01 - Secretaria, vinculada à Vara do Trabalho de Presidente Dutra/MA.

Esta Portaria produzirá efeitos a contar da presente data.

Dê-se ciência.

Publique-se no Diário da Justiça do Estado e no Boletim Interno Eletrônico.

ILKA ESDRA SILVA ARAÚJO

PORTARIA G.P. Nº 1372/2013 São Luís, 30 de outubro de 2013.

A DESEMBARGADORA PRESIDENTE DO TRIBUNAL REGIONAL DO TRABALHO DA 16ª REGIÃO, no uso de suas atribuições legais e regimentais;

CONSIDERANDO a participação do Diretor-Geral na reunião de Diretores Gerais de TRT's, na cidade de Cuiabá/MT;

CONSIDERANDO o afastamento de sua substituta legal em virtude de licença médica,

R E S O L V E

Designar a servidora JOANA D'ARC BARRETO DA SILVA, Técnico Judiciário, Área Administrativa, C-15, matrícula 308161366, lotada na Secretaria Geral da Presidência, para substituir JÚLIO CÉSAR GUIMARÃES, Diretor-Geral deste Regional, no período de 30/10 a 2/11/2013.



TRT 16ª REGIÃO

Dê-se ciência.
Publique-se no Boletim Interno Eletrônico.

ILKA ESDRA SILVA ARAÚJO

PORTARIA GP Nº 1373/2013 São Luís, 30 de outubro de 2013.

A DESEMBARGADORA PRESIDENTE DO TRIBUNAL REGIONAL DO TRABALHO DA 16ª REGIÃO, no uso de suas atribuições legais e regimentais, tendo em vista solicitação do Juiz Titular da 3ª Vara do Trabalho de São Luís, de 29/10/2013 e com o intuito de salvaguardar o amplo acesso à Justiça;

RESOLVE

Estender para a 3ª Vara do Trabalho de São Luís, no período de 29/10 a 2/11 a jurisdição do Excelentíssimo Senhor PAULO FERNANDO DA SILVA SANTOS JÚNIOR, Juiz do Trabalho Substituto, lotado na 2ª Vara do Trabalho de São Luís, a fim de apreciar processos em atraso e assinar alvarás judiciais de reclamantes assistidos pelo advogado José Alves de Miranda Filho.

Dê-se ciência e cumpra-se.
Publique-se no Boletim Interno Eletrônico.

ILKA ESDRA SILVA ARAÚJO

/

Edits da Presidência

EDITAL G.P. Nº. 4/ 2013

TORNA PÚBLICA A EXISTÊNCIA DE 3 (TRÊS) VAGAS DE JUIZ DO TRABALHO SUBSTITUTO NA 1ª SUB-REGIÃO DESTA REGIONAL, QUE ABRANGE AS VARAS DO TRABALHO DE SÃO LUÍS, A SEREM PREENCHIDAS MEDIANTE PROCESSO UNIFICADO DE REMOÇÃO INTERNA.

A DESEMBARGADORA PRESIDENTE DO TRIBUNAL REGIONAL DO TRABALHO DA DÉCIMA SEXTA REGIÃO, no uso de suas atribuições legais e regimentais, tendo em vista o disposto no artigo 7º da Resolução Administrativa nº 091, de 14/6/2012, torna pública a existência de 3 (três) vagas de Juiz do Trabalho Substituto na 1ª Sub-Região deste Regional, que abrange as Varas do Trabalho de São Luís, sendo uma vaga na 3ª, uma na 5ª e uma na 7ª Vara do Trabalho de São Luís, a serem providas pelos demais Juizes do Trabalho Substitutos em exercício neste Tribunal, mediante processo unificado de remoção interna.

Publique-se no Diário da Justiça do Estado, Diário Eletrônico da Justiça do Trabalho e no Boletim Interno Eletrônico.

São Luís, 1º de outubro de 2013.

ILKA ESDRA SILVA ARAÚJO
Desembargadora Presidente

EDITAL GP Nº 5/ 2013

A EXCELENTÍSSIMA SENHORA DESEMBARGADORA PRESIDENTE DO TRIBUNAL REGIONAL DO TRABALHO DA DÉCIMA SEXTA REGIÃO, no uso de suas atribuições legais e regimentais, declara vaga a Titularidade da 7ª Vara do Trabalho de São Luís, criada pela Lei nº 12.426/2011, para fins de remoção, nos termos do artigo 654, parágrafo 5º, "a", da Consolidação das Leis do Trabalho, ficando cientificados os Excelentíssimos Juizes Titulares das Varas do Trabalho desta Região, de que, no prazo de 15 (quinze) dias, contados a partir da

publicação do presente Edital, poderão formular seus pedidos de remoção para a Titularidade da mencionada Vara.

Publique-se no Diário Oficial da União, no Diário da Justiça do Estado e no Boletim Interno Eletrônico.

São Luís, 17 de outubro de 2013.

ILKA ESDRA SILVA ARAÚJO
Desembargadora Presidente

EDITAL GP Nº 6/ 2013

A EXCELENTÍSSIMA SENHORA DESEMBARGADORA PRESIDENTE DO TRIBUNAL REGIONAL DO TRABALHO DA DÉCIMA SEXTA REGIÃO, no uso de suas atribuições legais e regimentais, declara nulo o Edital GP nº 5/2013 e torna público o processo unificado de remoção interna de Juizes Titulares, considerando a vacância da Titularidade da 7ª Vara do Trabalho de São Luís, criada pela Lei nº 12.426/2011, nos termos do artigo 654, parágrafo 5º, "a", da Consolidação das Leis do Trabalho, bem como do art. 56 do Regimento Interno desta Corte, alterado pela Resolução Administrativa nº 50/2013, ficando cientificados os Excelentíssimos Juizes Titulares das Varas do Trabalho desta Região, de que, no prazo de 15 (quinze) dias, contados a partir da publicação do presente Edital, poderão formular seus pedidos de remoção para a Titularidade da mencionada Vara e para outras que, eventualmente, possam vagar em decorrência da remoção de outros magistrados titulares.

Publique-se no Diário Oficial da União, no Diário da Justiça do Estado e no Boletim Interno Eletrônico.

São Luís, 18 de outubro de 2013.

ILKA ESDRA SILVA ARAÚJO
Desembargadora Presidente



Portarias do Gabinete da Vice-Presidência

PORTARIA GVP Nº 30/2013 São Luís, 28 de outubro de 2013.

O DESEMBARGADOR VICE-PRESIDENTE DO TRIBUNAL REGIONAL DO TRABALHO DA 16ª REGIÃO, no uso de suas atribuições legais e regimentais, tendo em vista Certidão oriunda da Secretaria-Geral da Presidência, constante no PA-5688/2013,

R E S O L V E

Tornar sem efeito a Portaria GP nº 1278, de 10/10/2013, que autorizou a emissão de bilhetes de

passagens aéreas para o trecho São Luís/Brasília/São Luís e o pagamento de 3 ½ (três e meia) diárias à Desembargadora ILKA ESDRA SILVA ARAÚJO, para participar do Seminário "A administração da Justiça e a garantia de direitos: diálogos sobre a eficiência na gestão do Poder Judiciário: Lançamento do Relatório Justiça em Números", a realizar-se nos dias 15 e 16/10/2013.

Dê-se ciência.

Publique-se no Boletim Interno Eletrônico.

LUIZ COSMO DA SILVA JÚNIOR

Portarias da Diretoria-Geral

PORTARIA D.G. Nº 796, DE 01 DE OUTUBRO DE 2013.

O DIRETOR GERAL DO TRIBUNAL REGIONAL DO TRABALHO DA 16ª REGIÃO, no uso de suas atribuições legais e regulamentares e, tendo em vista o disposto na Portaria G.P. Nº16, de 17 de janeiro de 2012, bem como o constante no Formulário de Solicitação de Diárias, da VT de Chapadinha/MA, e Protocolo SUAP nº 5499/2013,

R E S O L V E

Autorizar o pagamento de ½ (meia) diária ao Sr. Esmar Taqueti Machado Filho, Diretor de Secretaria da Vara do Trabalho de Chapadinha/MA, Matrícula Nº308161071, CJ-03, em virtude de ter conduzido viatura deste Tribunal, de placa HQB-5866, para manutenção preventiva/corretiva em oficina mecânica credenciada nesta cidade.

Faça-se expediente necessário e organize-se folha de pagamento referente à diária, consoante Tabela II, do Anexo I, da Portaria GP nº168/2013, para o dia 27/09/2013.

Dê-se ciência.

Publique-se no Boletim Interno Eletrônico.

Júlio Cesar Guimarães

Faça-se expediente necessário e organize-se folha de pagamento referente à diária, consoante Tabela I, do Anexo I, da Portaria GP nº168/2013, para o período de 9 a 10/10/2013, conforme informações constantes no doc. 01, do mencionado Protocolo.

Dê-se ciência.

Publique-se no Boletim Interno Eletrônico.

Júlio César Guimarães

PORTARIA D.G. Nº 798, DE 1º DE OUTUBRO DE 2013.

O DIRETOR-GERAL DO TRIBUNAL REGIONAL DO TRABALHO DA 16ª REGIÃO, no uso de suas atribuições legais e regulamentares e, tendo em vista o disposto na Portaria GP nº 16, de 17 de janeiro de 2012, bem como a Solicitação de Diárias e as informações da COPN/SEIT/CSJT acerca do cronograma do Plano de Execução do Treinamento JBoss para a Justiça do Trabalho, constante no doc. 01, do Protocolo nº 5524/2013,

R E S O L V E

Autorizar a emissão de bilhetes de passagem aérea para o trecho São Luís/Brasília/São Luís, e o pagamento de 5½ (cinco e meia) diárias ao Sr. Ronald Silva Serrão, Analista Judiciário - Apoio Especializado - Tecnologia da Informação, matrícula Nº 308161563, lotado na Coordenadoria de Tecnologia da Informação e Comunicação, a fim de participar do Treinamento JB325 - Advanced JBoss Enterprise Development, a realizar-se no período de 7/10 a 10/10/2013, destinado a capacitação em tecnologias utilizadas no PJe.

Faça-se expediente necessário e organize-se folha de pagamento referente às diárias, conforme Tabela I, do Anexo I, da Portaria GP nº168/2013, para o período de 6/10 a 11/10/2013, tendo em vista a indisponibilidade de voos em horários compatíveis com o início e término do evento, conforme informações constantes no doc. 01, do citado Protocolo.

Dê-se ciência.

Publique-se no Boletim Interno Eletrônico.

Júlio César Guimarães

PORTARIA D.G. Nº 797, DE 1º DE OUTUBRO DE 2013.

O DIRETOR-GERAL DO TRIBUNAL REGIONAL DO TRABALHO DA 16ª REGIÃO, no uso de suas atribuições legais e regulamentares e, tendo em vista o disposto na Portaria GP 16, de 17 de janeiro de 2012, bem como o constante no Memorando EJUD nº 278/2013 e na Solicitação de Diárias insertos no doc. 01, do Protocolo nº 5399/2013,

R E S O L V E

Autorizar a emissão de bilhetes de passagem aérea para o trecho São Luís/Belém/São Luís, e o pagamento de 1½ (uma e meia) diária a Sra. Kamilly Borsoi Barros, Secretária Executiva da Escola Judicial, CJ-02, matrícula Nº 308161606, para acompanhar o Desembargador James Magno Araújo Farias, Diretor da Escola Judicial deste Regional, na reunião técnica a realizar-se na Escola Judicial do Tribunal Regional do Trabalho da 8ª Região, nos dias 9 e 10/10/2013, conforme Portaria GP 1098/2013.



TRT 16ª REGIÃO

PORTARIA D.G. Nº 799, DE 1 DE OUTUBRO DE 2013

O DIRETOR GERAL DO TRIBUNAL REGIONAL DO TRABALHO DA DÉCIMA SEXTA REGIÃO, no uso de suas atribuições legais e regulamentares e, tendo em vista o disposto na Portaria G.P. Nº16, de 17 de janeiro de 2012, bem como o constante no Formulário de Solicitação de Diárias da Seção de Comunicação Social, e Protocolo SUAP nº5540/2013,

Considerando o despacho da Exma. Desembargadora Presidente deferimento a participação da servidora no CONBRASCOM 20013, conforme doc. nº02;

Considerando que durante o referido Congresso ocorrerá a apresentação dos casos do Prêmio Nacional de Comunicação & Justiça, e que este Tribunal está concorrendo com o Projeto Justiça do Trabalho - Cantos e Encantos,

R E S O L V E

Autorizar a emissão de bilhetes de passagem aérea para o trecho São Luís/São Paulo/São Luís, e o pagamento de 3½ (três e meia) diárias a Sra. Rosemary Rocha Araújo, Técnico Judiciário - Área Administrativa, lotada na Seção de Comunicação Social, FC-03, Matrícula nº30816444, a fim de participar do IX Congresso Brasileiro dos Assessores de Comunicação Social, com o tema "O Papel da Comunicação no Judiciário Contemporâneo", no período de 10/10 a 11/10/13, bem como acompanhar a entrega do Prêmio Nacional de Comunicação e Justiça, que ocorrerá paralelamente ao referido Congresso.

Faça-se expediente necessário e organize-se folha de pagamento referente às diárias, consoante Tabela I, do Anexo I, da Portaria G.P. nº168/2013, para o período de 9/10 a 12/10/2013, haja vista a indisponibilidade de voos, com o início e término do evento.

Dê-se ciência.

Publique-se no Boletim Interno Eletrônico.

Júlio César Guimarães

PORTARIA D.G. Nº 800, DE 02 DE OUTUBRO DE 2013.

O DIRETOR GERAL DO TRIBUNAL REGIONAL DO TRABALHO DA 16ª REGIÃO, no uso de suas atribuições legais e regulamentares e, tendo em vista o disposto na Portaria G.P. Nº16, de 17 de janeiro de 2012, bem como o constante no Formulário de Solicitação de Diárias do Setor de Transportes, e no Protocolo SUAP Nº 5529/2013,

R E S O L V E

Autorizar o pagamento de ½ (meia) diária ao Sr. Carlos Alberto Aguiar, Técnico Judiciário - Segurança, Matrícula nº 30816157, lotado no Setor de Transportes, para viajar a cidade de Pinheiro/MA, em veículo do Tribunal, o qual conduzirá a viatura Pálio Weekend, de placa NHC-1627, levando dois pneus para a viatura que se encontra a disposição da Vara do Trabalho daquela cidade.

Faça-se expediente necessário e organize-se folha de pagamento referente à diária, consoante Tabela II, do Anexo I, da Portaria GP 168/2013, para o dia 02/10/2013.

Dê-se ciência.

Publique-se no Boletim Interno Eletrônico.

Júlio Cesar Guimarães

PORTARIA D.G. Nº801, DE 2 DE OUTUBRO DE 2013.

O DIRETOR GERAL DO TRIBUNAL REGIONAL DO TRABALHO DA 16ª REGIÃO, no uso de suas atribuições legais e regulamentares e, tendo em vista o disposto na Portaria G.P. nº16, de 17 de janeiro de 2012, bem como o constante no Formulário de Solicitação de Diárias, da Seção de Comunicação Social, e no Protocolo nº5538/2013,

R E S O L V E

Autorizar a emissão de bilhetes de passagem aérea para o trecho São Luís/Teresina/São Luís, e o pagamento de

2½ (duas e meia) diárias a Sra. Maria Suely Cavalcante Pinto, Técnico Judiciário - Área Administrativa, Matrícula Nº30816618, lotada na Seção de Comunicação Social, para viajar a cidade de Caxias/MA, e em transporte terrestre de Teresina/Caxias/Teresina,, a fim de fazer cobertura jornalística na solenidade de implantação do Processo Judicial Eletrônico - PJe-JT, na Vara do Trabalho daquela cidade, bem como fazer visitas aos meios de comunicação daquela município, a fim de divulgar, previamente, a solenidade que ocorrerá no dia 11/10/2013.

Faça-se expediente necessário e organize-se folha de pagamento referente às diárias, consoante Tabela II, do Anexo I, da Portaria GP nº168/2013, para o período de 9/10 a 11/10/2013, tendo em vista que a solenidade requer organização prévia, conforme informações constantes no doc. 01, do mencionado protocolo.

Dê-se ciência. Cumpra-se.

Publique-se no Boletim Interno Eletrônico.

Júlio Cesar Guimarães

PORTARIA D.G. Nº802, DE 3 DE OUTUBRO DE 2013.

O DIRETOR GERAL DO TRIBUNAL REGIONAL DO TRABALHO DA 16ª REGIÃO, no uso de suas atribuições legais e regulamentares e, tendo em vista o disposto na Portaria G.P. nº16, de 17 de janeiro de 2012, bem como o constante no Formulário de Solicitação de Diárias, da Escola Judicial, e no Protocolo nº5576/2013,

R E S O L V E

Autorizar a emissão de bilhetes de passagem aérea para o trecho São Luís/Teresina/São Luís, e o pagamento de 2½ (duas e meia) diárias ao Sr. José Adolfo de Jesus Dias dos Santos, Técnico Judiciário, Matrícula Nº30816624, lotado na 2ª Vara do Trabalho de São Luís, para viajar a cidade de Caxias/MA, e em transporte terrestre de Teresina/Caxias/Teresina, a fim de ministrar treinamento sobre a utilização do Processo Judicial Eletrônico - PJe-JT, na Vara do Trabalho daquela cidade, no período de 09/10 a 11/10/2013.

Faça-se expediente necessário e organize-se folha de pagamento referente às diárias, consoante Tabela II, do Anexo I, da Portaria GP nº168/2013, para o período de 9/10 a 11/10/2013. Justifica-se o deslocamento aéreo para Teresina/PI, dada a proximidade entre as cidades e devido ao horário de início e término do treinamento, conforme informações constantes no doc. 01, do mencionado protocolo.

Dê-se ciência. Cumpra-se.

Publique-se no Boletim Interno Eletrônico.

Júlio Cesar Guimarães

PORTARIA D.G. Nº803, DE 3 DE OUTUBRO DE 2013.

O DIRETOR GERAL DO TRIBUNAL REGIONAL DO TRABALHO DA 16ª REGIÃO, no uso de suas atribuições legais e regulamentares e, tendo em vista o disposto na Portaria G.P. nº16, de 17 de janeiro de 2012, bem como o constante no Formulário de Solicitação de Diárias, da Escola Judicial, e no Protocolo nº5576/2013,

R E S O L V E

Autorizar o pagamento de 3½ (três e meia) diárias ao Sr. José Adolfo de Jesus Dias dos Santos, Técnico Judiciário, Matrícula Nº30816624, lotado na 2ª Vara do Trabalho de São Luís, para viajar a cidade de Santa Inês/MA, em transporte rodoviário, a fim de ministrar treinamento sobre a utilização do Processo Judicial Eletrônico - PJe-JT, na Vara do Trabalho daquela cidade, no período de 14/10 a 17/10/2013.

Faça-se expediente necessário e organize-se folha de pagamento referente às diárias, consoante Tabela II, do Anexo I, da Portaria GP nº168/2013, para o período de 14/10 a 17/10/2013. Justifica-se o deslocamento na véspera e no



TRT 16ª REGIÃO

dia posterior devido ao horário de início e término do treinamento, conforme informações constantes no doc. 01, do mencionado protocolo.

Dê-se ciência. Cumpra-se.
Publique-se no Boletim Interno Eletrônico.

Júlio Cesar Guimarães

PORTARIA D.G. Nº804, DE 03 DE OUTUBRO DE 2013.

O DIRETOR GERAL DO TRIBUNAL REGIONAL DO TRABALHO DA 16ª REGIÃO, no uso de suas atribuições legais e regulamentares e, tendo em vista o disposto na Portaria G.P. Nº 16, de 17 de janeiro de 2012, bem como o constante no parecer da SAJ, doc. n.ºs 3/4, Protocolo SUAP n.º5558/2013, e no Formulário de Solicitação de Diárias da Vara do Trabalho de Presidente Dutra/MA,

R E S O L V E

Autorizar o pagamento de 1½ (uma e meia) diária ao Sr. Elimar de Aguiar Franco, Analista Judiciário - Executante de Mandados, Matrícula Nº308161574, em virtude de ter cumprido mandados determinados pelo Juiz Titular da Vara do Trabalho de Presidente Dutra/MA, nos Municípios de Graça Aranha, Santa Filomena do Maranhão, São Domingos do Maranhão, Gonçalves Dias e Dom Pedro/MA, no período de 25/09 a 26/09/2013, em veículo do Tribunal.

Em cumprimento ao que dispõe o item 4, do art. 2º, do Ato Regulamentar Nº 07/2009, informo que as Certidões de cumprimento de mandados encontram-se acostadas no referido Protocolo.

Faça-se expediente necessário e organize-se folha de pagamento referente às diárias, consoante Tabela II, do Anexo I, da Portaria G.P. n.º168/2013, para o período acima mencionado.

Dê-se ciência.
Publique-se no Boletim Interno Eletrônico.

Júlio Cesar Guimarães

PORTARIA D.G. Nº805, DE 3 DE OUTUBRO DE 2013.

O DIRETOR GERAL DO TRIBUNAL REGIONAL DO TRABALHO DA DÉCIMA SEXTA REGIÃO, no uso de suas atribuições legais e regulamentares e, tendo em vista o disposto na Portaria G.P. Nº16, de 17 de janeiro de 2012, bem como o constante no Protocolo/SUAP n.º5592/2013,

R E S O L V E

1- Tornar sem efeito a Portaria DG nº 201/2013, de 04 de abril de 2013, que designou LUIS ALBERTO MATOS DIAS, Técnico Judiciário, Área Administrativa, B-06, do quadro permanente deste Tribunal, matrícula 308161025, para substituir o Chefe do Setor de Magistrados, em suas ausências e impedimentos legais.

2- Designar GERUSA RODRIGUES SOARES, Analista Judiciário, Área Administrativa, C-13, do quadro permanente deste Tribunal, matrícula 3081685, para substituir o Chefe do Setor de Magistrados, em suas ausências e impedimentos legais.

3- Esta Portaria produzirá efeitos a contar da presente data.

Dê-se ciência.
Publique-se no Boletim Interno Eletrônico.

Júlio Cesar Guimarães

PORTARIA D.G. Nº806, DE 3 DE OUTUBRO DE 2013.

O DIRETOR GERAL DO TRIBUNAL REGIONAL DO TRABALHO DA DÉCIMA SEXTA REGIÃO, no uso de suas atribuições legais e regulamentares e, tendo em vista o disposto na Portaria G.P. Nº16, de 17 de janeiro de 2012, bem como o constante no Protocolo/SUAP n.º5592/2013,

R E S O L V E

1- Tornar sem efeito a Portaria DG nº 053/2013, de 31 de janeiro de 2013, que designou PAULA RAVENALA BRANDÃO MALTA, Técnico Judiciário redistribuída deste Tribunal, para substituir a Chefe do Setor de Informações Funcionais, em suas ausências e impedimentos legais.

2- Designar JOSIANE MARIA MIRANDA SILVA CALVET, Técnico Judiciário, Área Administrativa, C-13, do quadro permanente deste Tribunal, matrícula 30816798, para substituir a Chefe do Setor de Informações Funcionais, em suas ausências e impedimentos legais.

3- Esta Portaria produzirá efeitos a contar da presente data.

Dê-se ciência.
Publique-se no Boletim Interno Eletrônico.

Júlio Cesar Guimarães

PORTARIA D.G. Nº807, DE 3 DE OUTUBRO DE 2013.

O DIRETOR GERAL DO TRIBUNAL REGIONAL DO TRABALHO DA DÉCIMA SEXTA REGIÃO, no uso de suas atribuições legais e regulamentares e, tendo em vista o disposto na Portaria G.P. Nº 16, de 17 de janeiro de 2012, bem como o constante no Protocolo/SUAP n.º5489/2013,

R E S O L V E

1 - Designar WILKER DANILLO TENÓRIO MAYNART Analista Judiciário, Área Judiciária, A-01, do quadro permanente deste Tribunal, matrícula 308161777, para substituir o Chefe de Audiência da 2ª VT de Imperatriz/MA, em suas ausências e impedimentos legais.

3 - Esta portaria produzirá efeitos a contar da presente data.

Dê-se ciência.
Publique-se no Boletim Interno Eletrônico.

Júlio Cesar Guimarães

PORTARIA D.G. Nº 808, DE 3 DE OUTUBRO DE 2013.

O DIRETOR-GERAL DO TRIBUNAL REGIONAL DO TRABALHO DA 16ª REGIÃO, no uso de suas atribuições legais e regulamentares e, tendo em vista o disposto na Portaria G.P. nº16, de 17 de janeiro de 2012, bem como a Solicitação de Diárias constante no doc. 01, do Protocolo nº 5609/2013 e autorização expressa da Presidente,

Considerando que, por meio do Mem. Circular nº 62/GP/2013, doc. 02, foram divulgadas as Varas do Trabalho que alcançaram melhor desempenho quanto às metas estabelecidas para os indicadores da atividade jurisdicional previstos no Planejamento Estratégico, nos anos de 2011 e 2012;

R E S O L V E

Autorizar o pagamento de 1½ (uma e meia) diária a Sra. Cláudia Virgínia de Carvalho Costa Araújo, Analista Judiciário, Matrícula Nº 30816709, lotada na Vara do Trabalho de Chapadinha/MA, para viajar a esta cidade, em transporte rodoviário, a fim de participar da solenidade de premiação da citada Vara com o Selo de Qualidade em Prestação Judiciária, a realizar-se no dia 08/10/2013.

Faça-se expediente necessário e organize-se folha de pagamento referente à diária, consoante Tabela II, do Anexo I, da Portaria GP nº168/2013, para o período de 8/10 a 09/10/2013, tendo em vista que o evento terminará em horário incompatível com o retorno da servidora no mesmo dia, conforme informações constantes no doc. 01, do mencionado protocolo.

Dê-se ciência.
Publique-se no Boletim Interno Eletrônico.

Júlio César Guimarães



TRT 16ª REGIÃO

PORTARIA D.G. Nº 809, DE 4 DE OUTUBRO DE 2013.

O DIRETOR-GERAL DO TRIBUNAL REGIONAL DO TRABALHO DA 16ª REGIÃO, no uso de suas atribuições legais e regulamentares e, tendo em vista o disposto na Portaria G.P. nº16, de 17 de janeiro de 2012, bem como a Solicitação de Diárias constante no doc. 01, do Protocolo nº 5618/2013 e autorização expressa da Presidente,

Considerando que, por meio do Mem. Circular nº 62/GP/2013, doc. 01, foram divulgadas as Varas do Trabalho que alcançaram melhor desempenho quanto às metas estabelecidas para os indicadores da atividade jurisdicional previstos no Planejamento Estratégico, nos anos de 2011 e 2012;

R E S O L V E

Autorizar o pagamento de 1½ (uma e meia) diária ao Sr. Noredim Oliveira Reuter Ribeiro Neto, Diretor de Secretaria da Vara do Trabalho de Presidente Dutra, Matrícula Nº 308161028, para viajar a esta cidade, em veículo próprio, a fim de participar da solenidade de premiação da citada Vara com o Selo de Qualidade em Prestação Judiciária, a realizar-se no dia 08/10/2013.

Faça-se expediente necessário e organize-se folha de pagamento referente à diária, consoante Tabela II, do Anexo I, da Portaria GP nº168/2013, para o período de 8/10 a 09/10/2013, tendo em vista que o evento terminará em horário incompatível com o retorno do servidor no mesmo dia, conforme informações constantes no doc. 01, do mencionado protocolo.

Dê-se ciência.

Publique-se no Boletim Interno Eletrônico.

Júlio César Guimarães

PORTARIA D.G. Nº 810, DE 04 DE OUTUBRO DE 2013.

O DIRETOR GERAL DO TRIBUNAL REGIONAL DO TRABALHO DA 16ª REGIÃO, no uso de suas atribuições legais e regulamentares e, tendo em vista o disposto na Portaria GP Nº16, de 17 de janeiro de 2012, bem como o constante no Formulário de Solicitação de Diárias da Secretaria da Corregedoria e no Protocolo SUAP nº 5435/2013,

R E S O L V E

Autorizar o pagamento de 4½ (quatro e meia) diárias ao Sr. Luiz Lopes Teixeira, servidor Requisitado da União, FC-03, Matrícula Nº 30816197, lotado no Gabinete do Desembargador Luiz Cosmo da Silva Júnior, a fim de conduzir, acompanhar e auxiliar, em tempo integral, nos termos do art. 5º, § 4º, da Portaria GP nº168/2013, a equipe do Exmo. Sr. Des. Luiz Cosmo da Silva Júnior, Desembargador Vice-Presidente e Corregedor deste Tribunal, em função correicional na Vara do Trabalho de São João dos Patos/MA, no período de 21/10 a 25/10/2013, conforme Portaria GP nº 1221/2013.

Faça-se expediente necessário e organize-se folha de pagamento referente às diárias para o período de 21/10 a 25/09/2013, em consonância com a Tabela II, do anexo I, da portaria GP nº168/2013, conforme informação constante no doc. nº01, do citado Protocolo.

Dê-se ciência.

Publique-se no Boletim Interno Eletrônico.

Júlio Cesar Guimarães

PORTARIA D.G. Nº 811, DE 04 DE OUTUBRO DE 2013.

O DIRETOR-GERAL DO TRIBUNAL REGIONAL DO TRABALHO DA 16ª REGIÃO, no uso de suas atribuições legais e regulamentares e, tendo em vista o disposto na Portaria GP Nº 16, de 17 de janeiro de 2012, bem como no Memorando EJud

nº 293/2013 e na Solicitação de Diárias, da Escola Judicial, constantes no doc. 01, do Protocolo nº 5646/2013,

R E S O L V E

Autorizar a emissão de passagem aérea no trecho São Luís/Teresina/São Luís e o pagamento de 4½ (quatro e meia) diárias ao Sr. Gilberto Barbosa Ramos, Técnico Judiciário, FC-05, matrícula Nº 3081641, lotado na 5ª Vara do Trabalho de São Luís, para viajar à cidade de Caxias/MA, a fim de ministrar treinamento sobre utilização do PJe aos servidores da Vara Trabalhista daquela cidade, no período de 07/10 a 11/10/2013.

Faça-se expediente necessário e organize-se folha de pagamento referente às diárias, consoante Tabela I, do Anexo I, da Portaria GP 168/2013, para o período acima mencionado, conforme informações constantes à fl. 02, doc. 01, do mencionado protocolo.

Dê-se ciência.

Publique-se no Boletim Interno Eletrônico.

Júlio César Guimarães

PORTARIA D.G. Nº812, 04 DE OUTUBRO DE 2013.

O DIRETOR GERAL DO TRIBUNAL REGIONAL DO TRABALHO DA DÉCIMA SEXTA REGIÃO, no uso de suas atribuições legais e regulamentares e, tendo em vista o disposto na Portaria G.P. Nº 16, de 17 de janeiro de 2012, bem como o constante no Formulário de Solicitação de Diárias, da Secretaria da Corregedoria, bem como o Protocolo SUAP nº 5438/2013,

R E S O L V E

Autorizar o pagamento de 4½ (quatro e meia) diárias ao Sr. Luiz Alberto Queiroz Lima, Assessor da Vice Presidência, CJ-02, Matrícula Nº 30816884, para viajar a cidade de São João dos Patos/MA, a fim de acompanhar e auxiliar, em tempo integral, nos termos do art. 5º, § 4º, da Portaria GP nº168/2013, o Exmo. Sr. Luiz Cosmo da Silva Júnior, Desembargador Vice-Presidente e Corregedor deste Tribunal, em função correicional na Vara do Trabalho daquela cidade, no período de 21/10 a 25/10/2013, conforme Portaria GP nº1221/2013.

Faça-se expediente necessário e organize-se folha de pagamento referente às diárias para o período de 21/10 a 25/10/2013, em consonância com a Tabela II, do anexo I, da portaria GP nº168/2013, conforme informação constante no doc. nº01, do citado Protocolo.

Dê-se ciência.

Publique-se no Boletim Interno Eletrônico.

Júlio Cesar Guimarães

PORTARIA D.G. Nº813, 04 DE OUTUBRO DE 2013.

O DIRETOR GERAL DO TRIBUNAL REGIONAL DO TRABALHO DA DÉCIMA SEXTA REGIÃO, no uso de suas atribuições legais e regulamentares e, tendo em vista o disposto na Portaria G.P. Nº 16, de 17 de janeiro de 2012, bem como o constante no Formulário de Solicitação de Diárias, da Secretaria da Corregedoria, bem como o Protocolo SUAP nº 5438/2013,

R E S O L V E

Autorizar o pagamento de 4½ (quatro e meia) diárias ao Sr. Antonio Manoel Costa Filho, Secretário da Corregedoria, CJ-03, Matrícula Nº 30816606, lotado na Secretaria da Corregedoria, para viajar a cidade de São João dos Patos/MA, a fim de acompanhar e auxiliar, em tempo integral, nos termos do art. 5º, § 4º, da Portaria GP nº168/2013, o Exmo. Sr. Luiz Cosmo da Silva Júnior, Desembargador Vice-Presidente e Corregedor deste Tribunal, em função correicional na Vara do Trabalho daquela cidade, no período de 21/10 a 25/10/2013, conforme Portaria GP nº1221/2013.



TRT 16ª REGIÃO

Faça-se expediente necessário e organize-se folha de pagamento referente às diárias para o período de 21/10 a 25/10/2013, em consonância com a Tabela II, do anexo I, da portaria GP nº168/2013, conforme informação constante no doc. nº01, do citado Protocolo.

Dê-se ciência.

Publique-se no Boletim Interno Eletrônico.

Júlio Cesar Guimarães

PORTARIA D.G. Nº 814, DE 4 DE OUTUBRO DE 2013.

O DIRETOR GERAL DO TRIBUNAL REGIONAL DO TRABALHO DA 16ª REGIÃO, no uso de suas atribuições legais e regulamentares e, tendo em vista o disposto na Portaria G.P. nº16, de 17 de janeiro de 2012, bem como o constante no Formulário de Solicitação de Diárias, da Escola Judicial, e no Protocolo nº5607/2013,

R E S O L V E

Autorizar a emissão de bilhetes de passagem aérea para o trecho Sergipe/São Luís/Sergipe, e o pagamento de 5½ (cinco e meia) diárias ao Sr. Adriano Leão Venceslau, Assessor de Gestão Estratégica do TRT da 20ª Região, Matrícula Nº1993200164, para viajar a esta cidade, a fim de participar como palestrante das Oficinas de Capacitação em Gestão de Processos, no período de 22/10 a 25/10/2013, no horário de 08h30min às 18h00h, no prédio-sede deste Tribunal.

Faça-se expediente necessário e organize-se folha de pagamento referente às diárias, consoante Tabela II, do Anexo I, da Portaria GP nº168/2013, para o período de 21/10 a 26/10/2013. Justifica-se o deslocamento no dia anterior e retorno no dia posterior ao período do evento devido à indisponibilidade de voos em horários compatíveis com o início e término do evento, conforme informações constantes no doc. 02, do mencionado protocolo.

Dê-se ciência. Cumpra-se.

Publique-se no Boletim Interno Eletrônico.

Júlio Cesar Guimarães

PORTARIA D.G. Nº 815, DE 4 DE OUTUBRO DE 2013.

O DIRETOR-GERAL DO TRIBUNAL REGIONAL DO TRABALHO DA 16ª REGIÃO, no uso de suas atribuições legais e regulamentares e, tendo em vista o disposto na Portaria G.P. Nº 16, de 17 de janeiro de 2012, bem como a Solicitação de Diárias, da Central de Mandados Judiciais, constante no doc. 01, do Protocolo SUAP nº 5622/2013,

R E S O L V E

Autorizar o pagamento de 4½ (quatro e meia) diárias a Sra. Izabel Sena de Sousa Ramos, Analista Judiciário - Executante de Mandados, Matrícula Nº30816527, lotada na Central de Mandados Judiciais, a fim de viajar à cidade de Pinheiro/MA, em transporte rodoviário, para auxiliar no cumprimento de diligências na Vara do Trabalho daquela cidade, no período de 07/10 a 11/10/2013.

Faça-se expediente necessário e organize-se folha de pagamento referente às diárias, consoante Tabela II, do Anexo I, da Portaria G.P. nº168/2013, para o período acima mencionado.

Dê-se ciência.

Publique-se no Boletim Interno Eletrônico.

Júlio César Guimarães

PORTARIA D.G. Nº 816, DE 4 DE OUTUBRO DE 2013.

O DIRETOR-GERAL DO TRIBUNAL REGIONAL DO TRABALHO DA 16ª REGIÃO, no uso de suas atribuições legais e

regulamentares e, tendo em vista o disposto na Portaria G.P. Nº 16, de 17 de janeiro de 2012, bem como a Solicitação de Diárias, da Seção de Transportes, constante no doc. 02, do Protocolo nº 5614/2013,

R E S O L V E

Autorizar o pagamento de 1½ (uma e meia) diária ao Sr. Carlos Alberto Aguiar, Técnico Judiciário - Segurança, Matrícula Nº 30816157, a fim de conduzir o veículo L200 de placa NHL-7792, com destino a cidade de Pedreiras/MA, objetivando proceder à entrega do mesmo à VT daquela cidade, tendo em vista a realização, nesta capital, de revisão corretiva e preventiva na supramencionada viatura, bem como trazer para esta capital a palio Weekend de placa NHC-1667 que estava emprestada para aquela VT.

Faça-se expediente necessário e organize-se folha de pagamento referente às diárias, consoante Tabela II, do Anexo I, da Portaria GP nº168/2013, para o período de 03 a 04/10/2013.

Dê-se ciência.

Publique-se no Boletim Interno Eletrônico.

Júlio César Guimarães

PORTARIA D.G. Nº 817, DE 04 DE OUTUBRO DE 2013.

O DIRETOR-GERAL DO TRIBUNAL REGIONAL DO TRABALHO DA DÉCIMA SEXTA REGIÃO, no uso de suas atribuições legais e regulamentares e, tendo em vista o disposto na Portaria G.P. Nº 16, de 17 de janeiro de 2012,

Considerando os esclarecimentos prestados através do Ofício nº 046/2013/GJ-VTSJP, da Vara do Trabalho de São João dos Patos/MA, constante no doc. 16, do Protocolo SUAP nº 3738/2013,

R E S O L V E

Tornar sem efeito a Portaria DG nº 586, de 1º de agosto de 2013.

Dê-se ciência.

Publique-se no Boletim Interno Eletrônico.

Júlio César Guimarães

PORTARIA D.G. Nº 818, DE 04 DE OUTUBRO DE 2013.

O DIRETOR-GERAL DO TRIBUNAL REGIONAL DO TRABALHO DA DÉCIMA SEXTA REGIÃO, no uso de suas atribuições legais e regulamentares e, tendo em vista o disposto na Portaria G.P. Nº 16, de 17 de janeiro de 2012,

Considerando os esclarecimentos prestados através do Ofício nº 046/2013/GJ-VTSJP, da Vara do Trabalho de São João dos Patos/MA, constante no doc. 14, do Protocolo SUAP nº 3746/2013,

R E S O L V E

Tornar sem efeito a Portaria DG nº 585, de 1º de agosto de 2013.

Dê-se ciência.

Publique-se no Boletim Interno Eletrônico.

Júlio César Guimarães

PORTARIA D.G. Nº 819, DE 4 DE OUTUBRO DE 2013.

O DIRETOR-GERAL DO TRIBUNAL REGIONAL DO TRABALHO DA DÉCIMA SEXTA REGIÃO, no uso de suas atribuições legais e regulamentares e, tendo em vista o disposto na Portaria G.P. nº16, de 17 de janeiro de 2012,

Considerando os esclarecimentos prestados através do Ofício nº 046/2013/GJ-VTSJP, da Vara do Trabalho de São



TRT 16ª REGIÃO

João dos Patos/MA, constante no doc. 13, do Protocolo SUAP nº 3740/2013,

R E S O L V E

Retificar a Portaria DG nº 568, de 30 de julho de 2013, que concedeu diárias ao Sr. Francisco das Chagas Silva, matrícula 308161329, onde se lê: a fim de viajar ao município de Buriti Bravo/MA, leia-se: a fim de viajar ao município de Colinas/MA, bem como onde se lê: período de 26 a 30/8/2013, leia-se: período de 05 a 09/08/2013.

Dê-se ciência.

Publique-se no Boletim Interno Eletrônico.

Júlio César Guimarães

PORTARIA D.G. Nº 820, DE 4 DE OUTUBRO DE 2013.

O DIRETOR-GERAL DO TRIBUNAL REGIONAL DO TRABALHO DA DÉCIMA SEXTA REGIÃO, no uso de suas atribuições legais e regulamentares e, tendo em vista o disposto na Portaria G.P. nº16, de 17 de janeiro de 2012,

Considerando os esclarecimentos prestados através do Ofício nº 046/2013/GJ-VTSJP, da Vara do Trabalho de São João dos Patos/MA, constante no doc. 11, do Protocolo SUAP nº 3754/2013,

R E S O L V E

Retificar a Portaria DG nº 567, de 30 de julho de 2013, que concedeu diárias ao Sr. Marcus Vinicius de Lima Falcão, matrícula nº 308161070, onde se lê: a fim de viajar ao município de Colinas/MA, leia-se: a fim de viajar ao município de Buriti Bravo/MA, bem como onde se lê: período de 05 a 09/8/2013, leia-se: período de 26 a 30/08/2013.

Dê-se ciência.

Publique-se no Boletim Interno Eletrônico.

Júlio César Guimarães

PORTARIA D.G. Nº 821, DE 04 DE OUTUBRO DE 2013.

O DIRETOR-GERAL DO TRIBUNAL REGIONAL DO TRABALHO DA 16ª REGIÃO, no uso de suas atribuições legais e regulamentares e, tendo em vista o disposto na Portaria GP Nº 16, de 17 de janeiro de 2012, bem como no Memorando EJud nº 293/2013 e na Solicitação de Diárias, da Escola Judicial, constantes no doc. 01, do Protocolo nº 5646/2013,

R E S O L V E

Autorizar o pagamento de 5½ (cinco e meia) diárias ao Sr. Gilberto Barbosa Ramos, Técnico Judiciário, FC-05, matrícula Nº 3081641, lotado na 5ª Vara do Trabalho de São Luís, para viajar à cidade de Santa Inês/MA, a fim de ministrar treinamento sobre utilização do PJe aos servidores da Vara Trabalhista daquela cidade, no período de 14/10 a 17/10/2013.

Faça-se expediente necessário e organize-se folha de pagamento referente às diárias, consoante Tabela I, do Anexo I, da Portaria GP 168/2013, para o período de 13/10 a 18/10/2013, dada a distância a ser percorrida e o horário de início e término do treinamento, conforme informações constantes à fl. 03, doc. 01, do mencionado protocolo.

Dê-se ciência.

Publique-se no Boletim Interno Eletrônico.

Júlio César Guimarães

PORTARIA D.G. Nº 822, DE 4 DE OUTUBRO DE 2013.

O DIRETOR GERAL DO TRIBUNAL REGIONAL DO TRABALHO DA 16ª REGIÃO, no uso de suas atribuições legais e regulamentares e, tendo em vista o disposto na Portaria G.P. Nº16, de 17 de janeiro de 2012, bem como o constante

no Formulário de Solicitação de Diárias do Setor de Transportes, e no Protocolo SUAP nº815/2013,

R E S O L V E

Autorizar o pagamento de 4½ (quatro e meia) diárias ao Sr. Carlos Alberto Aguiar, Técnico Judiciário - Segurança, Matrícula Nº30816157, a fim de viajar a cidade de Pinheiro/MA, em transporte rodoviário, objetivando conduzir o veículo L-200, de placa HQB, que está a disposição daquela Vara, para acompanhar e auxiliar a Sra. Izabel Sena de Sousa Ramos, Oficiala de Justiça, que cumprirá mandados na Vara do Trabalho daquela cidade, no período de 7/10 a 11/10/2013, conforme Portaria DG nº815/2013.

Faça-se expediente necessário e organize-se folha de pagamento referente às diárias, consoante Tabela II, do Anexo I, da Portaria GP nº168/2013, para o período de acima mencionado.

Dê-se ciência.

Publique-se no Boletim Interno Eletrônico.

Júlio Cesar Guimarães

PORTARIA D.G. Nº 823, DE 7 DE OUTUBRO DE 2013.

O DIRETOR GERAL DO TRIBUNAL REGIONAL DO TRABALHO DA 16ª REGIÃO, no uso de suas atribuições legais e regulamentares e, tendo em vista o disposto na Portaria G.P. nº16, de 17 de janeiro de 2012, bem como a Solicitação de Diárias constante no doc. 01, do Protocolo nº 5651/2013 e autorização expressa da Desembargadora Presidente,

Considerando que, por meio do Mem. Circular nº 62/GP/2013, doc. 01, foram divulgadas as Varas do Trabalho que alcançaram melhor desempenho quanto às metas estabelecidas para os indicadores da atividade jurisdicional previstos no Planejamento Estratégico, nos anos de 2011 e 2012;

R E S O L V E

Autorizar a emissão de bilhetes de passagem aérea para o trecho Imperatriz/São Luís/Imperatriz, e o pagamento de 1½ (uma e meia) diária ao Sr. Antonio Aluizio Souza da Silva, Técnico Judiciário - Área Administrativa, FC-02, lotado na 1ª Vara do Trabalho de Imperatriz/MA, Matrícula Nº 308161596, a fim de participar da solenidade de premiação da citada Vara com o Selo de Qualidade em Prestação Judiciária, a realizar-se no dia 08/10/2013, às 20h, no Teatro Arthur Azevedo.

Faça-se expediente necessário e organize-se folha de pagamento referente à diária, consoante Tabela II, do Anexo I, da Portaria GP nº168/2013, para o período de 8/10 a 09/10/2013, tendo em vista que o evento terminará em horário incompatível com o retorno do servidor no mesmo dia, conforme informações constantes no doc. 01, do mencionado protocolo.

Dê-se ciência.

Publique-se no Boletim Interno Eletrônico.

Júlio César Guimarães

PORTARIA D.G. Nº824, DE 07 DE OUTUBRO DE 2013.

O DIRETOR GERAL DO TRIBUNAL REGIONAL DO TRABALHO DA 16ª REGIÃO, no uso de suas atribuições legais e regulamentares e, tendo em vista o disposto na Portaria G.P. Nº16, de 17 de janeiro de 2012, bem como o constante no Formulário de Solicitação de Diárias do Setor de Transportes, e do Protocolo SUAP nº5677/2013,

R E S O L V E

Autorizar o pagamento de 1½ (uma e meia) diária ao Sr. Epaminondas dos Santos, Técnico Judiciário - Especialidade Agente de Segurança, Matrícula Nº30816622, lotado no Setor de Transportes, a fim de conduzir o veículo



TRT 16ª REGIÃO

L-200, de placa OJA-7625, pertencente a este TRT, à cidade de Santa Inês/MA, conduzindo e acompanhando, em tempo integral, o Exmo. Sr. Juiz Fernando Luiz Duarte Barboza, a fim de ministrar o Treinamento do Sistema PJe-JT aos magistrados daquela Vara Trabalhista, nos dias 07/10 e 8/10/2013, conforme Portaria GP nº 1242/2013.

Faça-se expediente necessário e organize-se folha de pagamento referente às diárias, consoante Tabela I, do Anexo I, da Portaria GP nº 168/2013, para o período de 07/10 a 08/10/2013.

Dê-se ciência.

Publique-se no Boletim Interno Eletrônico.

Júlio Cesar Guimarães

PORTARIA D.G. Nº825, DE 07 DE OUTUBRO DE 2013.

O DIRETOR GERAL DO TRIBUNAL REGIONAL DO TRABALHO DA 16ª REGIÃO, no uso de suas atribuições legais e regulamentares e, tendo em vista o disposto na Portaria G.P. Nº 16, de 17 de janeiro de 2012, bem como o constante no parecer da SAJ, doc. nºs 3/4, Protocolo SUAP nº5636/2013, e no Formulário de Solicitação de Diárias da Vara do Trabalho de Chapadinha/MA,

R E S O L V E

Autorizar o pagamento de ½ (meia) diária a Sra. Juliana Maria Ribeiro Gomes da Silva, Analista Judiciária - Executante de Mandados, Matrícula Nº308161797, em virtude de ter cumprido mandados determinados pelo Juiz Titular da Vara do Trabalho de Chapadinha/MA, nos Municípios de Presidente Vargas, Vargem Grande, Miranda do Norte e Itapecuru Mirim/MA, no dia 05/09/2013, em veículo do Tribunal.

Em cumprimento ao que dispõe o item 4, do art. 2º, do Ato Regulamentar Nº 07/2009, informo que as Certidões de cumprimento de mandados encontram-se acostadas no referido Protocolo.

Faça-se expediente necessário e organize-se folha de pagamento referente às diárias, consoante Tabela II, do Anexo I, da Portaria G.P. nº168/2013, para o dia acima mencionado.

Dê-se ciência.

Publique-se no Boletim Interno Eletrônico.

Júlio Cesar Guimarães

PORTARIA D.G. Nº826, DE 7 DE OUTUBRO DE 2013.

O DIRETOR GERAL DO TRIBUNAL REGIONAL DO TRABALHO DA DÉCIMA SEXTA REGIÃO, no uso de suas atribuições legais e regulamentares e, tendo em vista o disposto na Portaria G.P. Nº16, de 17 de janeiro de 2012, e Protocolo SUAP nº5439/2013,

R E S O L V E

Retificar a Portaria D.G. Nº 813, datada de 4/10/2013, do Sr. Antonio Manoel Costa Filho, Secretário da Corregedoria, CJ-03, matrícula nº30816606, para viajar a cidade de São João dos Patos/MA, em função correicional na Vara do Trabalho daquela cidade, onde se lê: Protocolo SUAP nº5438/2013, leia-se: Protocolo SUAP nº5439/2013, e onde se lê: Antonio Manoel Costa Filho, leia-se: Antonio Manoel Costa Silva..

Dê-se ciência.

Publique-se no Boletim Interno Eletrônico.

Júlio César Guimarães

PORTARIA D.G. Nº 827, DE 7 DE OUTUBRO DE 2013.

O DIRETOR-GERAL DO TRIBUNAL REGIONAL DO TRABALHO DA 16ª REGIÃO, no uso de suas atribuições legais e

regulamentares e, tendo em vista o disposto na Portaria GP nº 16, de 17 de janeiro de 2012, bem como a Solicitação de Diárias e o despacho da Desembargadora Presidente exarado no OF.CIRC.TST.GP. Nº 575/2013, constantes no doc. 01, do Protocolo nº 5653/2013,

R E S O L V E

Autorizar a emissão de bilhetes de passagem aérea para o trecho São Luís/Brasília/São Luís, e o pagamento de 2½ (duas e meia) diárias ao Sr. Cícero Matias Ferreira do Nascimento Neto, Analista Judiciário - Apoio Especializado - Tecnologia da Informação, matrícula Nº 308161474, lotado na Coordenadoria de Tecnologia da Informação e Comunicação, a fim de participar do Seminário Justiça Social e Acessibilidade, a realizar-se no dia 10 de outubro do corrente ano, no Tribunal Superior do Trabalho.

Faça-se expediente necessário e organize-se folha de pagamento referente às diárias, conforme Tabela I, do Anexo I, da Portaria GP nº168/2013, para o período de 09/10 a 11/10/2013, tendo em vista a indisponibilidade de voos em horários compatíveis com o início e término do evento, conforme informações constantes no doc. 01, do citado Protocolo.

Dê-se ciência.

Publique-se no Boletim Interno Eletrônico.

Júlio César Guimarães

PORTARIA D.G. Nº 828, DE 7 DE OUTUBRO DE 2013.

O DIRETOR-GERAL DO TRIBUNAL REGIONAL DO TRABALHO DA 16ª REGIÃO, no uso de suas atribuições legais e regulamentares e, tendo em vista o disposto na Portaria GP nº 16, de 17 de janeiro de 2012, bem como a Solicitação de Diárias e o despacho da Desembargadora Presidente exarado no OF.CIRC.TST.GP. Nº 575/2013, constantes no doc. 01, do Protocolo nº 5706/2013,

R E S O L V E

Autorizar a emissão de bilhetes de passagem aérea para o trecho São Luís/Brasília/São Luís, e o pagamento de 2½ (duas e meia) diárias ao Sr. Sérgio Moriah de Abreu Silva, Analista Judiciário - Engenharia, matrícula Nº 30816454, lotado na Seção de Engenharia, a fim de participar do Seminário Justiça Social e Acessibilidade, a realizar-se no dia 10 de outubro do corrente ano, no Tribunal Superior do Trabalho.

Faça-se expediente necessário e organize-se folha de pagamento referente às diárias, conforme Tabela I, do Anexo I, da Portaria GP nº168/2013, para o período de 09/10 a 11/10/2013, tendo em vista a indisponibilidade de voos em horários compatíveis com o início e término do evento, conforme informações constantes no doc. 01, do citado Protocolo.

Dê-se ciência.

Publique-se no Boletim Interno Eletrônico.

Júlio César Guimarães

PORTARIA D.G. Nº 829, DE 07 DE OUTUBRO DE 2013.

O DIRETOR-GERAL DO TRIBUNAL REGIONAL DO TRABALHO DA 16ª REGIÃO, no uso de suas atribuições legais e regulamentares e, tendo em vista o disposto na Portaria GP 16, de 17 de janeiro de 2012,

Considerando o despacho da Secretária Executiva da Escola Judicial, constante no doc. 12, do Protocolo nº 5399/2013, no qual solicita a retificação da Portaria DG 797/2013, tendo em vista que a programação da reunião técnica incluiu atividades nos dias 07 e 08/10/2013, doc. 13, bem como a nova Solicitação de Diárias (fl. 02, do doc. 12),



TRT 16ª REGIÃO

R E S O L V E

Retificar a Portaria DG nº 797, datada de 1º de outubro de 2013, tomando a mesma o seguinte texto:

"Autorizar a emissão de bilhetes de passagem aérea para o trecho São Luís/Belém/São Luís, e o pagamento de 3½ (três e meia) diárias a Sra. Kamilly Borsoi Barros, Secretária Executiva da Escola Judicial, CJ-02, matrícula Nº 308161606, para participar da reunião técnica a realizar-se na Escola Judicial do Tribunal Regional do Trabalho da 8ª Região, no período de 7 a 10/10/2013.

Faça-se expediente necessário e organize-se folha de pagamento referente às diárias, consoante Tabela I, do Anexo I, da Portaria GP nº168/2013, para o período de 7 a 10/10/2013, conforme informações constantes no doc. 12, do mencionado Protocolo.

Ressalto que a servidora estará acompanhando, em tempo integral, o Desembargador James Magno Araújo Farias, no período de 09 a 10/10/2013, conforme informações constantes à fl. 02, do doc. 12, do Protocolo 5399/2013 e Portaria GP 1098/2013."

Dê-se ciência.

Publique-se no Boletim Interno Eletrônico.

Júlio César Guimarães

PORTARIA D.G. Nº 830, DE 07 DE OUTUBRO DE 2013.

O DIRETOR-GERAL DO TRIBUNAL REGIONAL DO TRABALHO DA 16ª REGIÃO, no uso de suas atribuições legais e regulamentares e, tendo em vista o disposto na Portaria G.P. Nº 16, de 17 de janeiro de 2012, bem como a Solicitação de Diárias, da Coordenadoria de Tecnologia da Informação e Comunicação, constante no doc. 01, do Protocolo nº 5710/2013,

R E S O L V E

Autorizar a emissão de bilhete de passagem aérea no trecho São Luís/Teresina/São Luís e o pagamento de 2½ (duas e meia) diárias ao Sr. Francisco Santos Ferreira, Analista Judiciário - Apoio Especializado - Tecnologia da Informação, lotado na Coordenadoria de Tecnologia da Informação e Comunicações, Matrícula nº 308161475, para viajar a cidade de Caxias/MA, a fim de auxiliar na implantação do Processo Judicial Eletrônico da Justiça do Trabalho - PJe/TJ na Vara do Trabalho daquela cidade, a realizar-se no dia 11/10/2013.

Faça-se expediente necessário e organize-se folha de pagamento referente à diária, consoante Tabela II, do Anexo I, da Portaria GP 168/2013, para o período de 9/10 a 11/10/2013, tendo em vista que durante o dia 10/10/2013 auxiliará o advogado no cadastramento da petição inicial, conforme informações constantes no doc. 01, do mencionado protocolo.

Dê-se ciência.

Publique-se no Boletim Interno Eletrônico.

Júlio César Guimarães

PORTARIA D.G. Nº 831, 08 DE OUTUBRO DE 2013.

O DIRETOR GERAL DO TRIBUNAL REGIONAL DO TRABALHO DA DÉCIMA SEXTA REGIÃO, no uso de suas atribuições legais e regulamentares e, tendo em vista o disposto na Portaria G.P. Nº 16, de 17 de janeiro de 2012, bem como o constante no Formulário de Solicitação de Diárias, da Vara do Trabalho de Bacabal/MA, e Protocolo SUAP nº 5490/2013,

R E S O L V E

Autorizar o pagamento de 4½ (quatro e meia) diárias a Sra. Livia Renata Monteiro Ramos, Analista Judiciária - Área Judiciária, lotada na Vara do Trabalho de Bacabal/MA,

Matrícula Nº 308161775, para auxiliar o Juiz do Trabalho da referida Vara, Sr. Albeniz Martins e Silva Segundo, em virtude do deslocamento da sede da referida Vara para a cidade de Coroatá/MA, em veículo do Tribunal, em caráter ITINERANTE, onde serão realizadas audiências, no período de 08/10 a 10/10/2013, conforme autorização do Presidente desta Corte, com base no parágrafo 3º, do artigo 3º, da Resolução Administrativa nº 069/2003, e Portaria G.P. Nº1261/2013.

Faça-se expediente necessário e organize-se folha de pagamento referente às diárias para o período de 07/10 a 11/10/2013, em consonância com a Tabela II, do anexo I, da portaria GP nº168/2013. Justifica-se a saída no dia 07/10 devido ao horário previsto para o início das audiências (08h30min do dia 08/10) e o retorno no dia 11/10, devido ao horário previsto para o término das audiências (17h00min do dia 10/10), conforme informação constante no doc. nº01, do citado Protocolo.

Dê-se ciência.

Publique-se no Boletim Interno Eletrônico.

Júlio Cesar Guimarães

PORTARIA D.G. Nº832, 08 DE OUTUBRO DE 2013.

O DIRETOR GERAL DO TRIBUNAL REGIONAL DO TRABALHO DA DÉCIMA SEXTA REGIÃO, no uso de suas atribuições legais e regulamentares e, tendo em vista o disposto na Portaria G.P. Nº 16, de 17 de janeiro de 2012, bem como o constante no Formulário de Solicitação de Diárias, da Vara do Trabalho de Bacabal/MA, e Protocolo SUAP nº 5491/2013,

R E S O L V E

Autorizar o pagamento de 4½ (quatro e meia) diárias ao Sr. Marcos Moura Silva, Analista Judiciário - Executante de Mandados, Matrícula 308161358, lotado na VT de Bacabal/MA, para auxiliar o Juiz do Trabalho da referida Vara, Sr. Albeniz Martins e Silva Segundo, em virtude do deslocamento da sede da referida Vara para a cidade de Coroatá/MA, em veículo do Tribunal, em caráter ITINERANTE, onde serão realizadas audiências, no período de 08/10 a 10/10/2013, conforme autorização do Presidente desta Corte, com base no parágrafo 3º, do artigo 3º, da Resolução Administrativa nº 069/2003, e Portaria G.P. Nº1261/2013.

Faça-se expediente necessário e organize-se folha de pagamento referente às diárias para o período de 07/10 a 11/10/2013, em consonância com a Tabela II, do anexo I, da portaria GP nº168/2013. Justifica-se a saída no dia 07/10 devido ao horário previsto para o início das audiências (08h30min do dia 08/10) e o retorno no dia 11/10, devido ao horário previsto para o término das audiências (17h00min do dia 10/10), conforme informação constante no doc. nº01, do citado Protocolo.

Dê-se ciência.

Publique-se no Boletim Interno Eletrônico.

Júlio Cesar Guimarães

PORTARIA D.G. Nº833, DE 08 DE OUTUBRO DE 2013.

O DIRETOR GERAL DO TRIBUNAL REGIONAL DO TRABALHO DA DÉCIMA SEXTA REGIÃO, no uso de suas atribuições legais e regulamentares e, tendo em vista o disposto na Portaria G.P. Nº16, de 17 de janeiro de 2012, bem como o constante no Formulário de Solicitação de Diárias da Escola Judicial, e Protocolo SUAP nº5647/2013,

R E S O L V E

Autorizar o pagamento de 1½ (uma e meia) diária ao Sr. Carlos Alberto Aguiar, Técnico Judiciário - Especialidade Segurança, Matrícula Nº30816157, lotado no Setor de Transportes, a fim de acompanhar e auxiliar, em tempo integral, o Exmo. Sr. Desembargador James Magno



TRT 16ª REGIÃO

Araújo Farias, Diretor da Escola Judicial, às cidades de Timbiras e Codó/MA, em veículo do Tribunal, bem como garantir a segurança do veículo e do magistrado que participará de Ação de Prevenção ao Trabalho Escravo e Reunião Itinerante da Comissão Estadual para a Erradicação do Trabalho Escravo no Maranhão - COETRAE/MA, a realizar-se no período de 22/10 a 23/10/2013, conforme Portaria GP nº1260/2013.

Faça-se expediente necessário e organize-se folha de pagamento referente às diárias, consoante Tabela II, do Anexo I, da Portaria GP Nº168/2013, para o período de 22/10 a 23/10/2013, conforme informações constantes no doc. 01, do mencionado protocolo.

Dê-se ciência.

Publique-se no Boletim Interno Eletrônico.

Júlio César Guimarães

PORTARIA D.G. Nº834, DE 08 DE OUTUBRO DE 2013.

O DIRETOR GERAL DO TRIBUNAL REGIONAL DO TRABALHO DA DÉCIMA SEXTA REGIÃO, no uso de suas atribuições legais e regulamentares e, tendo em vista o disposto na Portaria G.P. Nº16, de 17 de janeiro de 2012, bem como o constante no Formulário de Solicitação de Diárias da Escola Judicial, e Protocolo SUAP nº5650/2013,

R E S O L V E

Autorizar o pagamento de 1½ (uma e meia) diária ao Sr. Diomildo Ferreira Andrade, Técnico Judiciário - Especialidade Segurança, matrícula Nº30816412, lotado no Setor de Transportes, a fim de conduzir, acompanhar e auxiliar, em tempo integral, o Exmo. Sr. Desembargador James Magno Araújo Farias, Diretor da Escola Judicial, às cidades de Timbiras e Codó/MA, em veículo do Tribunal, bem como garantir a segurança do veículo e do magistrado que participará de Ação de Prevenção ao Trabalho Escravo e Reunião Itinerante da Comissão Estadual para a Erradicação do Trabalho Escravo no Maranhão - COETRAE/MA, a realizar-se no período de 22/10 a 23/10/2013, conforme Portaria GP nº1260/2013.

Faça-se expediente necessário e organize-se folha de pagamento referente às diárias, consoante Tabela II, do Anexo I, da Portaria GP Nº168/2013, para o período de 22/10 a 23/10/2013, conforme informações constantes no doc. 01, do mencionado protocolo.

Dê-se ciência.

Publique-se no Boletim Interno Eletrônico.

Júlio César Guimarães

PORTARIA D.G. Nº 835, DE 08 DE OUTUBRO DE 2013.

O DIRETOR GERAL DO TRIBUNAL REGIONAL DO TRABALHO DA 16ª REGIÃO, no uso de suas atribuições legais e regulamentares e, tendo em vista o disposto na Portaria G.P. Nº16, de 17 de janeiro de 2012, bem como o constante no Formulário de Solicitação de Diárias da Coordenadoria de Gestão de Pessoas, e no Protocolo SUAP nº 5670/2013,

Considerando o Protocolo SUAP nº4301/2013, de inscrição em curso da servidora,

R E S O L V E

Autorizar a emissão de bilhetes de passagem aérea para o trecho São Luís/Fortaleza/São Luís e o pagamento de 3½ (três e meia) diárias a Sra. Helena Dias Gantzias, Técnico Judiciário - Área Administrativa, FC-04, lotada na Coordenadoria de Gestão de Pessoas, Matrícula Nº 30816771, a fim de participar do Curso "Legislação de Pessoal Avançado e Aspectos Polêmicos", a realizar-se no período de 21/10 a 23/10/2013, em Fortaleza/CE, conforme informações constantes no Protocolo SUAP 4301/2013.

Faça-se expediente necessário e organize-se folha de pagamento referente às diárias, consoante Tabela I, do Anexo I, da Portaria G.P. nº168/2013, para o período de 20/10 a 23/10/2013, justifica-se a viagem na véspera, tendo

em vista indisponibilidade de voos em horário compatível com o início do curso, conforme informações constantes no doc. 02, do citado protocolo.

Dê-se ciência.

Publique-se no Boletim Interno Eletrônico.

Júlio César Guimarães

PORTARIA D.G. Nº 836, DE 08 DE OUTUBRO DE 2013.

O DIRETOR GERAL DO TRIBUNAL REGIONAL DO TRABALHO DA 16ª REGIÃO, no uso de suas atribuições legais e regulamentares e, tendo em vista o disposto na Portaria G.P. Nº16, de 17 de janeiro de 2012, bem como o constante no Formulário de Solicitação de Diárias da Coordenadoria de Gestão de Pessoas, e no Protocolo SUAP nº 5671/2013,

Considerando o Protocolo SUAP nº 4301/2013, de inscrição em curso do servidor,

R E S O L V E

Autorizar a emissão de bilhetes de passagem aérea para o trecho São Luís/Fortaleza/São Luís e o pagamento de 3½ (três e meia) diárias ao Sr. José Antônio Abreu Gomes, Coordenador de Gestão de Pessoas, CJ-02, Matrícula Nº30816790, a fim de participar do Curso "Legislação de Pessoal Avançado e Aspectos Polêmicos", a realizar-se no período de 21/10 a 23/10/2013, na cidade de Fortaleza/CE.

Faça-se expediente necessário e organize-se folha de pagamento referente às diárias, consoante Tabela I, do Anexo I, da Portaria G.P. nº168/2013, para o período de 20/10 a 23/10/2013, justifica-se a viagem na véspera, tendo em vista indisponibilidade de voos em horário compatível com o início do curso, conforme informações constantes no doc. 02, do citado protocolo.

Dê-se ciência.

Publique-se no Boletim Interno Eletrônico.

Júlio César Guimarães

PORTARIA D.G. Nº837, DE 08 DE OUTUBRO DE 2013.

O DIRETOR GERAL DO TRIBUNAL REGIONAL DO TRABALHO DA DÉCIMA SEXTA REGIÃO, no uso de suas atribuições legais e regulamentares e, tendo em vista o disposto na Portaria G.P. Nº16, de 17 de janeiro de 2012, bem como o constante no Formulário de Solicitação de Diárias do Setor de Transportes, e Protocolo SUAP nº5678/2013,

R E S O L V E

Autorizar o pagamento de 3½ (três e meia) diárias ao Sr. Diomildo Ferreira Andrade, Técnico Judiciário - Especialidade Segurança, matrícula Nº30816412, lotado no Setor de Transportes, a fim de conduzir, acompanhar e auxiliar, em tempo integral, o Exmo. Sr. Fernando Luiz Duarte Barboza, Juiz do Trabalho Substituto, no veículo SW4 Hilux, de placa HQE-9016, deste Tribunal, à cidade de Caxias/MA, a fim de ministrar treinamento do Sistema PJe-JT aos magistrados da Vara do Trabalho daquela cidade, no período de 9/10 a 10/10/13, bem como participar da cerimônia de implantação do referido sistema naquela VT, a realizar-se no dia 11/10/2013.

Faça-se expediente necessário e organize-se folha de pagamento referente às diárias, consoante Tabela II, do Anexo I, da Portaria GP Nº168/2013, para o período de 08/10 a 11/10/2013.

Ressalto que, somente no período de 09/10 a 11/10/2013, o servidor estará acompanhando e auxiliando, em tempo integral, o referido Desembargador deste Tribunal, conforme Portaria GP nº 1240/2013.

Dê-se ciência.

Publique-se no Boletim Interno Eletrônico.

Júlio César Guimarães



TRT 16ª REGIÃO

PORTARIA D.G. Nº 838, 09 DE OUTUBRO DE 2013.

O DIRETOR GERAL DO TRIBUNAL REGIONAL DO TRABALHO DA DÉCIMA SEXTA REGIÃO, no uso de suas atribuições legais e regulamentares e, tendo em vista o disposto na Portaria G.P. Nº 16, de 17 de janeiro de 2012, bem como o constante no Formulário de Solicitação de Diárias, da Vara do Trabalho de Bacabal/MA, e Protocolo SUAP nº 5493/2013,

R E S O L V E

Autorizar o pagamento de 4½ (quatro e meia) diárias a Sra. Livia Renata Monteiro Ramos, Analista Judiciária - Área Judiciária, lotada na Vara do Trabalho de Bacabal/MA, Matrícula Nº308161775, para auxiliar o Juiz do Trabalho Substituto da referida Vara, Sr. Albeniz Martins e Silva Segundo, em virtude do deslocamento da sede dessa Vara para a cidade de Coroatá/MA, em veículo do Tribunal, em caráter ITINERANTE, onde serão realizadas audiências agendadas, no período de 15/10 a 17/10/2013, conforme autorização do Presidente desta Corte, com base no parágrafo 3º, do artigo 3º, da Resolução Administrativa nº 069/2003, e Portaria G.P. Nº1262/2013.

Faça-se expediente necessário e organize-se folha de pagamento referente às diárias para o período de 14/10 a 18/10/2013, em consonância com a Tabela II, do anexo I, da portaria GP nº168/2013. Justifica-se a saída no dia 14/10 devido ao horário previsto para o início das audiências (08h30min do dia 15/10) e o retorno no dia 18/10, devido ao horário previsto para o término das audiências (17h00min do dia 17/10), conforme informação constante no doc. nº01, do citado Protocolo.

Dê-se ciência.

Publique-se no Boletim Interno Eletrônico.

Júlio Cesar Guimarães

PORTARIA D.G. Nº 839, 09 DE OUTUBRO DE 2013.

O DIRETOR GERAL DO TRIBUNAL REGIONAL DO TRABALHO DA DÉCIMA SEXTA REGIÃO, no uso de suas atribuições legais e regulamentares e, tendo em vista o disposto na Portaria G.P. Nº 16, de 17 de janeiro de 2012, bem como o constante no Formulário de Solicitação de Diárias, da Vara do Trabalho de Bacabal/MA, e Protocolo SUAP nº 5494/2013,

R E S O L V E

Autorizar o pagamento de 4½ (quatro e meia) diárias ao Sr. Marcos Moura Silva, Analista Judiciário - Executante de Mandados, Matrícula 308161358, lotado na VT de Bacabal/MA, para auxiliar o Juiz do Trabalho da referida Vara, Sr. Albeniz Martins e Silva Segundo, em virtude do deslocamento da sede da referida Vara para a cidade de Coroatá/MA, em veículo do Tribunal, em caráter ITINERANTE, onde serão realizadas audiências, no período de 15/10 a 17/10/2013, conforme autorização do Presidente desta Corte, com base no parágrafo 3º, do artigo 3º, da Resolução Administrativa nº 069/2003, e Portaria G.P. Nº1262/2013.

Faça-se expediente necessário e organize-se folha de pagamento referente às diárias para o período de 14/10 a 18/10/2013, justifica-se a saída no dia 14/10 devido ao horário previsto para o início das audiências (08h30min do dia 15) e o retorno no dia 11/10, devido ao horário previsto para o término das audiências (17h00min do dia 17/10), em consonância com a Tabela II, do anexo I, da portaria GP nº168/2013, conforme informação constante no doc. nº01, do citado Protocolo.

Dê-se ciência.

Publique-se no Boletim Interno Eletrônico.

Júlio Cesar Guimarães

PORTARIA D.G. Nº 840, DE 09 DE OUTUBRO DE 2013.

O DIRETOR GERAL DO TRIBUNAL REGIONAL DO TRABALHO DA 16ª REGIÃO, no uso de suas atribuições legais e

regulamentares e, tendo em vista o disposto na Portaria G.P. nº16, de 17 de janeiro de 2012, bem como o constante no Formulário de Solicitação de Diárias, da Seção de Cerimonial e Protocolo SUAP nº5732/2013,

R E S O L V E

Autorizar o pagamento de 1½ (uma e meia) diária a Sra. Jeanne Aragão Adler, Técnico Judiciário - Área Administrativa, FC-03, Matrícula Nº30816935, lotada na Seção de Cerimonial, para viajar à cidade de Santa Inês/MA, em veículo do Tribunal, a fim de tomar as providências necessárias à organização da solenidade de implantação do Sistema de Processo Judicial Eletrônico da Justiça do Trabalho - PJe-JT, na Vara do Trabalho daquela cidade, a realizar-se no dia 18/10/2013.

Faça-se expediente necessário e organize-se folha de pagamento referente às diárias, consoante Tabela II, do Anexo I, da Portaria GP 168/2013, para o período de 17/10 a 18/10/2013, em face da natureza das atividades desenvolvidas pelo cerimonial na organização do evento, conforme informações constantes no doc. 01, do mencionado protocolo.

Dê-se ciência. Cumpra-se.

Publique-se no Boletim Interno Eletrônico.

Júlio Cesar Guimarães

PORTARIA D.G. Nº 841, DE 09 OUTUBRO DE 2013.

O DIRETOR GERAL DO TRIBUNAL REGIONAL DO TRABALHO DA 16ª REGIÃO, no uso de suas atribuições legais e regulamentares e, tendo em vista o disposto na Portaria G.P. nº16, de 17 de janeiro de 2012, bem como o constante no Formulário de Solicitação de Diárias da Coordenadoria de Serviços Gerais, e Protocolo SUAP nº 5733/2013,

R E S O L V E

Autorizar o pagamento de 2½ (duas e meia) diárias ao Sr. José Ribamar Vieira Junior, Técnico Judiciário - Artífice de Eletricidade, Matrícula nº 30816446, lotado na Coordenadoria de Serviços Gerais, para viajar a cidade de Caxias/MA, em veículo do Tribunal, a fim de acompanhar a comitiva da Presidente deste Tribunal, auxiliando na implantação do Processo Judicial Eletrônico - PJe-JT, na Vara do Trabalho daquela cidade, a realizar-se no dia 11/10/2013.

Faça-se expediente necessário e organize-se folha de pagamento referente às diárias, consoante Tabela II, do Anexo I, da Portaria GP nº168/2013, para o período de 09/10 a 11/10/2013.

Dê-se ciência. Cumpra-se.

Publique-se no Boletim Interno Eletrônico.

Júlio César Guimarães

PORTARIA D.G. Nº 842, DE 09 DE OUTUBRO DE 2013.

O DIRETOR GERAL DO TRIBUNAL REGIONAL DO TRABALHO DA DÉCIMA SEXTA REGIÃO, no uso de suas atribuições legais e regulamentares e, considerando o disposto na Portaria G.P. nº16, de 17 de janeiro de 2012, No Formulário de Solicitação de Diárias da Coordenadoria de Serviços Gerais, bem como o constante no Protocolo SUAP nº5734/2013,

R E S O L V E

Autorizar o pagamento de 4½ (quatro e meia) diárias ao Sr. José Expedito Belfort Assunção, Técnico Judiciário - Artífice de Eletricidade, Matrícula nº30816401, lotado na Coordenadoria de Serviços Gerais, para viajar às cidades de Barra do Corda, Santa Inês e Bacabal/MA, em veículo do Tribunal, para realizar serviços de manutenção nas instalações elétricas, a fim de adequá-las para a implantação do Processo Judicial Eletrônico - PJe-JT, nas Varas do Trabalho daquelas cidades, no período de 14/10 a 18/10/2013.



TRT 16ª REGIÃO

Faça-se expediente necessário e organize-se folha de pagamento referente às diárias, consoante Tabela II, do Anexo I, da Portaria GP 168/2013, para o período de 14/10 a 18/10/2013.

Dê-se ciência.
Publique-se no Boletim Interno Eletrônico.

Júlio Cesar Guimarães

PORTARIA D.G. Nº 843, DE 09 DE OUTUBRO DE 2013.

O DIRETOR-GERAL DO TRIBUNAL REGIONAL DO TRABALHO DA 16ª REGIÃO, no uso de suas atribuições legais e regulamentares e, tendo em vista o disposto na Portaria G.P. nº16, de 17 de janeiro de 2012, bem como a Solicitação de Diárias constante no doc. 01, do Protocolo nº 5761/2013 e autorização expressa da Presidente,

Considerando que, por meio do Mem. Circular nº 62/GP/2013, doc. 02, foram divulgadas as Varas do Trabalho que alcançaram melhor desempenho quanto às metas estabelecidas para os indicadores da atividade jurisdicional previstos no Planejamento Estratégico, nos anos de 2011 e 2012;

R E S O L V E

Autorizar o pagamento de 1½ (uma e meia) diária ao Sr. Francisco das Chagas Castelo Branco Filho, Analista Judiciário, Matrícula Nº 30816810, lotado na Vara do Trabalho de Chapadinha/MA, para viajar a esta cidade, em veículo próprio, a fim de participar da solenidade de premiação da citada Vara com o Selo de Qualidade em Prestação Judiciária, realizada no dia 08/10/2013.

Faça-se expediente necessário e organize-se folha de pagamento referente à diária, consoante Tabela II, do Anexo I, da Portaria GP nº168/2013, para o período de 8/10 a 09/10/2013, tendo em vista que o evento terminará em horário incompatível com o retorno da servidora no mesmo dia, conforme informações constantes no doc. 01, do mencionado protocolo.

Dê-se ciência.
Publique-se no Boletim Interno Eletrônico.

Júlio César Guimarães

PORTARIA D.G. Nº 844, DE 09 DE OUTUBRO DE 2013.

O DIRETOR-GERAL DO TRIBUNAL REGIONAL DO TRABALHO DA DÉCIMA SEXTA REGIÃO, no uso de suas atribuições legais e regulamentares e, tendo em vista o disposto na Portaria G.P. Nº 16, de 17 de janeiro de 2012, bem como pareceres SAJ/CCI constante dos docs. 15/18 do Protocolo 4208/2013,

R E S O L V E

Retificar a Portaria D.G. Nº 438, datada de 14/6/2013, que autorizou o pagamento de 5½ (cinco e meia) diárias ao Sr. Edsel Edson Britto Júnior, Analista Judiciário - Executante de Mandados, Matrícula nº 30816940, lotado na Central de Mandados Judiciais, para auxiliar no cumprimento de diligências na Vara do Trabalho de Pedreiras, no período de 16 a 21/6/2013, no que se refere ao período da viagem, onde se lê: 16 a 21/06/2013, leia-se: 23 a 28/06/2013.

Dê-se ciência.
Publique-se no Boletim Interno Eletrônico.

Júlio César Guimarães

PORTARIA D.G. Nº 846, DE 10 OUTUBRO DE 2013.

O DIRETOR GERAL DO TRIBUNAL REGIONAL DO TRABALHO DA 16ª REGIÃO, no uso de suas atribuições legais e regulamentares e, tendo em vista o disposto na Portaria

G.P. nº16, de 17 de janeiro de 2012, bem como o constante no Formulário de Solicitação de Diárias, e Protocolo SUAP nº5784/2013,

R E S O L V E

Autorizar o pagamento de 2½ (duas e meia) diárias ao Sr. José de Ribamar Santos Batista, Técnico Judiciário - Área Administrativa, FC-05, Matrícula nº 30816405, lotado na Diretoria Geral, para viajar a cidade de Caxias/MA, em veículo do Tribunal, a fim de auxiliar na implantação do Processo Judicial Eletrônico - PJe-JT, na Vara do Trabalho daquela cidade, a realizar-se no dia 11/10/2013.

Faça-se expediente necessário e organize-se folha de pagamento referente às diárias, consoante Tabela II, do Anexo I, da Portaria GP nº168/2013, para o período de 09/10 a 11/10/2013.

Dê-se ciência. Cumpra-se.
Publique-se no Boletim Interno Eletrônico.

Júlio César Guimarães

PORTARIA D.G. Nº 847, DE 11 DE OUTUBRO DE 2013.

O DIRETOR GERAL DO TRIBUNAL REGIONAL DO TRABALHO DA DÉCIMA SEXTA REGIÃO, no uso de suas atribuições legais e regulamentares e, tendo em vista o disposto na Portaria G.P. Nº 16, de 17 de janeiro de 2012, bem como o constante no Formulário de Solicitação de Diárias, da Vara do Trabalho de Barra do Corda/MA, e Protocolo SUAP nº5698/2013,

R E S O L V E

Autorizar o pagamento de 6½ (seis e meia) diárias a Sra. Geisane Costa Santos de Almeida, servidora requisitada do município, FC-02, lotada na VT de Barra do Corda/MA, Matrícula Nº 308161171, para auxiliar o Juiz Titular da referida Vara, Sr. Francisco José Campelo Galvão, em virtude do deslocamento da sede da referida Vara para a cidade de Grajaú/MA, em veículo do Tribunal, em caráter ITINERANTE, onde serão realizadas audiências, no período de 14/10 a 18/10/2013, conforme autorização do Presidente desta Corte, com base no parágrafo 3º, do artigo 3º, da Resolução Administrativa nº 069/2003, e Portaria G.P. Nº1277/2013.

Faça-se expediente necessário e organize-se folha de pagamento referente às diárias, consoante Tabela II, do Anexo I, da Portaria GP Nº168/2013, para o período de 13/10 a 19/10/2013, tendo em vista a necessidade de instalação e desinstalação dos equipamentos de informática, uma vez que a Câmara Municipal de Grajaú disponibilizou somente o espaço físico, conforme informações constantes no doc. nº1 do citado protocolo.

Dê-se ciência.
Publique-se no Boletim Interno Eletrônico.

Júlio Cesar Guimarães

PORTARIA D.G. Nº 848, DE 11 DE OUTUBRO DE 2013.

O DIRETOR GERAL DO TRIBUNAL REGIONAL DO TRABALHO DA DÉCIMA SEXTA REGIÃO, no uso de suas atribuições legais e regulamentares e, tendo em vista o disposto na Portaria G.P. Nº 16, de 17 de janeiro de 2012, bem como o constante no Formulário de Solicitação de Diárias, da Vara do Trabalho de Barra do Corda/MA, e Protocolo SUAP nº5701/2013,

R E S O L V E

Autorizar o pagamento de 6½ (seis e meia) diárias ao SR. Andrei Boareto Coimbra, Analista Judiciário - Área Judiciária, lotado na VT de Barra do Corda/MA, Matrícula Nº 308161801, para auxiliar o Juiz Titular da referida Vara,



TRT 16ª REGIÃO

Sr. Francisco José Campelo Galvão, em virtude do deslocamento da sede da referida Vara para a cidade de Grajaú/MA, em veículo do Tribunal, em caráter ITINERANTE, onde serão realizadas audiências, no período de 14/10 a 18/10/2013, conforme autorização do Presidente desta Corte, com base no parágrafo 3º, do artigo 3º, da Resolução Administrativa nº 069/2003, e Portaria G.P. Nº1277/2013.

Faça-se expediente necessário e organize-se folha de pagamento referente às diárias, consoante Tabela II, do Anexo I, da Portaria GP Nº168/2013, para o período de 13/10 a 19/10/2013, tendo em vista a necessidade de instalação e desinstalação dos equipamentos de informática, uma vez que a Câmara Municipal de Grajaú disponibilizou somente o espaço físico, conforme informações constantes no doc. nº1 do citado protocolo.

Dê-se ciência.

Publique-se no Boletim Interno Eletrônico.

Júlio Cesar Guimarães

PORTARIA D.G. Nº 849, DE 11 DE OUTUBRO DE 2013.

O DIRETOR GERAL DO TRIBUNAL REGIONAL DO TRABALHO DA DÉCIMA SEXTA REGIÃO, no uso de suas atribuições legais e regulamentares e, tendo em vista o disposto na Portaria G.P. Nº 16, de 17 de janeiro de 2012, bem como o constante no Formulário de Solicitação de Diárias, da Vara do Trabalho de Barra do Corda/MA, e Protocolo SUAP nº5708/2013,

R E S O L V E

Autorizar o pagamento de 6½ (seis e meia) diárias a Sra. Stefânia Amorim Silveira, Diretora de Secretaria da VT de Barra do Corda/MA, Matrícula Nº30816802, para auxiliar o Juiz Titular da referida Vara, Sr. Francisco José Campelo Galvão, em virtude do deslocamento da sede da referida Vara para a cidade de Grajaú/MA, em veículo do Tribunal, em caráter ITINERANTE, onde serão realizadas audiências, no período de 14/10 a 18/10/2013, conforme autorização do Presidente desta Corte, com base no parágrafo 3º, do artigo 3º, da Resolução Administrativa nº 069/2003, e Portaria G.P. Nº1277/2013.

Faça-se expediente necessário e organize-se folha de pagamento referente às diárias, consoante Tabela II, do Anexo I, da Portaria GP Nº168/2013, para o período de 13/10 a 19/10/2013, tendo em vista a necessidade de instalação e desinstalação dos equipamentos de informática, uma vez que a Câmara Municipal de Grajaú disponibilizou somente o espaço físico, conforme informações constantes no doc. nº1 do citado protocolo.

Dê-se ciência.

Publique-se no Boletim Interno Eletrônico.

Júlio Cesar Guimarães

PORTARIA D.G. Nº850, DE 11 DE OUTUBRO DE 2013.

O DIRETOR GERAL DO TRIBUNAL REGIONAL DO TRABALHO DA 16ª REGIÃO, no uso de suas atribuições legais e regulamentares e, tendo em vista o disposto na Portaria G.P. Nº 16, de 17 de janeiro de 2012, bem como o constante no parecer da SAJ, doc. nºs 3/4, Protocolo SUAP nº5789/2013, e no Formulário de Solicitação de Diárias da Vara do Trabalho de Presidente Dutra/MA,

R E S O L V E

Autorizar o pagamento de 1½ (uma e meia) diária ao Sr. Elimar de Aguiar Franco, Analista Judiciário - Executante de Mandados, Matrícula Nº308161574, em virtude de ter cumprido mandados determinados pelo Juiz Titular da Vara do Trabalho de Presidente Dutra/MA, nos Municípios de Jatobá, Governador Eugênio Barros e Tuntum/MA, no período de 02/10 a 03/10/2013, em veículo do Tribunal.

Em cumprimento ao que dispõe o item 4, do art. 2º, do Ato Regulamentar Nº 07/2009, informo que as Certidões de cumprimento de mandados encontram-se acostadas no referido Protocolo.

Faça-se expediente necessário e organize-se folha de pagamento referente às diárias, consoante Tabela II, do Anexo I, da Portaria G.P. nº168/2013, para o período acima mencionado.

Dê-se ciência.

Publique-se no Boletim Interno Eletrônico.

Júlio Cesar Guimarães

PORTARIA D.G. Nº851, DE 11 DE OUTUBRO DE 2013.

O DIRETOR GERAL DO TRIBUNAL REGIONAL DO TRABALHO DA DÉCIMA SEXTA REGIÃO, no uso de suas atribuições legais e regulamentares e, tendo em vista o disposto na Portaria G.P. Nº16, de 17 de janeiro de 2012, e Protocolo SUAP nº1318/2013,

R E S O L V E

Retificar a Portaria D.G. Nº224, datada de 09/04/2013, da Sra. Yona Grace Sousa Barbosa, Diretora de Secretaria da Vara do Trabalho de Pedreiras/MA, CJ-03, matrícula nº30816389, para viajar a cidade de Esperantinópolis/MA, em veículo do Tribunal, em caráter ITINERANTE, no período de 16/04 a 19/04/2013, onde se lê: a fim de acompanhar e auxiliar, a Exma. Sra. Maria da Conceição Meireles Mendes, Juíza Titular da referida Vara, leia-se: a fim de acompanhar e auxiliar, em tempo integral, nos termos do art. 5º, § 4º, da Portaria GP nº 168/2013, a Exma. Sra. Maria da Conceição Meireles Mendes, Juíza Titular da referida Vara.

Dê-se ciência.

Publique-se no Boletim Interno Eletrônico.

Júlio César Guimarães

PORTARIA DG Nº 852/2013, DE 14 DE OUTUBRO DE 2013.

O DIRETOR GERAL DO TRIBUNAL REGIONAL DO TRABALHO DA DÉCIMA SEXTA REGIÃO, no uso de suas atribuições legais e regulamentares, tendo em vista o disposto na Portaria G.P. nº 16/2012, bem como o constante no Protocolo SUAP nº 5793/2013,

R E S O L V E

1 - Designar a servidora Ana Lúcia Rocha Silva, Analista Judiciário, Área Administrativa, do Quadro Permanente deste Regional, matrícula 30816366, para substituir a Secretária Executiva da Escola Judicial, no período de 07 a 10/10/2013, por motivo de viagem a serviço da titular.

2- Designar a servidora Anícia de Jesus Ewerton, Técnico Judiciário, Área Administrativa, do Quadro Permanente deste Regional, matrícula 30816408, para substituir a Chefe da Seção de Preparação e Formação de Magistrados, no período de 07 a 09/10/2013, por motivo de licença médica da titular.

Dê-se Ciência.

Publique-se no Boletim Interno Eletrônico.

Júlio Cesar Guimarães

PORTARIA D.G. Nº 853, DE 14 DE OUTUBRO DE 2013.

O DIRETOR GERAL DO TRIBUNAL REGIONAL DO TRABALHO DA 16ª REGIÃO, no uso de suas atribuições legais e regulamentares e, tendo em vista o disposto na Portaria



TRT 16ª REGIÃO

G.P. Nº16, de 17 de janeiro de 2012, bem como o constante no Formulário de Solicitação de Diárias da Coordenadoria de Tecnologia da Informação e Comunicações, e no Protocolo SUAP nº 5825/2013,

R E S O L V E

Autorizar a emissão de bilhetes de passagem aérea para o trecho São Luís/Brasília/São Luís e o pagamento de 5½ (cinco e meia) diárias ao Sr. Gilberto Cunha Filho, Analista Judiciário - Apoio Especializado - Tecnologia da Informação, Matrícula Nº 308161544, a fim de participar do treinamento "JB336 - Jboss for Administration", destinado a capacitação em tecnologias utilizadas no PJe-JT, a realizar-se no período de 21/10 a 24/10/2013, na cidade de Brasília/DF.

Faça-se expediente necessário e organize-se folha de pagamento referente às diárias, consoante Tabela I, do Anexo I, da Portaria G.P. nº168/2013, para o período de 20/10 a 25/10/2013, tendo em vista a indisponibilidade de vãos compatíveis com o início e término do treinamento, conforme informações constantes no doc. 01, do citado protocolo.

Dê-se ciência.

Publique-se no Boletim Interno Eletrônico.

Júlio Cesar Guimarães

PORTARIA D.G. Nº854, DE 15 DE OUTUBRO DE 2013.

O DIRETOR GERAL DO TRIBUNAL REGIONAL DO TRABALHO DA 16ª REGIÃO, no uso de suas atribuições legais e regulamentares e, tendo em vista o disposto na Portaria G.P. Nº 16, de 17 de janeiro de 2012, bem como o constante no parecer da SAJ, doc. nºs 3/4, Protocolo SUAP nº5788/2013, e no Formulário de Solicitação de Diárias da Vara do Trabalho de Presidente Dutra/MA,

R E S O L V E

Autorizar o pagamento de 1½ (uma e meia) diária ao Sr. Elimar de Aguiar Franco, Analista Judiciário - Executante de Mandados, Matrícula Nº308161574, em virtude de ter cumprido mandados determinados pelo Juiz Titular da Vara do Trabalho de Presidente Dutra/MA, nos Municípios de Fortuna e São Domingos do Maranhão/MA, no período de 08/10 a 09/10/2013, em veículo do Tribunal.

Em cumprimento ao que dispõe o item 4, do art. 2º, do Ato Regulamentar Nº 07/2009, infirmo que as Certidões de cumprimento de mandados encontram-se acostadas no referido Protocolo.

Faça-se expediente necessário e organize-se folha de pagamento referente às diárias, consoante Tabela II, do Anexo I, da Portaria G.P. nº168/2013, para o período acima mencionado.

Dê-se ciência.

Publique-se no Boletim Interno Eletrônico.

Júlio Cesar Guimarães

PORTARIA D.G. Nº 857, DE 15 DE OUTUBRO DE 2013.

O DIRETOR-GERAL DO TRIBUNAL REGIONAL DO TRABALHO DA 16ª REGIÃO, no uso de suas atribuições legais e regulamentares e, tendo em vista o disposto na Portaria G.P. nº16, de 17 de janeiro de 2012, bem como o constante no Formulário de Solicitação de Diárias, e Protocolo nº 5795/2013,

R E S O L V E

Autorizar o pagamento de 4½ (quatro e meia) diárias ao Sr. José de Ribamar Santos Batista, Técnico Judiciário - Área Administrativa, FC-05, Matrícula nº 30816405, lotado na Diretoria Geral, para viajar às cidades de Barra do

Corda, Santa Inês e Bacabal/MA, em veículo do Tribunal, a fim de adotar as providências necessárias à implantação do Processo Judicial Eletrônico - PJe-JT, nas Varas do Trabalho daquelas cidades.

Faça-se expediente necessário e organize-se folha de pagamento referente às diárias, consoante Tabela II, do Anexo I, da Portaria GP nº168/2013, para o período de 14/10 a 18/10/2013.

Dê-se ciência.

Publique-se no Boletim Interno Eletrônico.

Júlio César Guimarães

PORTARIA D.G. Nº 858, DE 15 DE OUTUBRO DE 2013.

O DIRETOR-GERAL DO TRIBUNAL REGIONAL DO TRABALHO DA 16ª REGIÃO, no uso de suas atribuições legais e regulamentares e, tendo em vista o disposto na Portaria G.P. nº 16, de 17 de janeiro de 2012, bem como a Solicitação de Diárias, da Seção de Comunicação Social, constante no doc. 01, do Protocolo nº 5858/2013,

R E S O L V E

Autorizar o pagamento de 1½ (uma e meia) diária a Sra. Rosemary Rocha Araújo, Técnico Judiciário, FC-03, Matrícula Nº 30816444, lotada na Seção de Comunicação Social, para viajar à cidade de Santa Inês/MA, em veículo do Tribunal, a fim de realizar atividades de divulgação, acompanhamento da imprensa e cobertura jornalística da solenidade de implantação do Processo Judicial Eletrônico - PJe-JT, na Vara do Trabalho daquela cidade, a realizar-se no dia 18/10/2013.

Faça-se expediente necessário e organize-se folha de pagamento referente às diárias, consoante Tabela II, do Anexo I, da Portaria GP nº168/2013, para o período de 17/10 a 18/10/2013, tendo em vista a necessidade de realizar visitas aos veículos de comunicação para divulgação da solenidade, conforme informações constantes no doc. 01, do mencionado protocolo.

Dê-se ciência.

Publique-se no Boletim Interno Eletrônico.

Júlio César Guimarães

PORTARIA DG Nº 859, DE 16 DE OUTUBRO DE 2013.

O DIRETOR GERAL TRIBUNAL REGIONAL DO TRABALHO DA DÉCIMA SEXTA REGIÃO, no uso de suas atribuições legais e regulamentares, tendo em vista o disposto na Portaria G.P. nº 16/2012, bem como o constante no Protocolo/SUAPE nº 5812/13,

R E S O L V E

1 - Designar o servidor Pedro Sousa Carvalho Júnior, Técnico Judiciário, Área Administrativa, Especialidade Apoio de Serviços Diversos, C-13, do quadro permanente deste Tribunal, matrícula 30816847, para substituir a Diretora de Secretaria da 7ª Vara do Trabalho de São Luís, no período de 11/10/2013 a 18/10/2013, por motivo de licença médica e férias da titular, e indisponibilidade do substituto legal.

2 - Designar a servidora Rejane Karina Anceles Lima, Técnico Judiciário, Área Administrativa, B-06, do quadro permanente deste Tribunal, matrícula 308161083, para substituir a Diretora de Secretaria da 7ª Vara do Trabalho de São Luís, no período de 21/10/2013 a 31/10/2013, por motivo de licença médica e férias da titular, e indisponibilidade do substituto legal.

3- Designar a servidora Lorena Soares Dourado, Técnico Judiciário, Área Administrativa, B-06, do quadro permanente deste Tribunal, matrícula 308161004, para substituir a Diretora de Secretaria da 7ª Vara do Trabalho de São Luís, no período de 01/11/2013 a 08/11/2013, por



TRT 16ª REGIÃO

motivo de licença médica e férias da titular, e indisponibilidade do substituto legal.

Dê-se Ciência.

Publique-se no Boletim Interno Eletrônico.

Júlio Cesar Guimarães

PORTARIA D.G. Nº860, DE 16 DE OUTUBRO DE 2013.

O DIRETOR GERAL DO TRIBUNAL REGIONAL DO TRABALHO DA 16ª REGIÃO, no uso de suas atribuições legais e regulamentares e, tendo em vista o disposto na Portaria G.P. Nº16, de 17 de janeiro de 2012, bem como o constante no Formulário de Solicitação de Diárias, da VT de Chapadinha/MA, e Protocolo SUAP nº 5883/2013,

R E S O L V E

Autorizar o pagamento de ½ (meia) diária ao Sr. Esmar Taqueti Machado Filho, Diretor de Secretaria da Vara do Trabalho de Chapadinha/MA, Matrícula Nº308161071, a fim de buscar a viatura de placa HQB-5866, à disposição dessa Vara Trabalhista, que estava realizando manutenção corretiva/preventiva em oficina mecânica nesta cidade.

Faça-se expediente necessário e organize-se folha de pagamento referente à diária, consoante Tabela II, do Anexo I, da Portaria GP nº168/2013, para o dia 14/10/2013.

Dê-se ciência.

Publique-se no Boletim Interno Eletrônico.

Júlio Cesar Guimarães

PORTARIA D.G. Nº 861, DE 16 DE OUTUBRO DE 2013.

O DIRETOR GERAL DO TRIBUNAL REGIONAL DO TRABALHO DA 16ª REGIÃO, no uso de suas atribuições legais e regulamentares e, tendo em vista o disposto na Portaria G.P. Nº16, de 17 de janeiro de 2012, bem como o constante no Formulário de Solicitação de Diárias de Seção de Engenharia, e Protocolo SUAP nº5881/2013,

R E S O L V E

Autorizar o pagamento de 2½ (duas e meia) diárias ao Sr. Jacer de Abreu Ribeiro Neto, Analista Judiciário - Apoio Especializado - Engenharia, Matrícula nº308161445, para viajar a cidade de São João dos Patos/MA, em veículo do Tribunal, a fim de realizar visita técnica para acompanhamento dos serviços realizados para a obra de construção do prédio sede da Vara do Trabalho daquela cidade, no período de 15/10 a 17/10/2013.

Faça-se expediente necessário e organize-se folha de pagamento referente às diárias, consoante Tabela II, do Anexo I, da Portaria GP nº285/2012, para o período acima mencionado.

Dê-se ciência.

Publique-se no Boletim Interno Eletrônico.

Júlio Cesar Guimarães

PORTARIA D.G. Nº 862, DE 16 DE OUTUBRO DE 2013.

O DIRETOR GERAL DO TRIBUNAL REGIONAL DO TRABALHO DA 16ª REGIÃO, no uso de suas atribuições legais e regulamentares e, tendo em vista o disposto na Portaria G.P. Nº16, de 17 de janeiro de 2012, bem como o constante no Formulário de Solicitação de Diárias do Setor de Transportes, e no Protocolo SUAP Nº 5885/2013,

R E S O L V E

Autorizar o pagamento de 2½ (duas e meia) diárias ao Sr. Merval Ferreira Mouzinho, Técnico Judiciário - Segurança, Matrícula nº 3081638, lotado no Setor de Transportes, para viajar às cidades de Santa Inês e Barra do Corda/MA, em veículo do Tribunal, o qual conduzirá o veículo SPINTER FURGÃO, de placa OIZ-6895, transportando materiais de informática deste Tribunal para as Varas Trabalhistas daquelas cidades.

Faça-se expediente necessário e organize-se folha de pagamento referente à diária, consoante Tabela II, do Anexo I, da Portaria GP 168/2013, para o período de 15/10 a 17/10/2013.

Dê-se ciência.

Publique-se no Boletim Interno Eletrônico.

Júlio César Guimarães

PORTARIA D.G. Nº 863, DE 16 DE OUTUBRO DE 2013.

O DIRETOR GERAL DO TRIBUNAL REGIONAL DO TRABALHO DA 16ª REGIÃO, no uso de suas atribuições legais e regulamentares e, tendo em vista o disposto na Portaria G.P. Nº16, de 17 de janeiro de 2012, bem como o constante no Formulário de Solicitação de Diárias, da Secretaria Geral da Presidência e Protocolo SUAP nº5905/2013,

R E S O L V E

Autorizar o pagamento de 1½ (uma e meia) diária a Sra. Sílvia Adriana Lima Serra Pereira, Técnica Judiciária, Chefe da Seção de Cerimonial, FC-04, Matrícula Nº30816967, para viajar à cidade de Barra do corda/MA, em veículo do Tribunal, a fim de tomar as providências necessárias à organização da solenidade de implantação do Sistema de Processo Judicial Eletrônico da Justiça do Trabalho - PJe-JT, na Vara do Trabalho daquela cidade, a realizar-se no dia 25/10/2013.

Faça-se expediente necessário e organize-se folha de pagamento referente às diárias, consoante Tabela II, do Anexo I, da Portaria GP 168/2013, para o período de 24/10 a 25/10/2013, em face da natureza das atividades desenvolvidas pelo cerimonial na organização do evento, conforme informações constantes no doc. 01, do mencionado protocolo.

Dê-se ciência. Cumpra-se.

Publique-se no Boletim Interno Eletrônico.

Júlio Cesar Guimarães

PORTARIA D.G. Nº 864, DE 16 DE OUTUBRO DE 2013.

O DIRETOR GERAL DO TRIBUNAL REGIONAL DO TRABALHO DA 16ª REGIÃO, no uso de suas atribuições legais e regulamentares e, tendo em vista o disposto na Portaria G.P. nº16, de 17 de janeiro de 2012, bem como o constante no Formulário de Solicitação de Diárias da CTIC, e Protocolo SUAP nº5906/2013,

R E S O L V E

Autorizar o pagamento de 1½ (uma e meia) diária ao Sr. Francisco Santos Ferreira, Analista Judiciário - Apoio Especializado - Tecnologia da Informação, FC-03, Matrícula Nº308161476, lotado na Coordenadoria de Tecnologia da Informação e Comunicações, para viajar à cidade de Santa Inês/MA, em veículo do Tribunal, a fim de realizar a gravação de Certificados Digitais dos servidores lotados na Vara do Trabalho daquela cidade, tendo em vista a implantação do Sistema de Processo Judicial Eletrônico da Justiça do Trabalho - PJe-JT, a realizar-se no dia 18/10/2013.

Faça-se expediente necessário e organize-se folha de pagamento referente às diárias, consoante Tabela II, do Anexo I, da Portaria GP 168/2013, para o período de 17/10 a



TRT 16ª REGIÃO

18/10/2013, conforme informações constantes no doc. 01, do mencionado protocolo.

Dê-se ciência. Cumpra-se.
Publique-se no Boletim Interno Eletrônico.

Júlio Cesar Guimarães

PORTARIA D.G. Nº 865, DE 16 DE OUTUBRO DE 2013.

O DIRETOR GERAL DO TRIBUNAL REGIONAL DO TRABALHO DA DÉCIMA SEXTA REGIÃO, no uso de suas atribuições legais e regulamentares e, tendo em vista o disposto na Portaria G.P. Nº 16, de 17 de janeiro de 2012, bem como o constante no Formulário de Solicitação de Diárias do Setor de Transporte, e Protocolo SUAP nº5903/2013,

R E S O L V E

Autorizar o pagamento de 2½ (duas e meia) diárias ao Sr. Diomildo Ferreira Andrade, Técnico Judiciário - Área Administrativa - Segurança, matrícula Nº 30816412, para viajar a cidade de São João dos Patos/MA, a fim de conduzir, acompanhar e auxiliar o Sr. Jacer de Abreu Ribeiro Neto, Analista Judiciário, lotado na Seção de Engenharia, conforme Portaria D.G. nº861/2013.

Faça-se expediente necessário e organize-se folha de pagamento referente às diárias, consoante Tabela II, do Anexo I, da Portaria GP nº168/2013, para o período de 15/10 a 17/10/2013.

Dê-se ciência.
Publique-se no Boletim Interno Eletrônico.

Júlio Cesar Guimarães

PORTARIA D.G. Nº866, 17 DE OUTUBRO DE 2013.

O DIRETOR GERAL DO TRIBUNAL REGIONAL DO TRABALHO DA DÉCIMA SEXTA REGIÃO, no uso de suas atribuições legais e regulamentares e, tendo em vista o disposto na Portaria G.P. Nº 16, de 17 de janeiro de 2012, bem como o constante no Formulário de Solicitação de Diárias, da Vara do Trabalho de Bacabal/MA, e Protocolo SUAP nº 5818/2013,

R E S O L V E

Autorizar o pagamento de 4½ (quatro e meia) diárias a Sra. Livia Renata Monteiro Ramos, Analista Judiciária - Área Judiciária, lotada na Vara do Trabalho de Bacabal/MA, Matrícula Nº308161775, para auxiliar o Juiz do Trabalho Substituto da referida Vara, Sr. Albeniz Martins e Silva Segundo, em virtude do deslocamento da sede dessa Vara para a cidade de Coroatá/MA, em veículo do Tribunal, em caráter ITINERANTE, onde serão realizadas audiências agendadas, no período de 22/10 a 24/10/2013, conforme autorização do Presidente desta Corte, com base no parágrafo 3º, do artigo 3º, da Resolução Administrativa nº 069/2003, e Portaria G.P. Nº1293/2013.

Faça-se expediente necessário e organize-se folha de pagamento referente às diárias para o período de 21/10 a 25/10/2013, em consonância com a Tabela II, do anexo I, da portaria GP nº168/2013. Justifica-se a saída no dia 21/10 devido ao horário previsto para o início das audiências (08h30min do dia 22/10) e o retorno no dia 25/10, devido ao horário previsto para o término das audiências (17h00min do dia 24/10), conforme informação constante no doc. nº01, do citado Protocolo.

Dê-se ciência.
Publique-se no Boletim Interno Eletrônico.

Júlio Cesar Guimarães

PORTARIA D.G. Nº867, 17 DE OUTUBRO DE 2013.

O DIRETOR GERAL DO TRIBUNAL REGIONAL DO TRABALHO DA DÉCIMA SEXTA REGIÃO, no uso de suas atribuições legais e

regulamentares e, tendo em vista o disposto na Portaria G.P. Nº 16, de 17 de janeiro de 2012, bem como o constante no Formulário de Solicitação de Diárias, da Vara do Trabalho de Bacabal/MA, e Protocolo SUAP nº5816/2013,

R E S O L V E

Autorizar o pagamento de 4½ (quatro e meia) diárias ao Sr. Marcos Moura Silva, Analista Judiciário - Executante de Mandados, Matrícula 308161358, lotado na VT de Bacabal/MA, para auxiliar o Juiz do Trabalho Substituto da referida Vara, Sr. Albeniz Martins e Silva Segundo, em virtude do deslocamento da sede dessa Vara para a cidade de Coroatá/MA, em veículo do Tribunal, em caráter ITINERANTE, onde serão realizadas audiências agendadas, no período de 22/10 a 24/10/2013, conforme autorização do Presidente desta Corte, com base no parágrafo 3º, do artigo 3º, da Resolução Administrativa nº 069/2003, e Portaria G.P. Nº1293/2013.

Faça-se expediente necessário e organize-se folha de pagamento referente às diárias para o período de 21/10 a 25/10/2013, em consonância com a Tabela II, do anexo I, da portaria GP nº168/2013. Justifica-se a saída no dia 21/10 devido ao horário previsto para o início das audiências (08h30min do dia 22/10) e o retorno no dia 25/10, devido ao horário previsto para o término das audiências (17h00min do dia 24/10), conforme informação constante no doc. nº01, do citado Protocolo.

Dê-se ciência.
Publique-se no Boletim Interno Eletrônico.

Júlio Cesar Guimarães

PORTARIA D.G. Nº868, DE 17 DE OUTUBRO DE 2013.

O DIRETOR GERAL DO TRIBUNAL REGIONAL DO TRABALHO DA 16ª REGIÃO, no uso de suas atribuições legais e regulamentares e, tendo em vista o disposto na Portaria G.P. Nº 16, de 17 de janeiro de 2012, bem como o constante no parecer da SAJ, doc. nºs 8/9, Protocolo SUAP nº5637/2013, e no Formulário de Solicitação de Diárias da Vara do Trabalho de Chapadina/MA,

R E S O L V E

Autorizar o pagamento de 1½ (uma e meia) diária a Sra. Juliana Maria Ribeiro Gomes da Silva, Analista Judiciária - Executante de Mandados, Matrícula Nº308161797, em virtude de ter cumprido mandados determinados pelo Juiz Titular da Vara do Trabalho de Chapadina/MA, nos Municípios de São Benedito do Rio Preto, Urbano Santos, Vargem Grande e Itaipuru Mirim/MA, no período de 25/09 a 26/09/2013, em veículo do Tribunal.

Em cumprimento ao que dispõe o item 4, do art. 2º, do Ato Regulamentar Nº 07/2009, informo que as Certidões de cumprimento de mandados encontram-se acostadas no referido Protocolo.

Faça-se expediente necessário e organize-se folha de pagamento referente às diárias, consoante Tabela II, do Anexo I, da Portaria G.P. nº168/2013, para o dia acima mencionado, conforme informações constantes nos doc. 6/7.

Dê-se ciência.
Publique-se no Boletim Interno Eletrônico.

Júlio Cesar Guimarães

PORTARIA D.G. Nº869, DE 17 DE OUTUBRO DE 2013.

O DIRETOR GERAL DO TRIBUNAL REGIONAL DO TRABALHO DA 16ª REGIÃO, no uso de suas atribuições legais e regulamentares e, tendo em vista o disposto na Portaria G.P. nº16, de 17 de janeiro de 2012, bem como o constante no Formulário de Solicitação de Diárias, da Escola Judicial, e no Protocolo SUAP nº5896/2013,

R E S O L V E



TRT 16ª REGIÃO

Autorizar o pagamento de 5½ (cinco e meia) diárias a Sra. Joelma Lopes, Servidora removida para este Tribunal, Matrícula N°308161669, lotada na 2ª Vara do Trabalho de São Luís, para viajar a cidade de Barra do Corda/MA, em transporte rodoviário, a fim de ministrar treinamento sobre a utilização do Processo Judicial Eletrônico - PJe-JT, na Vara do Trabalho daquela cidade, no período de 21/10 a 24/10/2013.

Faça-se expediente necessário e organize-se folha de pagamento referente às diárias, consoante Tabela II, do Anexo I, da Portaria GP n°168/2013, para o período de 20/10 a 25/10/2013. Justifica-se o deslocamento na véspera e no dia posterior devido ao horário de início e término do treinamento e a distância a ser percorrida, conforme informações constantes no doc. 01, do mencionado protocolo.

Dê-se ciência. Cumpra-se.

Publique-se no Boletim Interno Eletrônico.

Júlio Cesar Guimarães

PORTARIA D.G. N°870, DE 17 DE OUTUBRO DE 2013.

O DIRETOR GERAL DO TRIBUNAL REGIONAL DO TRABALHO DA 16ª REGIÃO, no uso de suas atribuições legais e regulamentares e, tendo em vista o disposto na Portaria G.P. n°16, de 17 de janeiro de 2012, bem como o constante no Formulário de Solicitação de Diárias, da Escola Judicial, e no Protocolo SUAP n°5896/2013,

R E S O L V E

Autorizar o pagamento de 5½ (cinco e meia) diárias a Sra. Joelma Lopes, Servidora removida para este Tribunal, Matrícula N°308161669, lotada na 2ª Vara do Trabalho de São Luís, para viajar a cidade de Bacabal/MA, em transporte rodoviário, a fim de ministrar treinamento sobre a utilização do Processo Judicial Eletrônico - PJe-JT, na Vara do Trabalho daquela cidade, no período de 04/11 a 07/11/2013.

Faça-se expediente necessário e organize-se folha de pagamento referente às diárias, consoante Tabela II, do Anexo I, da Portaria GP n°168/2013, para o período de 03/11 a 08/11/2013. Justifica-se o deslocamento na véspera e no dia posterior devido ao horário de início e término do treinamento e a distância a ser percorrida, conforme informações constantes no doc. 01, do mencionado protocolo.

Dê-se ciência. Cumpra-se.

Publique-se no Boletim Interno Eletrônico.

Júlio Cesar Guimarães

PORTARIA D.G. N° 871, DE 17 DE OUTUBRO DE 2013.

O DIRETOR GERAL DO TRIBUNAL REGIONAL DO TRABALHO DA 16ª REGIÃO, no uso de suas atribuições legais e regulamentares e, tendo em vista o disposto na Portaria GP n°16, de 17 de janeiro de 2012, bem como no Formulário de Solicitação de Diárias da Escola Judicial, e Protocolo SUAP n°5897/2013,

Considerando o Ofício Circular n° 427/SG/2013, do Conselho Nacional de Justiça, no qual solicita a indicação de representantes para participar do 5º Fórum de Educação a Distância do Poder Judiciário (doc.01-pag.5);

Considerando que através do despacho (doc. 01-pag.6), a Desembargadora Presidente indicou a servidora Rosely Belo Ribeiro Vieira, lotada na Escola Judicial, para participar do referido Fórum,

R E S O L V E

Autorizar a emissão de bilhetes de passagem aérea para o trecho São Luís/Brasília/São Luís, e o pagamento de 4½ (quatro e meia) diárias a Sra. Rosely Belo Ribeiro Vieira, Técnico Judiciário - Área Administrativa, FC-04, Matrícula 30816377, lotada na Escola Judicial, a fim de participar do 5º Fórum de Educação a Distância do Poder

Judiciário, promovido pelo Conselho Nacional de Justiça, a realizar-se no período de 28/10 a 30/10/2013, no Plenário do Tribunal Superior do Trabalho/TST.

Faça-se expediente necessário e organize-se folha de pagamento referente às diárias, consoante Tabela I, do Anexo I, da Portaria G.P. n°168/2013, para o período de 27/10 a 31/10/2013, haja vista a indisponibilidade de voos, com o início e término do evento, conforme informações constantes no doc.n°01, do citado Protocolo.

Dê-se ciência.

Publique-se no Boletim Interno Eletrônico.

Júlio Cesar Guimarães

PORTARIA D.G. N°872, DE 18 DE OUTUBRO DE 2013.

O DIRETOR GERAL DO TRIBUNAL REGIONAL DO TRABALHO DA 16ª REGIÃO, no uso de suas atribuições legais e regulamentares e, tendo em vista o disposto na Portaria G.P. N°16, de 17 de janeiro de 2012, bem como o constante no Formulário de Solicitação de Diárias da Central de Mandados do Foro Astolfo Serra, e, no Protocolo SUAP n°5916/2013,

R E S O L V E

Autorizar o pagamento de 4½ (quatro e meia) diárias ao Sr. Marcos Aurélio Batista Santos, Analista Judiciário - Executante de Mandados, Matrícula N°308161042, lotado na Central de Mandados do Foro "Astolfo Serra", a fim de cumprir mandados no Município de Pinheiro/MA, em veículo próprio, para auxiliar no cumprimento das diligências na Vara do Trabalho daquela cidade, no período de 21/10 a 25/10/2013.

Em cumprimento ao que dispõe o item 4, do art. 2º, do Ato Regulamentar N° 07/2009, informo que, após o cumprimento dos mandados, as Certidões de cumprimento deverão ser acostadas no referido Protocolo.

Faça-se expediente necessário e organize-se folha de pagamento referente às diárias, consoante Tabela II, do Anexo I, da Portaria G.P. n°168/2013, para o período acima mencionado.

Dê-se ciência.

Publique-se no Boletim Interno Eletrônico.

Júlio Cesar Guimarães

PORTARIA D.G N°873, 18 DE OUTUBRO DE 2013.

O DIRETOR GERAL DO TRIBUNAL REGIONAL DO TRABALHO DA 16ª REGIÃO, no uso de suas atribuições legais e regulamentares, tendo em vista o disposto na Portaria G. P. N° 16, de 17 de janeiro de 2012, e o constante no Protocolo SUAP n°5893/2013,

Considerando o despacho da Exma. Desembargadora Presidente, no qual indica a lotação do servidor para a Vara do Trabalho de Bacabal/MA, conforme doc. 02,

R E S O L V E

Lotar Pedro de Abreu Falcão, Analista Judiciário, Área Judiciária, especialidade Oficial de Justiça Avaliador Federal, B-06, do Quadro Permanente deste Tribunal, matrícula n° 308.16.1036, na Vara do Trabalho de Bacabal/MA, com efeitos a contar de 15/10/2013.

Dê-se ciência.

Publique-se no Boletim Interno Eletrônico.

Júlio Cesar Guimarães

PORTARIA D.G. N°874, DE 18 DE OUTUBRO DE 2013.

O DIRETOR GERAL DO TRIBUNAL REGIONAL DO TRABALHO DA 16ª REGIÃO, no uso de suas atribuições legais e regulamentares e, tendo em vista o disposto na Portaria



G.P. nº16, de 17 de janeiro de 2012, bem como o constante no Formulário de Solicitação de Diárias, da Escola Judicial, e no Protocolo nº5898/2013,

R E S O L V E

Autorizar o pagamento de 3½ (três e meia) diárias ao Sr. José Adolfo de Jesus Dias dos Santos, Técnico Judiciário - Área Administrativa, FC-04, Matrícula Nº30816624, lotado na 2ª Vara do Trabalho de São Luís, para viajar a cidade de Barra do Corda/MA, em transporte rodoviário, a fim de ministrar treinamento sobre a utilização do Processo Judicial Eletrônico - PJe-JT, na Vara do Trabalho daquela cidade, no período de 23/10 a 24/10/2013.

Faça-se expediente necessário e organize-se folha de pagamento referente às diárias, consoante Tabela II, do Anexo I, da Portaria GP nº168/2013, para o período de 22/10 a 25/10/2013. Justifica-se o deslocamento na véspera e no dia posterior devido ao horário de início e término do treinamento, conforme informações constantes no doc. 01, do mencionado protocolo.

Dê-se ciência. Cumpra-se.

Publique-se no Boletim Interno Eletrônico.

Júlio Cesar Guimarães

PORTARIA D.G. Nº875, DE 18 DE OUTUBRO DE 2013.

O DIRETOR GERAL DO TRIBUNAL REGIONAL DO TRABALHO DA 16ª REGIÃO, no uso de suas atribuições legais e regulamentares e, tendo em vista o disposto na Portaria G.P. nº16, de 17 de janeiro de 2012, bem como o constante no Formulário de Solicitação de Diárias, da Escola Judicial, e no Protocolo nº5898/2013,

R E S O L V E

Autorizar o pagamento de 3½ (três e meia) diárias ao Sr. José Adolfo de Jesus Dias dos Santos, Técnico Judiciário - Área Administrativa, FC-04, Matrícula Nº30816624, lotado na 2ª Vara do Trabalho de São Luís, para viajar a cidade de Bacabal/MA, em transporte rodoviário, a fim de ministrar treinamento sobre a utilização do Processo Judicial Eletrônico - PJe-JT, na Vara do Trabalho daquela cidade, no período de 06/11 a 07/11/2013.

Faça-se expediente necessário e organize-se folha de pagamento referente às diárias, consoante Tabela II, do Anexo I, da Portaria GP nº168/2013, para o período de 05/11 a 08/11/2013. Justifica-se o deslocamento na véspera e no dia posterior devido ao horário de início e término do treinamento, conforme informações constantes no doc. 01, do mencionado protocolo.

Dê-se ciência. Cumpra-se.

Publique-se no Boletim Interno Eletrônico.

Júlio Cesar Guimarães

PORTARIA D.G. Nº 876, DE 18 DE OUTUBRO DE 2013.

O DIRETOR GERAL DO TRIBUNAL REGIONAL DO TRABALHO DA DÉCIMA SEXTA REGIÃO, no uso de suas atribuições legais e regulamentares e, tendo em vista o disposto na Portaria G.P. Nº16, de 17 de janeiro de 2012,

Considerando as informações prestadas pela Secretária Executiva da Escola Judicial, constante no doc. 09, do Protocolo nº 5647/2013,

R E S O L V E

Retificar a Portaria D.G. Nº833, datada de 08/10/2013, que concedeu diárias ao servidor Carlos Alberto Aguiar, Técnico Judiciário - Especialidade Segurança, Matrícula Nº30816157, lotado no Setor de Transportes, onde se lê: a fim de conduzir, acompanhar e auxiliar, em tempo

integral, o Exmo. Sr. Desembargador James Magno Araújo Farias, Diretor da Escola Judicial, leia-se: a fim de conduzir, acompanhar e auxiliar, em tempo integral, o Exmo. Sr. Manoel Lopes Veloso Sobrinho, Juiz Auxiliar da Presidência, e onde se lê: Portaria GP nº1260/2013, leia-se: Portaria GP nº1264/2013.

Dê-se ciência.

Publique-se no Boletim Interno Eletrônico.

Júlio César Guimarães

PORTARIA D.G. Nº 877, DE 18 DE OUTUBRO DE 2013.

O DIRETOR GERAL DO TRIBUNAL REGIONAL DO TRABALHO DA 16ª REGIÃO, no uso de suas atribuições legais e regulamentares e, tendo em vista o disposto na Portaria G.P. Nº16, de 17 de janeiro de 2012, bem como o constante no Formulário de Solicitação de Diárias da Coordenadoria de Tecnologia da Informação e Comunicações, e Protocolo SUAP nº5947/2013,

R E S O L V E

Autorizar a emissão de bilhetes de passagem aérea para o trecho São Luís/Cuiabá/São Luís, e o pagamento 3½ (três e meia) diárias ao Sr. Ary Arruda Gomes de Sá Filho, Coordenador de Tecnologia de Informação e Comunicações, CJ-02, Matrícula Nº30816534, a fim de participar da Reunião Ordinária dos Secretários de Tecnologia de Informação dos Tribunais Regionais do Trabalho, a realizar-se no período de 29/10 a 30/10/2013, durante a realização do COLEPRECOR, na sede do Tribunal Regional do Trabalho da 23ª Região.

Faça-se expediente necessário e organize-se folha de pagamento referente às diárias, consoante Tabela I, do Anexo I, da Portaria GP nº168/2013, para o período de 28/10 a 31/10/2013, face à indisponibilidade de voos em horário compatível com o início e término do evento, conforme informação constante no doc. nº1.

Dê-se ciência.

Publique-se no Boletim Interno Eletrônico.

Júlio César Guimarães

PORTARIA D.G Nº878, DE 21 DE OUTUBRO DE 2013.

O DIRETOR GERAL DO TRIBUNAL REGIONAL DO TRABALHO DA 16ª REGIÃO, no uso de suas atribuições legais e regulamentares, tendo em vista o disposto na Portaria G.P. Nº 16, de 17 de janeiro de 2012, e o constante no Protocolo nº 4586/2013,

CONSIDERANDO a remoção por permuta com a servidora Samantha Mendes Freire Silva,

R E S O L V E

Lotar Francisco Carlos Ferreira Da Cruz Júnior, Analista Judiciário, Área Judiciária, do Quadro Permanente de Pessoal do TRT da 5ª Região, ora removido para este Tribunal mediante permuta com a servidora Samantha Mendes Freire Silva, na Vara do Trabalho de Bacabal/MA, com efeitos a contar de 27/09/2013.

Dê-se ciência.

Publique-se no Boletim Interno Eletrônico.

Júlio Cesar Guimarães

PORTARIA D.G Nº879, DE 21 DE OUTUBRO DE 2013.

O DIRETOR GERAL DO TRIBUNAL REGIONAL DO TRABALHO DA 16ª REGIÃO, no uso de suas atribuições legais e regulamentares, tendo em vista o disposto na Portaria G.P.



TRT 16ª REGIÃO

Nº 16, de 17 de janeiro de 2012, e o constante no Protocolo nº 4615/2013,

CONSIDERANDO a remoção por permuta com a servidora Ana Paola Latorre Moreira,

R E S O L V E

Lotar Fábio Henrique Moreira Dos Santos, Técnico Judiciário, Área Administrativa, do Quadro Permanente de Pessoal do TRT da 15ª Região, ora removido para este Tribunal mediante permuta com a servidora Ana Paola Latorre Moreira, na Vara do Trabalho de Pinheiro/MA, com efeitos a contar de 27/09/2013.

Dê-se ciência.

Publique-se no Boletim Interno Eletrônico.

Júlio Cesar Guimarães

PORTARIA D.G. Nº880, DE 21 DE OUTUBRO DE 2013.

O DIRETOR GERAL DO TRIBUNAL REGIONAL DO TRABALHO DA 16ª REGIÃO, no uso de suas atribuições legais e regulamentares, tendo em vista o disposto na Portaria G.P. Nº 16, de 17 de janeiro de 2012, e o constante no Protocolo nº 2946/2013,

CONSIDERANDO a remoção por permuta com o servidor Everardo Paulino de Freitas,

R E S O L V E

Lotar Diego Gadelha Santos, Analista Judiciário, Área Judiciária, do Quadro Permanente de Pessoal do TRT da 7ª Região, ora removido para este Tribunal mediante permuta com o servidor Everardo Paulino de Freitas, na Vara do Trabalho de Pedreiras/MA, com efeitos a contar de 23/09/2013.

Dê-se ciência.

Publique-se no Boletim Interno Eletrônico.

Júlio Cesar Guimarães

PORTARIA D.G. Nº881, DE 21 DE OUTUBRO DE 2013.

O DIRETOR GERAL DO TRIBUNAL REGIONAL DO TRABALHO DA 16ª REGIÃO, no uso de suas atribuições legais e regulamentares e, tendo em vista o disposto na Portaria G.P. Nº16, de 17 de janeiro de 2012, bem como o constante no Formulário de Solicitação de Diárias do Setor de Transportes, e no Protocolo SUAP nº5941/2013,

R E S O L V E

Autorizar o pagamento de 1½ (uma e meia) diária ao Sr. Carlos Alberto Aguiar, Técnico Judiciário - Especialidade Segurança, lotado no Setor de Transportes, Matrícula Nº30816157, em virtude de ter viajado a cidade de Santa Inês/MA, conduzindo o veículo Hilux, de placa HQE-9016, deste Tribunal, a fim de acompanhar e auxiliar, em tempo integral, em conjunto com o Agente de Segurança Luiz Gonzaga de Sousa, o Exmo Sr. Juiz Manoel Lopes Veloso Sobrinho, Juiz Auxiliar da Presidência, que participará da solenidade de inauguração de implantação do Processo Judicial Eletrônico - Pje/JT, a realizar-se no dia 18/10/2013, conforme Portaria GP nº 1304/2013.

Faça-se expediente necessário e organize-se folha de pagamento referente às diárias, consoante Tabela II, do Anexo I, da Portaria GP nº168/2013, para o período de 17/10 a 18/10/2013. Justifica-se a viagem na véspera, em razão da distância a ser percorrida, bem como o horário marcado para início e término do evento.

Dê-se ciência.

Publique-se no Boletim Interno Eletrônico.

Júlio Cesar Guimarães

PORTARIA D.G. Nº882, DE 21 DE OUTUBRO DE 2013.

O DIRETOR GERAL DO TRIBUNAL REGIONAL DO TRABALHO DA 16ª REGIÃO, no uso de suas atribuições legais e regulamentares e, tendo em vista o disposto na Portaria G.P. Nº16, de 17 de janeiro de 2012, bem como o constante no Formulário de Solicitação de Diárias do Setor de Transportes, e no Protocolo SUAP nº5930/2013,

R E S O L V E

Autorizar o pagamento de 1½ (uma e meia) diária ao Sr. Luiz Gonzaga de Sousa, servidor removido para este Tribunal, lotado na Coordenadoria de Serviços Gerais, Matrícula Nº30816736, em virtude de ter viajado a cidade de Santa Inês/MA, conduzindo o veículo Corolla, de placa HQE-5021, deste Tribunal, a fim de acompanhar e auxiliar, em tempo integral, o Exmo Sr. Juiz Manoel Lopes Veloso Sobrinho, Juiz Auxiliar da Presidência, que participará da solenidade de inauguração de implantação do Processo Judicial Eletrônico - Pje/JT, a realizar-se no dia 18/10/2013, conforme Portaria GP nº 1304/2013.

Faça-se expediente necessário e organize-se folha de pagamento referente às diárias, consoante Tabela II, do Anexo I, da Portaria GP nº168/2013, para o período de 17/10 a 18/10/2013. Justifica-se a viagem na véspera, em razão da distância a ser percorrida, bem como o horário marcado para início e término do evento.

Dê-se ciência.

Publique-se no Boletim Interno Eletrônico.

Júlio Cesar Guimarães

PORTARIA D.G. Nº 883, DE 21 DE OUTUBRO DE 2013

O DIRETOR GERAL DO TRIBUNAL REGIONAL DO TRABALHO DA DÉCIMA SEXTA REGIÃO, no uso de suas atribuições legais e regulamentares e, tendo em vista o disposto na Portaria G.P. Nº16, de 17 de janeiro de 2012, bem como o constante no Formulário de Solicitação de Diárias da Seção de Saúde, e Protocolo SUAP nº5923/2013,

Considerando o despacho da Exma. Desembargadora Presidente deferimento a participação do servidor no 55º Congresso Brasileiro de Ginecologia e Obstetrícia, conforme doc. 06 do Protocolo SUAP nº5238/2013;

Considerando que o servidor foi designado como Gestor do Programa Saúde da Mulher deste Tribunal,

R E S O L V E

Autorizar a emissão de bilhetes de passagem aérea para o trecho São Luís/Salvador/São Luís, e o pagamento de 5½ (cinco e meia) diárias o Sr. Bartolomeu Cardoso Feitosa, Técnico Judiciário - Área Administrativa, Chefe do Setor Médico, FC-03, Matrícula nº30816426, a fim de participar do 55º Congresso Brasileiro de Ginecologia e Obstetrícia, no período de 13/11 a 16/11/13.

Faça-se expediente necessário e organize-se folha de pagamento referente às diárias, consoante Tabela I, do Anexo I, da Portaria G.P. nº168/2013, para o período de 12/11 a 17/11/2013, haja vista a indisponibilidade de vãos em horários compatíveis com o início e término do evento.

Dê-se ciência.

Publique-se no Boletim Interno Eletrônico.

Júlio César Guimarães

PORTARIA D.G. Nº884, DE 22 DE OUTUBRO DE 2013.

A DIRETORA-GERAL SUBSTITUTA DO TRIBUNAL REGIONAL DO TRABALHO DA 16ª REGIÃO, no uso de suas atribuições legais e regulamentares e, tendo em vista o disposto na Portaria G.P. Nº 16, de 17 de janeiro de 2012, bem como o constante no parecer da SAJ, doc. nºs 3/4, Protocolo SUAP



TRT 16ª REGIÃO

nº5970/2013, e no Formulário de Solicitação de Diárias da Vara do Trabalho de Presidente Dutra/MA,

R E S O L V E

Autorizar o pagamento de 1½ (uma e meia) diária ao Sr. Elimar de Aguiar Franco, Analista Judiciário - Executante de Mandados, Matrícula Nº308161574, em virtude de ter cumprido mandados determinados pelo Juiz Titular da Vara do Trabalho de Presidente Dutra/MA, nos Municípios de Jatobá, Dom Pedro, Tuntum, Gonçalves Dias, Governador Eugênio Barros, Fortuna e São Domingos do Maranhão/MA, no período de 16/10 a 17/10/2013, em veículo do Tribunal.

Em cumprimento ao que dispõe o item 4, do art. 2º, do Ato Regulamentar Nº 07/2009, informo que as Certidões de cumprimento de mandados encontram-se acostadas no referido Protocolo.

Faça-se expediente necessário e organize-se folha de pagamento referente às diárias, consoante Tabela II, do Anexo I, da Portaria G.P. nº168/2013, para o período acima mencionado.

Dê-se ciência.

Publique-se no Boletim Interno Eletrônico.

Fernanda Cristina Muniz Marques

PORTARIA DG Nº 885, DE 21 DE OUTUBRO DE 2013.

O DIRETOR-GERAL TRIBUNAL REGIONAL DO TRABALHO DA DÉCIMA SEXTA REGIÃO, no uso de suas atribuições legais e regulamentares, tendo em vista o disposto na Portaria G.P. nº 16/2012, bem como o constante no Protocolo/SUAPE nº 5779/13,

R E S O L V E

1 - Designar a servidora ALINNE MACHADO E MELO, Analista Judiciário, Área Administrativa, C-13, do quadro permanente deste Tribunal, matrícula 30816805, para substituir a Chefe do Setor de Acompanhamento e Execução Financeira, no período de 21/10 a 30/10/2013 por motivo de férias da titular.

2 - Esta Portaria produzirá efeitos a partir do dia 21/10/2013.

Dê-se ciência.

Publique-se no Boletim Interno Eletrônico.

JÚLIO CÉSAR GUIMARÃES

PORTARIA D.G. Nº 886, DE 22 DE OUTUBRO DE 2013.

A DIRETORA GERAL SUBSTITUTA DO TRIBUNAL REGIONAL DO TRABALHO DA 16ª REGIÃO, no uso de suas atribuições legais e regulamentares e, tendo em vista o disposto na Portaria G.P. Nº16, de 17 de janeiro de 2012, bem como o constante no Formulário de Solicitação de Diárias de Seção de Engenharia, e Protocolo SUAP nº6017/2013,

R E S O L V E

Autorizar o pagamento de 2½ (duas e meia) diárias ao Sr. Jacer de Abreu Ribeiro Neto, Analista Judiciário - Apoio Especializado - Engenharia, Matrícula nº308161445, para viajar a cidade de São João dos Patos/MA, em veículo do Tribunal, a fim de realizar visita técnica para acompanhamento dos serviços realizados na obra de construção do prédio sede da Vara do Trabalho daquela cidade, no período de 22/10 a 24/10/2013.

Faça-se expediente necessário e organize-se folha de pagamento referente às diárias, consoante Tabela II, do Anexo I, da Portaria GP nº285/2012, para o período acima mencionado.

Dê-se ciência.

Publique-se no Boletim Interno Eletrônico.

Fernanda Cristina Muniz Marques

PORTARIA D.G.Nº 887, DE 22 DE OUTUBRO DE 2013.

A DIRETORA GERAL SUBSTITUTA DO TRIBUNAL REGIONAL DO TRABALHO DA 16ª REGIÃO, no uso de suas atribuições legais e regulamentares e, tendo em vista o disposto na Portaria G.P. Nº16, de 17 de janeiro de 2012, bem como o constante no Formulário de Solicitação de Diárias do Setor de Transportes, e no Protocolo SUAP Nº 5995/2013,

R E S O L V E

Autorizar o pagamento de 1½ (uma e meia) diárias ao Sr. Merval Ferreira Mouzinho, Técnico Judiciário - Segurança, Matrícula nº 3081638, lotado no Setor de Transportes, para viajar à cidade de São João dos Patos/MA, em veículo do Tribunal, o qual conduzirá o veículo SPINTER FURGÃO, de placa OIZ-6895, transportando aparelhos de ar-condicionado destinados a Vara Trabalhista daquela cidade.

Faça-se expediente necessário e organize-se folha de pagamento referente à diária, consoante Tabela II, do Anexo I, da Portaria GP 168/2013, para o período de 18/10 a 19/10/2013.

Dê-se ciência.

Publique-se no Boletim Interno Eletrônico.

Fernanda Cristina Muniz Marques

PORTARIA D.G. Nº 888, DE 22 DE OUTUBRO DE 2013.

A DIRETORA GERAL SUBSTITUTA DO TRIBUNAL REGIONAL DO TRABALHO DA DÉCIMA SEXTA REGIÃO, no uso de suas atribuições legais e regulamentares e, tendo em vista o disposto na Portaria G.P. Nº 16, de 17 de janeiro de 2012, bem como o constante no Formulário de Solicitação de Diárias, da Vara do Trabalho de Chapadinha/MA e Protocolo nº 5992/2013,

R E S O L V E

Autorizar o pagamento de 4½ (quatro e meia) diárias a Sra. Camila Paiva Fontenelle, Técnico Judiciário - Área Administrativa, FC-02, lotada na VT de Chapadinha/MA, Matrícula Nº 308161085, para acompanhar e auxiliar a Juíza Titular da referida Vara, Exma. Sra. Líliliana Maria Ferreira Soares Bouéres, em virtude do deslocamento da sede dessa Vara para a cidade de Brejo/MA, em veículo do Tribunal, em caráter ITINERANTE, onde serão realizadas audiências, no período de 21/10 a 25/10/2013, conforme autorização do Presidente desta Corte, com base no parágrafo 3º, do artigo 3º, da Resolução Administrativa nº 069/2003, e Portaria G.P. Nº 1313/2013.

Faça-se expediente necessário e organize-se folha de pagamento referente às diárias para o período de 21/10 a 25/10/2013, em consonância com a Tabela II, do anexo I, da portaria GP nº168/2013.

Dê-se ciência.

Publique-se no Boletim Interno Eletrônico.

Fernanda Cristina Muniz Marques

PORTARIA D.G. Nº 889, DE 22 DE OUTUBRO DE 2013.

A DIRETORA GERAL SUBSTITUTA DO TRIBUNAL REGIONAL DO TRABALHO DA DÉCIMA SEXTA REGIÃO, no uso de suas atribuições legais e regulamentares e, tendo em vista o disposto na Portaria G.P. Nº 16, de 17 de janeiro de 2012, bem como o constante no Formulário de Solicitação de Diárias, da Vara do Trabalho de Chapadinha/MA e Protocolo nº 5993/2013,

R E S O L V E

Autorizar o pagamento de 4½ (quatro e meia) diárias a Sra. Allynne Maria Marques Sales, Técnico Judiciário - Área Administrativa, lotada na VT de Chapadinha/MA,



TRT 16ª REGIÃO

Matrícula Nº 308161336, para acompanhar e auxiliar a Juíza Titular da referida Vara, Exma. Sra. Líliliana Maria Ferreira Soares Bouéres, em virtude do deslocamento da sede da dessa Vara para a cidade de Brejo/MA, em veículo do Tribunal, em caráter ITINERANTE, onde serão realizadas audiências, no período de 21/10 a 25/10/2013, conforme autorização do Presidente desta Corte, com base no parágrafo 3º, do artigo 3º, da Resolução Administrativa nº 069/2003, e Portaria G.P. Nº 1313/2013.

Faça-se expediente necessário e organize-se folha de pagamento referente às diárias para o período de 21/10 a 25/10/2013, em consonância com a Tabela II, do anexo I, da portaria GP nº168/2013.

Dê-se ciência.

Publique-se no Boletim Interno Eletrônico.

Fernanda Cristina Muniz Marques

PORTARIA D.G. Nº 890, DE 22 DE OUTUBRO DE 2013.

A DIRETORA GERAL SUBSTITUTA DO TRIBUNAL REGIONAL DO TRABALHO DA DÉCIMA SEXTA REGIÃO, no uso de suas atribuições legais e regulamentares e, tendo em vista o disposto na Portaria G.P. Nº 16, de 17 de janeiro de 2012, bem como o constante no Formulário de Solicitação de Diárias, da Vara do Trabalho de Chapadina/MA e Protocolo nº 5994/2013,

R E S O L V E

Autorizar o pagamento de 4½ (quatro e meia) diárias a Sra. Juliana Maria Ribeiro Gomes da Silva, Analista Judiciária - Executante de Mandados, lotada na Vara do Trabalho de Chapadina/MA, Matrícula Nº308161797, para acompanhar e auxiliar a Juíza Titular da referida Vara, Exma. Sra. Líliliana Maria Ferreira Soares Bouéres, em virtude do deslocamento da sede da dessa Vara para a cidade de Brejo/MA, em veículo do Tribunal, em caráter ITINERANTE, onde serão realizadas audiências, no período de 21/10 a 25/10/2013, conforme autorização do Presidente desta Corte, com base no parágrafo 3º, do artigo 3º, da Resolução Administrativa nº 069/2003, e Portaria G.P. Nº 1313/2013.

Faça-se expediente necessário e organize-se folha de pagamento referente às diárias para o período de 21/10 a 25/10/2013, em consonância com a Tabela II, do anexo I, da portaria GP nº168/2013.

Dê-se ciência.

Publique-se no Boletim Interno Eletrônico.

Fernanda Cristina Muniz Marques

PORTARIA D.G. Nº 891, DE 22 DE OUTUBRO DE 2013.

A DIRETORA GERAL SUBSTITUTA DO TRIBUNAL REGIONAL DO TRABALHO DA 16ª REGIÃO, no uso de suas atribuições legais e regulamentares e, tendo em vista o disposto na Portaria GP nº16, de 17 de janeiro de 2012, bem como no Formulário de Solicitação de Diárias da Escola Judicial, e Protocolo SUAP nº5832/2013,

Considerando o Ofício Circular S/nº, do Conselho Nacional de Justiça, no qual solicita a indicação de representantes para participar do Encontro Nacional sobre Formação e Aperfeiçoamento de Servidores (doc.01-pag.3);

Considerando que através do Memorando EJUD nº306/2013, a Secretária Executiva da Escola Judicial, de ordem, de Diretor da Escola Judicial, indicou a servidora Rosely Belo Ribeiro Vieira, lotada nessa Unidade, para participar do referido Encontro,

R E S O L V E

Autorizar a emissão de bilhetes de passagem aérea para o trecho São Luís/Brasília/São Luís, e o pagamento de 2½ (duas e meia) diárias a Sra. Rosely Belo Ribeiro Vieira, Técnico Judiciário - Área Administrativa, FC-04, Matrícula

30816377, lotada na Escola Judicial, a fim de participar do Encontro Nacional sobre Formação e Aperfeiçoamento de Servidores, promovido pelo Conselho Nacional de Justiça, a realizar-se no período de 6/11 a 7/11/2013, no Auditório do Tribunal Superior Eleitoral/TSE.

Faça-se expediente necessário e organize-se folha de pagamento referente às diárias, consoante Tabela I, do Anexo I, da Portaria G.P. nº168/2013, para o período de 5/11 a 7/11/2013, haja vista a indisponibilidade de voos, com o início, conforme informações constante no doc.nº01, do citado Protocolo.

Dê-se ciência.

Publique-se no Boletim Interno Eletrônico.

Júlio Cesar Guimarães

PORTARIA D.G. Nº 892, DE 23 DE OUTUBRO DE 2013.

A DIRETORA GERAL SUBSTITUTA DO TRIBUNAL REGIONAL DO TRABALHO DA 16ª REGIÃO, no uso de suas atribuições legais e regulamentares e, tendo em vista o disposto na Portaria GP nº16, de 17 de janeiro de 2012, bem como no Formulário de Solicitação de Diárias da Seção de Saúde e Protocolo SUAP nº6039/2013,

Considerando o Protocolo SUAP nº4594/2013, de inscrição em congresso da servidora,

R E S O L V E

Autorizar a emissão de bilhetes de passagem aérea para o trecho São Luís/Brasília/São Luís, e o pagamento de 3½ (três e meia) diárias a Sra. Rafaela David Brito, Técnico Judiciário - Apoio Especializado - Enfermagem, FC-05, Chefe da Seção de Saúde, matrícula Nº308161752, a fim de participar do "IV Congresso Brasileiro dos Serviços de Saúde do Poder Judiciário", a realizar-se no período de 6/11 a 8/11/2013, no Conselho de Justiça Federal.

Faça-se expediente necessário e organize-se folha de pagamento referente às diárias, conforme Tabela I, do Anexo I, da Portaria GP nº168/2013, para o período de 05/11 a 08/11/2013. Justifica-se a viagem na véspera devido ao horário marcado para o início do referido Congresso, às 8:00h, conforme informações constantes no doc. nº01, do citado Protocolo.

Dê-se ciência.

Publique-se no Boletim Interno Eletrônico.

Fernanda Cristina Muniz Marques

PORTARIA D.G. Nº 893, DE 23 DE OUTUBRO DE 2013.

A DIRETORA GERAL SUBSTITUTA DO TRIBUNAL REGIONAL DO TRABALHO DA 16ª REGIÃO, no uso de suas atribuições legais e regulamentares e, tendo em vista o disposto na Portaria GP nº16, de 17 de janeiro de 2012, bem como no Formulário de Solicitação de Diárias da Seção de Saúde e Protocolo SUAP nº6039/2013,

Considerando o Protocolo SUAP nº 4594/2013, de inscrição em congresso do servidor,

R E S O L V E

Autorizar a emissão de bilhetes de passagem aérea para o trecho São Luís/Brasília/São Luís, e o pagamento de 3½ (três e meia) diárias ao Sr. Luís Carlos Pinho de Ribamar, Analista Judiciário - Apoio Especializado - Medicina, matrícula Nº308161752, a fim de participar do "IV Congresso Brasileiro dos Serviços de Saúde do Poder Judiciário", a realizar-se no período de 6/11 a 8/11/2013, no Conselho de Justiça Federal.

Faça-se expediente necessário e organize-se folha de pagamento referente às diárias, conforme Tabela I, do Anexo I, da Portaria GP nº168/2013, para o período de 05/11 a 08/11/2013. Justifica-se a viagem na véspera devido ao horário marcado para o início do referido Congresso, às



8:00h, conforme informações constantes no doc. nº01, do citado Protocolo.

Dê-se ciência.

Publique-se no Boletim Interno Eletrônico.

Fernanda Cristina Muniz Marques

PORTARIA D.G. Nº894, DE 23 DE OUTUBRO DE 2013.

A DIRETORA GERAL SUBSTITUTA DO TRIBUNAL REGIONAL DO TRABALHO DA DÉCIMA SEXTA REGIÃO, no uso de suas atribuições legais e regulamentares e, considerando o disposto na Portaria G.P. nº16, de 17 de janeiro de 2012, bem como o constante no Protocolo SUAP nº5939/2013,

R E S O L V E

Autorizar o pagamento de 2½ (duas e meia) diárias ao Sr. José de Ribamar Santos Batista, Técnico Judiciário - Área Administrativa, FC-05, Matrícula nº30816405, lotado na Diretoria Geral, a fim de conduzir, acompanhar e auxiliar o Sr. Júlio Cesar Guimarães, Diretor Geral, e o Sr. Jacer de Abreu Ribeiro Neto, Analista Judiciário - Apoio Especializado - Engenharia, a cidade de São João dos Patos/MA, para realizarem visita técnica na obra de construção do prédio-sede da Vara do Trabalho daquela cidade, conforme Portaria GP nº1310/2013 e DG nº 886/2013.

Faça-se expediente necessário e organize-se folha de pagamento referente às diárias, consoante Tabela II, do Anexo I, da Portaria GP 168/2013, para o período de 22/10 a 24/10/2013.

Dê-se ciência.

Publique-se no Boletim Interno Eletrônico.

Fernanda Cristina Muniz Marques

PORTARIA D.G. Nº 895, DE 23 DE OUTUBRO DE 2013.

A DIRETORA GERAL SUBSTITUTA DO TRIBUNAL REGIONAL DO TRABALHO DA 16ª REGIÃO, no uso de suas atribuições legais e regulamentares e, tendo em vista o disposto na Portaria G.P. nº16, de 17 de janeiro de 2012, bem como o constante no Formulário de Solicitação de Diárias da Seção de Cerimonial, e Protocolo SUAP nº6069/2013,

R E S O L V E

Autorizar o pagamento de 1½ (uma e meia) diária a Sra. Jeanne Aragão Adler, Técnico Judiciário - Área Administrativa, FC-03, Matrícula Nº30816935, lotada na Seção de Cerimonial, para viajar à cidade de Bacabal/MA, em veículo do Tribunal, a fim de tomar as providências necessárias à organização da solenidade de implantação do Sistema de Processo Judicial Eletrônico da Justiça do Trabalho - PJe-JT, na Vara do Trabalho daquela cidade, a realizar-se no dia 8/11/2013.

Faça-se expediente necessário e organize-se folha de pagamento referente às diárias, consoante Tabela II, do Anexo I, da Portaria GP 168/2013, para o período de 7/11 a 8/11/2013, em face da natureza das atividades desenvolvidas pelo cerimonial na organização do evento, conforme informações constantes no doc. 01, do mencionado protocolo.

Dê-se ciência. Cumpra-se.

Publique-se no Boletim Interno Eletrônico.

Fernanda Cristina Muniz Marques

PORTARIA D.G. Nº 896, DE 23 DE OUTUBRO DE 2013.

A DIRETORA GERAL SUBSTITUTA DO TRIBUNAL REGIONAL DO TRABALHO DA 16ª REGIÃO, no uso de suas atribuições legais e regulamentares e, tendo em vista o disposto na Portaria G.P. nº16, de 17 de janeiro de 2012, bem como o constante

no Formulário de Solicitação de Diárias da CTC, e Protocolo SUAP nº6067/2013,

R E S O L V E

Autorizar o pagamento de 1½ (uma e meia) diária ao Sr. Stanley Araújo de Sousa, Técnico Judiciário - Apoio Especializado - Tecnologia da Informação, Matrícula Nº308161618, lotado na Coordenadoria de Tecnologia da Informação e Comunicações, para viajar à cidade de Barra do Corda/MA, em veículo do Tribunal, a fim de auxiliar advogado no cadastramento da Petição inicial, Gravar Certificados Digitais dos servidores lotados na Vara daquela cidade, tendo em vista a implantação do Sistema de Processo Judicial Eletrônico da Justiça do Trabalho - PJe-JT, a realizar-se no dia 25/10/2013, bem como instalar o ponto biométrico nessa Vara.

Faça-se expediente necessário e organize-se folha de pagamento referente às diárias, consoante Tabela II, do Anexo I, da Portaria GP 168/2013, para o período de 24/10 a 25/10/2013, conforme informações constantes no doc. 01, do mencionado protocolo.

Dê-se ciência. Cumpra-se.

Publique-se no Boletim Interno Eletrônico.

Fernanda Cristina Muniz Marques

PORTARIA D.G. Nº 897, DE 24 DE OUTUBRO DE 2013.

A DIRETORA GERAL SUBSTITUTA DO TRIBUNAL REGIONAL DO TRABALHO DA 16ª REGIÃO, no uso de suas atribuições legais e regulamentares e, tendo em vista o disposto na Portaria G.P. nº16, de 17 de janeiro de 2012, bem como o constante no Formulário de Solicitação de Diárias da Seção de Comunicação Social, e Protocolo SUAP nº6079/2013,

R E S O L V E

Autorizar o pagamento de 1½ (uma e meia) diária a Sra. Rosemary Rocha Araújo, Técnico Judiciário - Área Administrativa, FC-03, Matrícula Nº30816444, lotada na Seção de Comunicação Social, para viajar à cidade de Barra do Corda/MA, em veículo do Tribunal, a fim de realizar atividades de divulgação, acompanhamento da imprensa e cobertura jornalística na solenidade de implantação do Processo Judicial Eletrônico - PJe-JT, na Vara do Trabalho daquela cidade, a realizar-se no dia 25/10/2013.

Faça-se expediente necessário e organize-se folha de pagamento referente às diárias, consoante Tabela II, do Anexo I, da Portaria GP 168/2013, para o período de 24/10 a 25/10/2013, haja vista a necessidade de adoção de providências prévias quanto à organização da solenidade, considerando que a mesma acontecerá no dia 25/10/2013, conforme informações constantes no doc. 01, do mencionado protocolo.

Dê-se ciência. Cumpra-se.

Publique-se no Boletim Interno Eletrônico.

Fernanda Cristina Muniz Marques

PORTARIA D.G. Nº 898, DE 24 DE OUTUBRO DE 2013.

A DIRETORA GERAL SUBSTITUTA DO TRIBUNAL REGIONAL DO TRABALHO DA 16ª REGIÃO, no uso de suas atribuições legais e regulamentares e, tendo em vista o disposto na Portaria G.P. nº16, de 17 de janeiro de 2012, bem como o constante no Formulário de Solicitação de Diárias do Setor de Transportes, e no Protocolo SUAP Nº 6031/2013,

R E S O L V E

Autorizar o pagamento de 3½ (três e meia) diárias ao Sr. Merval Ferreira Mouzinho, Técnico Judiciário - Segurança, Matrícula nº 3081638, lotado no Setor de Transportes, para viajar à cidade de Barra do Corda/MA, em



veículo do Tribunal, o qual conduzirá o veículo L-200, de placa OJA-3506, transportando materiais a serem utilizados na solenidade de implantação do PJe-JT na Vara Trabalhista daquela cidade, a realizar-se no dia 25/10/2013.

Faça-se expediente necessário e organize-se folha de pagamento referente às diárias, consoante Tabela II, do Anexo I, da Portaria GP 168/2013, para o período de 22/10 a 25/10/2013.

Dê-se ciência.

Publique-se no Boletim Interno Eletrônico.

Fernanda Cristina Muniz Marques

PORTARIA D.G. Nº899, DE 24 OUTUBRO DE 2013.

A DIRETORA GERAL SUBSTITUTA DO TRIBUNAL REGIONAL DO TRABALHO DA 16ª REGIÃO, no uso de suas atribuições legais e regulamentares e, tendo em vista o disposto na Portaria G.P. Nº16, de 17 de janeiro de 2012, bem como o constante no Formulário de Solicitação de Diárias do Setor de Transportes, e no Protocolo SUAP nº6032/2013,

R E S O L V E

Autorizar o pagamento de 2½ (duas e meia) diárias ao Sr. Carlos Alberto Aguiar, Técnico Judiciário - Especialidade Segurança, lotado no Setor de Transportes, Matrícula Nº30816157, a fim de viajar a cidade de Barra do Corda/MA, conduzindo, acompanhando e auxiliando, em tempo integral, a Exma Sra. Gabrielle Amado Boumann, Juíza do Trabalho Substituta, que ministrará treinamento do Sistema PJe-JT aos magistrados da Vara do Trabalho daquele Município, nos dias 23 e 24/10/2013, bem como participará da cerimônia de implantação do sistema na referida Vara Trabalhista, no dia 25/10/2013, conforme Portaria GP nº 1314/2013, retificada pela Portaria GP 1318/2013.

Faça-se expediente necessário e organize-se folha de pagamento referente às diárias, consoante Tabela II, do Anexo I, da Portaria GP nº168/2013, para o período de 23/10 a 25/10/2013.

Dê-se ciência.

Publique-se no Boletim Interno Eletrônico.

Fernanda Cristina Muniz Marques

PORTARIA D.G. Nº900, DE 24 DE OUTUBRO DE 2013

A DIRETORA GERAL SUBSTITUTA DO TRIBUNAL REGIONAL DO TRABALHO DA DÉCIMA SEXTA REGIÃO, no uso de suas atribuições legais e regulamentares e, tendo em vista o disposto na Portaria G.P. Nº16, de 17 de janeiro de 2012, bem como o constante no Formulário de Solicitação de Diárias da Secretaria Geral da Presidência, e Protocolo SUAP nº6035/2013,

R E S O L V E

Autorizar o pagamento de 1½ (uma e meia) diária a Sra. Edvânia Kátia Sousa Silva, Técnico Judiciário - Área Administrativa, Chefe do Centro de Memória e Cultura - CEMOC, FC-03, Matrícula nº30816511, em virtude de ter viajado as cidade de Timbiras e Codó/MA, em veículo do Tribunal, para participar de Reunião Itinerante da Comissão Estadual para a Erradicação do Trabalho Escravo no Maranhão - COETRAE/MA, realizada nos dias 22 e 23/10/2013.

Faça-se expediente necessário e organize-se folha de pagamento referente às diárias, consoante Tabela I, do Anexo I, da Portaria G.P. nº168/2013, para o período de 22/10 a 23/10/2013, conforme informações constantes no doc. 01, do citado protocolo.

Dê-se ciência.

Publique-se no Boletim Interno Eletrônico.

Fernanda Cristina Muniz Marques

PORTARIA D.G. Nº 901, DE 24 DE OUTUBRO DE 2013.

A DIRETORA-GERAL SUBSTITUTA DO TRIBUNAL REGIONAL DO TRABALHO DA 16ª REGIÃO, no uso de suas atribuições legais e regulamentares e, tendo em vista o disposto na Portaria GP nº 16, de 17 de janeiro de 2012, bem como a Solicitação de Diárias e o Ofício Circular CSJT.GP.SG.CGEST nº 15/2013, insertos nos docs. 01 e 02, do Protocolo nº 6078/2013,

R E S O L V E

Autorizar a emissão de bilhetes de passagem aérea para o trecho São Luís/Brasília/São Luís, e o pagamento de 3½ (três e meia) diárias à Sra. Gisele Fernandes Azevedo Cutrim, servidora requisitada da União, FC-05, matrícula nº 30816287, lotada na Seção de Licitações, a fim de participar da reunião do Fórum Permanente de Contratações Sustentáveis da Justiça do Trabalho, a realizar-se nos dias 07 e 08 de novembro do corrente ano, na sede do Tribunal Superior do Trabalho.

Faça-se expediente necessário e organize-se folha de pagamento referente às diárias, conforme Tabela I, do Anexo I, da Portaria GP nº168/2013, para o período de 06 a 09/11/2013, tendo em vista a indisponibilidade de vôos em horários compatíveis com o início e término do evento, conforme informações constantes no doc. 01, do citado Protocolo.

Dê-se ciência.

Publique-se no Boletim Interno Eletrônico.

Fernanda Cristina Muniz Marques

PORTARIA D.G. Nº 902, DE 24 DE OUTUBRO DE 2013

A DIRETORA-GERAL SUBSTITUTA DO TRIBUNAL REGIONAL DO TRABALHO DA DÉCIMA SEXTA REGIÃO, no uso de suas atribuições legais e regulamentares e, tendo em vista o disposto na Portaria G.P. Nº 16, de 17 de janeiro de 2012, bem como despacho da Desembargadora Presidente deste Tribunal inserto no OF. CIRC. EJTRT Nº 21/2013, e a Solicitação de Diárias, constantes nos docs. 01 e 02, do Protocolo nº 6074/2013,

R E S O L V E

Autorizar a emissão de bilhetes de passagem aérea para o trecho São Luís/Campo Grande/São Luís, e o pagamento de 4½ (quatro e meia) diárias a Sra. Maria Aparecida Batista Santos, Técnico Judiciário, FC-03, Matrícula nº 30816367, lotada na Seção de Biblioteca e Gestão Documental, a fim de participar do XIII Encontro de Bibliotecários e Documentalistas da Justiça do Trabalho, a realizar-se no período de 06 a 08/11/2013.

Faça-se expediente necessário e organize-se folha de pagamento referente às diárias, consoante Tabela I, do Anexo I, da Portaria G.P. nº 168/2013, para o período de 05 a 09/11/2013, haja vista a indisponibilidade de vôos em horários compatíveis com o início e término do evento, conforme informações constantes nos docs. 01 e 02, do mencionado protocolo.

Dê-se ciência.

Publique-se no Boletim Interno Eletrônico.

Fernanda Cristina Muniz Marques

PORTARIA D.G. Nº 903, DE 24 DE OUTUBRO DE 2013

A DIRETORA-GERAL SUBSTITUTA DO TRIBUNAL REGIONAL DO TRABALHO DA DÉCIMA SEXTA REGIÃO, no uso de suas atribuições legais e regulamentares e, tendo em vista o disposto na Portaria G.P. Nº 16, de 17 de janeiro de 2012, bem como a Solicitação de Diárias e o despacho da Desembargadora Presidente deste Tribunal inserto no OFÍCIO



TRT 16ª REGIÃO

CIRCULAR CGMANC-JT N° 009/2013, constantes nos docs. 01 e 02, do Protocolo n° 6075/2013,

Considerando que o evento inicia-se às 18:00h, do dia 07/11/2013, conforme programação anexada no doc. 03, do Protocolo acima mencionado,

R E S O L V E

Autorizar a emissão de bilhetes de passagem aérea para o trecho São Luís/Brasília/São Luís, e o pagamento de 2½ (duas e meia) diárias a Sra. Raimunda Nonata Araújo Teixeira, servidora removida para este Tribunal, FC-03, Matrícula n° 30816918, lotada na Seção de Biblioteca e Gestão Documental, a fim de participar do Seminário Preservação Documental: Dever do Estado e Direito do Cidadão, a realizar no Tribunal Superior do Trabalho, no período de 07 a 08/11/2013.

Faça-se expediente necessário e organize-se folha de pagamento referente às diárias, consoante Tabela I, do Anexo I, da Portaria G.P. n° 168/2013, para o período de 07 a 09/11/2013, haja vista a indisponibilidade de voos em horários compatíveis com o término do evento conforme informações constantes no doc. 03, do mencionado protocolo.

Dê-se ciência.

Publique-se no Boletim Interno Eletrônico.

Fernanda Cristina Muniz Marques

PORTARIA D.G. N° 905, DE 25 DE OUTUBRO DE 2013.

O DIRETOR GERAL DO TRIBUNAL REGIONAL DO TRABALHO DA 16ª REGIÃO, no uso de suas atribuições legais e regulamentares e, tendo em vista o disposto na Portaria G.P. n°16, de 17 de janeiro de 2012, bem como o constante no Formulário de Solicitação de Diárias do Setor de Transportes, e Protocolo SUAP n° 6093/2013,

R E S O L V E

Autorizar o pagamento de 1½ (uma e meia) diária ao Sr. Isaac Altafine Barros, Técnico Judiciário - Segurança, Matrícula n°30816157, lotado no Setor de Transportes, a fim de conduzir o veículo FIAT Pálio, placa NHC-1627, à cidade de Barra do Corda/MA, levando a equipe que participará da solenidade de implantação do PJe-JT, na Vara do Trabalho daquela cidade, a realizar-se no dia 25/10/2013, conforme Portarias DG n°863/13, 896/13 e 897/13.

Faça-se expediente necessário e organize-se folha de pagamento referente às diárias, consoante Tabela II, do Anexo I, da Portaria G.P. n°168/2013, para o período de 24/10 a 25/10/2013.

Dê-se ciência.

Publique-se no Boletim Interno Eletrônico.

Júlio Cesar Guimarães

PORTARIA D.G. N° 906, DE 28 DE OUTUBRO DE 2013.

O DIRETOR GERAL DO TRIBUNAL REGIONAL DO TRABALHO DA 16ª REGIÃO, no uso de suas atribuições legais e regulamentares e, tendo em vista o disposto na Portaria GP n° 16, de 17 de janeiro de 2012, bem como a Solicitação de Diárias da CTIC constante no doc. 01, do Protocolo SUAP n°6134/2013,

R E S O L V E

Autorizar a emissão de bilhetes de passagem aérea para o trecho São Luís/Brasília/São Luís, e o pagamento de 4½ (quatro e meia) diárias ao Sr. Stanley Araújo de Sousa, Técnico Judiciário - Apoio Especializado - Tecnologia da Informação, Matrícula N°308161618, lotado na Coordenadoria de Tecnologia da Informação e Comunicações, a fim de participar do Treinamentos JB346 - Advanced JBoss Administration, destinado a capacitação em tecnologias

utilizadas no PJe-JT, a realizar-se no período de 04/11 a 06/11/2013.

Faça-se expediente necessário e organize-se folha de pagamento referente às diárias, conforme Tabela I, do Anexo I, da Portaria GP n°168/2013, para o período de 03/11 a 07/11/2013, tendo em vista a indisponibilidade de voos em horários compatíveis com o início e término do evento, conforme informações constantes no doc. 01, do citado Protocolo.

Dê-se ciência.

Publique-se no Boletim Interno Eletrônico.

Júlio César Guimarães

PORTARIA D.G. N° 907, DE 28 DE OUTUBRO DE 2013.

O DIRETOR GERAL DO TRIBUNAL REGIONAL DO TRABALHO DA 16ª REGIÃO, no uso de suas atribuições legais e regulamentares e, tendo em vista o disposto na Portaria GP n° 16, de 17 de janeiro de 2012, bem como a Solicitação de Diárias da CTIC constante no doc. 01, do Protocolo SUAP n°6133/2013,

R E S O L V E

Autorizar a emissão de bilhetes de passagem aérea para o trecho São Luís/Brasília/São Luís, e o pagamento de 4½ (quatro e meia) diárias ao Sr. Gilberto Cunha Filho, Analista Judiciário - Apoio Especializado - Tecnologia da Informação, Matrícula N°308161544, lotado na Coordenadoria de Tecnologia da Informação e Comunicações, a fim de participar do Treinamentos JB346 - Advanced JBoss Administration, destinado a capacitação em tecnologias utilizadas no PJe-JT, a realizar-se no período de 04/11 a 06/11/2013.

Faça-se expediente necessário e organize-se folha de pagamento referente às diárias, conforme Tabela I, do Anexo I, da Portaria GP n°168/2013, para o período de 03/11 a 07/11/2013, tendo em vista a indisponibilidade de voos em horários compatíveis com o início e término do evento, conforme informações constantes no doc. 01, do citado Protocolo.

Dê-se ciência.

Publique-se no Boletim Interno Eletrônico.

Júlio César Guimarães

PORTARIA D.G. N°908, DE 28 DE OUTUBRO DE 2013.

O DIRETOR GERAL DO TRIBUNAL REGIONAL DO TRABALHO DA DÉCIMA SEXTA REGIÃO, no uso de suas atribuições legais e regulamentares e, tendo em vista o disposto na Portaria G.P. N°16, de 17 de janeiro de 2012, bem como o constante no Formulário de Solicitação de Diárias da Escola Judicial, e Protocolo SUAP n°6155/2013,

Considerando o ofício do Presidente da Comissão Permanente de Eficiência Operacional e Gestão de Pessoas do CNJ, n° 0005857-03.2013.2.00.0000,

R E S O L V E

Autorizar a emissão de bilhetes de passagem aérea para o trecho São Luís/Brasília/São Luís, e o pagamento de 2½ (duas e meia) diárias a Sra. Sílvia Maria Pontes de Castro, Analista Judiciário - Área Administrativa, lotada na Escola Judicial, FC-05, Matrícula n°30816555, a fim de participar do Encontro Nacional sobre Formação e Aperfeiçoamento de Servidores, no período de 06/11 a 07/11/2013, a realizar-se no Tribunal Superior Eleitoral - TSE.

Faça-se expediente necessário e organize-se folha de pagamento referente às diárias, consoante Tabela I, do Anexo I, da Portaria G.P. n°168/2013, para o período de 05/11 a 07/11/2013, haja vista a indisponibilidade de voos compatíveis com início do evento, conforme informações constantes no doc. 01.



TRT 16ª REGIÃO

Dê-se ciência.
Publique-se no Boletim Interno Eletrônico.

Júlio César Guimarães

PORTARIA DG Nº 909, DE 28 DE OUTUBRO DE 2013.

O DIRETOR GERAL DO TRIBUNAL REGIONAL DO TRABALHO DA DÉCIMA SEXTA REGIÃO, no uso de suas atribuições legais e regulamentares, tendo em vista o disposto na Portaria G.P. nº16 de 17 de janeiro de 2012, bem como o constante no Protocolo/SUAPE nº 5668/2013,

R E S O L V E

1- Tornar sem efeito a Portaria DG nº 696/2012, de 21 de agosto de 2012, que designou Marconi Lima Ribeiro, servidor da Prefeitura Municipal de Açailândia/MA, ora requisitado para este Tribunal, matrícula 308161243, para substituir a Chefe de Audiência da referida VT, em suas ausências e impedimentos legais.

2- Designar Lucila de Fátima Tenório Pereira, Técnico Judiciário, Área Administrativa, C-13, do quadro permanente deste Tribunal, matrícula 308161696, para substituir a Chefe de Audiência da referida VT, em suas ausências e impedimentos legais.

3- Esta Portaria produzirá efeitos a contar de 02 de outubro de 2013.

Dê-se Ciência.
Publique-se no Boletim Interno Eletrônico.

Júlio César Guimarães

PORTARIA DG Nº910, DE 28 DE OUTUBRO DE 2013.

O DIRETOR GERAL TRIBUNAL REGIONAL DO TRABALHO DA DÉCIMA SEXTA REGIÃO, no uso de suas atribuições legais e regulamentares, tendo em vista o disposto na Portaria G.P. nº 16/2012, bem como o constante no Protocolo/SUAPE nº 6094/13,

R E S O L V E

Designar a servidora Ana Lúcia Rocha Silva, Analista Judiciário, Área Administrativa, do Quadro Permanente deste Regional, matrícula 30816366, para substituir a Secretária Executiva da Escola Judicial, no período de 24 e 25/10/2013, por motivo de gozo de folgas da titular.

Dê-se Ciência.
Publique-se no Boletim Interno Eletrônico.

Júlio Cesar Guimarães

PORTARIA D.G. Nº911, DE 28 DE OUTUBRO DE 2013.

O DIRETOR GERAL DO TRIBUNAL REGIONAL DO TRABALHO DA DÉCIMA SEXTA REGIÃO, no uso de suas atribuições legais e regulamentares e, tendo em vista o disposto na Portaria G.P. Nº16, de 17 de janeiro de 2012, bem como o constante no Protocolo/SUAP nº6156/2013,

R E S O L V E

1 - Designar a servidora ANA PAULA NOVAES DA SILVA, Técnico Judiciário, Área Administrativa, C-13, do quadro permanente deste Tribunal, matrícula 30816134, para substituir o Chefe do Setor de Protocolo, Informação e Expedição de Correspondência, no período de 21/10 a 25/10/2013 por motivo de participação nas Olimpíadas da Justiça do Trabalho do titular, e licença médica da substituta legal.

2 - Esta Portaria produzirá efeitos a partir do dia 21/10/2013.

Dê-se ciência.
Publique-se no Boletim Interno Eletrônico.

Júlio Cesar Guimarães

PORTARIA D.G. Nº912, DE 29 DE OUTUBRO DE 2013.

O DIRETOR GERAL DO TRIBUNAL REGIONAL DO TRABALHO DA 16ª REGIÃO, no uso de suas atribuições legais e regulamentares e, tendo em vista o disposto na Portaria GP 16, de 17 de janeiro de 2012, bem como o constante no Formulário de Solicitação de Diárias da Escola Judicial, doc. 04, e Protocolo SUAP nº 6131/2013,

R E S O L V E

Autorizar a emissão de bilhetes de passagem aérea para o trecho São Luís/Manaus/São Luís, e o pagamento de 3½ (três e meia) diárias a Sra. Ana Lúcia Rocha Silva, Analista Judiciário - Área Administrativa, FC-04, matrícula Nº 30816366, para acompanhar, em tempo integral, o Exmo. Sr. Desembargador James Magno Araújo Farias, Diretor da Escola Judicial, que participará da 40ª Assembléia Geral Extraordinária e Reuniões de Trabalho do Conselho Nacional das Escolas da Magistratura do Trabalho - CONEMATRA, a realizar-se nos dias 28/11 e 29/11/2013, no TRT da 11ª Região, em Manaus/AM, conforme Portaria GP nº 1346/2013 (doc.02).

Faça-se expediente necessário e organize-se folha de pagamento referente às diárias, consoante Tabela I, do Anexo I, da Portaria GP nº168/2013, para o período de 27/11 a 30/11/2013. Justifica-se a viagem na véspera e no dia posterior a reunião devido à incompatibilidade de voos com o horário marcado para o início e término do evento, conforme informações constantes no doc. 04, do mencionado Protocolo.

Dê-se ciência.
Publique-se no Boletim Interno Eletrônico.

Júlio Cesar Guimarães

PORTARIA D.G. Nº913, DE 29 DE OUTUBRO DE 2013.

O DIRETOR GERAL DO TRIBUNAL REGIONAL DO TRABALHO DA 16ª REGIÃO, no uso de suas atribuições legais e regulamentares e, tendo em vista o disposto na Portaria GP 16, de 17 de janeiro de 2012, bem como o constante no Formulário de Solicitação de Diárias da Escola Judicial, doc. 04, e Protocolo SUAP nº 6132/2013,

Considerando que, no doc.04 a Secretária Executiva da Escola Judicial, informa que acompanhará o Exmo. Desembargador James Magno Farias, na Reunião do CONEMATRA, somente no período de 27/11 a 29/11/2013,

R E S O L V E

Autorizar a emissão de bilhetes de passagem aérea para o trecho São Luís/Manaus/São Luís, e o pagamento de 2½ (duas e meia) diárias a Sra. Kamilly Borsoi Barros, Secretária Executiva da Escola Judicial, CU-02, matrícula Nº308161606, para acompanhar, em tempo integral, o Exmo. Sr. Desembargador James Magno Araújo Farias, Diretor da Escola Judicial, que participará da 40ª Assembléia Geral Extraordinária e Reuniões de Trabalho do Conselho Nacional das Escolas da Magistratura do Trabalho - CONEMATRA, a realizar-se nos dias 28/11 e 29/11/2013, no TRT da 11ª Região, em Manaus/AM.

Faça-se expediente necessário e organize-se folha de pagamento referente às diárias, consoante Tabela I, do Anexo I, da Portaria GP nº168/2013, para o período de 27/11 a 29/11/2013. Justifica-se a viagem na véspera devido à incompatibilidade de voos com o horário marcado para o início da reunião, e retorno dia 29/11/2013, uma vez que a servidora não participará da solenidade de encerramento que



TRT 16ª REGIÃO

ocorrerá nesse dia, às 18h, conforme informações constantes no doc. 04, do mencionado Protocolo.

Ressalto que, somente no período de 27/11 a 29/11/2013, a servidora estará acompanhando e auxiliando, em tempo integral, o referido Desembargador deste Tribunal, na Reunião do CONEMATRA, conforme Portaria G.P. Nº1346/2013.

Dê-se ciência.

Publique-se no Boletim Interno Eletrônico.

Júlio Cesar Guimarães

PORTARIA D.G. Nº914, DE 30 DE OUTUBRO DE 2013

A DIRETORA GERAL EM EXERCÍCIO DO TRIBUNAL REGIONAL DO TRABALHO DA 16ª REGIÃO, no uso de suas atribuições legais e regulamentares, considerando a necessidade de comunicação às pessoas abaixo relacionadas, em caso de eventual imprevisto, bem como o constante no despacho da Secretaria de Administração, doc. nº23, do Protocolo nº1943/2012,

R E S O L V E

Designar servidores e terceirizados, abaixo relacionados, para ficarem de plantão de sobreaviso, no período de 31/10/13 a 3/11/2013:

SETOR/SERVIÇO	SERVIDOR/TERCEIRIZADO	TELEFONE
Coord. de Tecnol. da Informação e Comunicações	Rômulo José Maia Moura	8808-8858
Diretoria Geral	Alda Augusta Jucá Fonseca	8184-7138 3256-8805
Coordenadoria de Serviços Gerais	Manuel Alfredo M. R Filho Agnaldo Rayol S. Pinheiro	8864-1086 8136-0425
Secretaria de Administração	Cristina Mara D. dos Santos	8119-6622
Seção de Engenharia	Sérgio Moriah de A. Silva	8426-3673
Setor de Segurança	Henrique José Couto Neto	8428-1164
Manutenção da Rede Elétrica	José Expedito Belfort Assunção	8812-2962

Dê-se ciência.

Publique-se no Boletim Interno Eletrônico.

Joana D'Arc Barreto da Silva

PORTARIA D.G. Nº 915, DE 30 DE OUTUBRO DE 2013.

A DIRETORA GERAL EM EXERCÍCIO DO TRIBUNAL REGIONAL DO TRABALHO DA DÉCIMA SEXTA REGIÃO, no uso de suas atribuições legais e regulamentares e, tendo em vista o disposto na Portaria G.P. Nº16, de 17 de janeiro de 2012, Protocolo nº6229/2013,

R E S O L V E

1 - Designar VÁLDIMA DA CONCEIÇÃO MENDES CÂMARA, Analista Judiciário, Área Judiciária, C-13, do quadro permanente deste Tribunal, matrícula 30816105, para substituir o Assessor do Gabinete da Desembargadora Convocada, Solange Cristina Passos de Castro Cordeiro, em suas ausências e impedimentos legais.

3 - Esta portaria produzirá efeitos a contar da presente data.

Dê-se ciência.

Publique-se no Boletim Interno Eletrônico.

Joana D'Arc Barreto da Silva

PORTARIA D.G. Nº 916, DE 30 DE OUTUBRO DE 2013.

A DIRETORA GERAL EM EXERCÍCIO DO TRIBUNAL REGIONAL DO TRABALHO DA DÉCIMA SEXTA REGIÃO, no uso de suas atribuições legais e regulamentares e, tendo em vista o disposto na Portaria G.P. Nº16, de 17 de janeiro de 2012, Protocolo nº6223/2013,

R E S O L V E

1 - Designar a servidora ANICIA DE JESUS EWERTON, Analista Judiciário, Área Administrativa, C-13, do quadro permanente deste Tribunal, matrícula 30816408, para substituir a Chefe do Setor de Preparação e Formação de Magistrados, no período de 05/11 a 07/11/2013, por motivo de viagem a serviço da titular, e férias da substituta legal.

2 - Esta Portaria produzirá efeitos a partir do dia 05/11/2013.

Dê-se ciência.

Publique-se no Boletim Interno Eletrônico.

Joana D'Arc Barreto da Silva



Alteração e Parcelamento de Férias

Face à delegação de competência, objeto da Portaria D.G. N.º 119/96 ficam deferido os pedidos de alteração e parcelamento de férias aos seguintes servidores:

SERVIDOR	CARGO	EXERCÍCIO	PERÍODO ANTERIOR	PERÍODO UNICO	PERÍODO 1ª PARCELA	PERÍODO 2ª PARCELA	PERÍODO 3ª PARCELA
ADRIANA RAMOS VIANA	TÉCNICO JUDICIÁRIO	2013	14/10/2013 a 25/10/2013		02/12/2013 a 19/12/2013		
ADRIANA RAMOS VIANA	TÉCNICO JUDICIÁRIO	2013	02/12/2013 a 19/12/2013			gozo oportuno	
ALESSANDRA MAGALHÃES SOARES	TÉCNICO JUDICIÁRIO	2013	04/11/2013 a 13/11/2013			30/11/2013 a 09/12/2013	
ALESSANDRA MAGALHÃES SOARES	TÉCNICO JUDICIÁRIO	2014	01/07/2014 a 10/07/2014		03/02/2014 a 12/02/2014		
ALRENISE COSTA PÊGO	ANALISTA JUDICIÁRIO	2013	18/11/2013 a 27/11/2013		06/03/2014 a 25/03/2014		
ANA CAROLINA CÂMARA DE OLIVEIRA FERRAZ	TÉCNICO JUDICIÁRIO	2013	04/11/2013 a 13/11/2013				10/12/2013 a 19/12/2013
ANGELA DE CARVALHO CRAVEIRO	ANALISTA JUDICIÁRIO	2013	19/08/2013 a 28/08/2013		26/03/2014 a 04/04/2014		
ANTONIA TANIA MARIA DE CASTRO SILVA	TÉCNICO JUDICIÁRIO	2013	07/01/2014 a 16/01/2014			10/12/2013 a 19/12/2013	
ANTONIA TANIA MARIA DE CASTRO SILVA	TÉCNICO JUDICIÁRIO	2013	04/11/2013 a 13/11/2013				22/04/2014 a 01/05/2014
ANTONIO JOSÉ SILVA FERREIRA	TÉCNICO JUDICIÁRIO	2013	08/07/2013 a 27/07/2013			07/01/2014 a 24/01/2014	
AUREA SUZANA DE SOUZA MARQUES	TÉCNICO JUDICIÁRIO	2013	18/11/2013 a 27/11/2013			17/02/2014 a 28/02/2014	
CARLOS SIMEÃO SILVA SANTOS	TÉCNICO JUDICIÁRIO	2013	30/07/2013 a 08/08/2013			20/01/2014 a 08/02/2014	
CINTHYA CAMPOS GAMA	SERVIDOR COMISSIONADO	2013	22/07/2013 a 31/07/2013			10/03/2014 a 29/03/2014	
CLEMILDO SOUSA PACHECO	TÉCNICO JUDICIÁRIO	2013	10/07/2013 a 23/07/2013			08/01/2014 a 23/01/2014	
DANILO LAUANDE FRANCO	SERVIDOR REMOVIDO PARA ESTE TRIBUNAL	2013	29/10/2013 a 07/11/2013		10/02/2014 a 01/03/2014		
DANILO LAUANDE FRANCO	SERVIDOR REMOVIDO PARA ESTE TRIBUNAL	2013	09/12/2013 a 18/12/2013			21/07/2014 a 30/07/2014	
DANUZIO FERREIRA NETO SEGUNDO	TÉCNICO JUDICIÁRIO	2013	04/12/2013 a 13/12/2013			20/11/2013 a 29/11/2013	
DIEGO GADELHA SANTOS	SERVIDOR REMOVIDO PARA ESTE TRIBUNAL	2013	22/07/2013 a 31/07/2013				04/11/2013 a 13/11/2013
EDILMAR DE ASSIS PASSOS	TÉCNICO JUDICIÁRIO	2013	09/12/2013 a 19/12/2013			08/01/2014 a 18/01/2014	
EDMUNDO MENDES CARVALHO JUNIOR	TÉCNICO JUDICIÁRIO	2013	04/11/2013 a 14/11/2013			17/06/2014 a 27/06/2014	
ELIMAR DE AGUIAR FRANCO	ANALISTA JUDICIÁRIO	2012	22/10/2013 a 31/10/2013				04/11/2013 a 13/11/2013



TRT 16ª REGIÃO

EMERSON JOSÉ SOUSA DA SILVA	ANALISTA JUDICIÁRIO	2013	14/10/2013 a 23/10/2013			18/11/2013 a 27/11/2013	
EMERSON JOSÉ SOUSA DA SILVA	ANALISTA JUDICIÁRIO	2013	18/11/2013 a 27/11/2013				10/03/2014 a 19/03/2014
ERNANI RAMOS	ANALISTA JUDICIÁRIO	2013	18/11/2013 a 27/11/2013				13/01/2014 a 22/01/2014
EWERLAN RUTHNEY VIEIRA LEAL	ANALISTA JUDICIÁRIO	2013	05/11/2013 a 14/11/2013				19/02/2014 a 28/02/2014
FABRICIO MARTINS VALOIS	ANALISTA JUDICIÁRIO	2013	10/12/2013 a 19/12/2013			27/11/2013 a 06/12/2013	
FABRICIO MARTINS VALOIS	ANALISTA JUDICIÁRIO	2013	09/06/2014 a 18/06/2014				10/12/2013 a 19/12/2013
FERNANDA MESQUITA DA SILVA	SERVIDOR REMOVIDO PARA ESTE TRIBUNAL	2013	18/11/2013 a 27/11/2013				19/02/2014 a 28/02/2014
FLAVIANE REIS FREITAS SANTOS	TÉCNICO JUDICIÁRIO	2013	30/11/2013 a 19/12/2013			06/03/2014 a 15/03/2014	
FRANCISCO CARLOS FERREIRA DA CRUZ JUNIOR	SERVIDOR REMOVIDO PARA ESTE TRIBUNAL	2013	02/09/2013 a 13/09/2013		13/01/2014 a 24/01/2014		
FRANCISCO CARLOS FERREIRA DA CRUZ JUNIOR	SERVIDOR REMOVIDO PARA ESTE TRIBUNAL	2013	02/12/2013 a 19/12/2013			07/04/2014 a 24/04/2014	
GIANI MARIA COSTA DE SOUZA	SERVIDOR COMISSIONADO	2013	04/11/2013 a 13/11/2013			gozo oportuno	
GILBERTO CUNHA FILHO	ANALISTA JUDICIÁRIO	2013	04/11/2013 a 13/11/2013		30/07/2014 a 08/08/2014		
GILBERTO CUNHA FILHO	ANALISTA JUDICIÁRIO	2013	04/11/2013 a 13/11/2013			12/08/2014 a 21/08/2014	
GILBERTO CUNHA FILHO	ANALISTA JUDICIÁRIO	2013	18/11/2013 a 27/11/2013				25/08/2014 a 03/09/2014
GISELE MARTINS DE OLIVEIRA NEVES	ANALISTA JUDICIÁRIO	2013	07/01/2013 a 26/01/2013		21/01/2013 a 30/01/2013		
GISELE MARTINS DE OLIVEIRA NEVES	ANALISTA JUDICIÁRIO	2013	18/11/2013 a 27/11/2013				05/11/2013 a 14/11/2013
GLENDA ADYANNE GOMES MONTEIRO SILVA	SERVIDOR REMOVIDO PARA ESTE TRIBUNAL	2013	04/11/2013 a 13/11/2013				14/05/2014 a 23/05/2014
GRACE KELLY DA MOTA BEZERRA	TÉCNICO JUDICIÁRIO	2013	05/11/2013 a 14/11/2013				gozo oportuno
HÉLIO BARBOSA HISSA FILHO	ANALISTA JUDICIÁRIO	2014	10/12/2014 a 19/12/2014		02/06/2014 a 16/06/2014		
ILDO VIANA CABRAL	TÉCNICO JUDICIÁRIO	2014	07/01/2014 a 16/01/2014		17/01/2014 a 26/01/2014		
IZABEL SENA DE SOUSA RAMOS	ANALISTA JUDICIÁRIO	2013	22/10/2013 a 31/10/2013			19/02/2014 a 28/02/2014	
IZABEL SENA DE SOUSA RAMOS	ANALISTA JUDICIÁRIO	2013	20/11/2013 a 29/11/2013				21/05/2014 a 30/05/2014
JACKSON ROGER QUARESMA NEGREIROS	SERVIDOR REMOVIDO PARA ESTE TRIBUNAL	2012	02/09/2013 a 21/09/2013			01/12/2013 a 20/12/2013	
JOÃO NONATO DOS SANTOS DIAS FILHO	TÉCNICO JUDICIÁRIO	2013	27/11/2013 a 06/12/2013			04/11/2013 a 13/11/2013	
JOELMA LOPES	SERVIDOR REMOVIDO PARA ESTE TRIBUNAL	2013	05/12/2013 a 19/12/2013			07/01/2014 a 21/01/2014	



TRT 16ª REGIÃO

JOSÉ DE RIBAMAR SANTOS BATISTA	TÉCNICO JUDICIÁRIO	2012	18/02/2013 a 27/02/2013			08/07/2013 a 17/07/2013	
JOSÉ DE RIBAMAR SANTOS BATISTA	TÉCNICO JUDICIÁRIO	2013	08/07/2013 a 27/07/2013			07/01/2014 a 26/01/2014	
JOSÉ MIRTON BEZERRA JUNIOR	REQUISITADO DO MUNICÍPIO	2013	01/04/2013 a 10/04/2013				17/01/2014 a 26/01/2014
JOSÉ PINTO	TÉCNICO JUDICIÁRIO	2012	18/11/2013 a 17/12/2013	19/11/2013 a 18/12/2013			
JOSÉ PINTO	TÉCNICO JUDICIÁRIO	2013	20/11/2013 a 19/12/2013	01/07/2014 a 30/07/2014			
JOSÉ VALDIONOR COSTA DOS SANTOS	TÉCNICO JUDICIÁRIO	2013	04/11/2013 a 13/11/2013			18/11/2013 a 07/12/2013	
KAMILLY BORSOI BARROS	SERVIDOR COMISSONADO	2013	05/08/2013 a 14/08/2013				03/02/2014 a 12/02/2014
LARA ROCHA NUNES MELO	TÉCNICO JUDICIÁRIO	2013	20/05/2013 a 29/05/2013		22/07/2013 a 31/07/2013		
LAUDECY PEREIRA PEDROZO	TÉCNICO JUDICIÁRIO	2013	04/11/2013 a 13/11/2013				21/10/2013 a 30/10/2013
LETÍCIA MARIA COSTA SARAIVA BRÁS	ANALISTA JUDICIÁRIO	2013	18/11/2013 a 27/11/2013			19/11/2013 a 28/11/2013	
LUÍS HENRIQUE PONTES FRANCO	TÉCNICO JUDICIÁRIO	2013	21/10/2013 a 30/10/2013				06/01/2014 a 15/01/2014
LUIZ PEREIRA SALES	TÉCNICO JUDICIÁRIO	2013	01/10/2013 a 10/10/2013				09/12/2013 a 18/12/2013
MARCONDES ABREU SILVA	TÉCNICO JUDICIÁRIO	2013	09/12/2013 a 18/12/2013			07/01/2014 a 16/01/2014	
MARCONI LIMA RIBEIRO	REQUISITADO DO MUNICÍPIO	2013	10/12/2013 a 19/12/2013				10/02/2014 a 19/02/2014
MARCOS PIRES COSTA	TÉCNICO JUDICIÁRIO	2013	14/02/2013 a 23/02/2013			13/01/2014 a 24/01/2014	
MARCOS PIRES COSTA	TÉCNICO JUDICIÁRIO	2013	05/08/2013 a 24/08/2013			03/03/2014 a 20/03/2014	
MARCUS VINICIUS BRITTO KLEIN	ANALISTA JUDICIÁRIO	2013	10/12/2013 a 19/12/2013				07/01/2014 a 16/01/2014
MARCUS VINICIUS BRITTO KLEIN	ANALISTA JUDICIÁRIO	2014	13/10/2014 a 22/10/2014			08/04/2014 a 17/04/2014	
MARCUS VINICIUS BRITTO KLEIN	ANALISTA JUDICIÁRIO	2014	17/11/2014 a 26/11/2014			06/10/2014 a 15/10/2014	
MARIA BETHANIA RODRIGUES BUENO	REQUISITADO DO MUNICÍPIO	2013	18/11/2013 a 27/11/2013			26/11/2013 a 05/12/2013	
MARIA CLARA MEDEIROS CUNHA	ANALISTA JUDICIÁRIO	2013	09/12/2013 a 18/12/2013			07/01/2014 a 16/01/2014	
MARIA CLARA MEDEIROS CUNHA	ANALISTA JUDICIÁRIO	2013	09/12/2013 a 18/12/2013			30/06/2014 a 09/07/2014	
NATAL RODRIGUES CHAGAS	TÉCNICO JUDICIÁRIO	2013	04/11/2013 a 13/11/2013			07/01/2014 a 16/01/2014	
NATAL RODRIGUES CHAGAS	TÉCNICO JUDICIÁRIO	2013	04/11/2013 a 13/11/2013			19/02/2014 a 28/02/2014	
NAYANA CAVALCANTI MARTINS SALES ROCHA	TÉCNICO JUDICIÁRIO	2012	22/10/2013 a 31/10/2013				04/11/2013 a 13/11/2013
NILTON CELSO COSTA DE SOUZA	TÉCNICO JUDICIÁRIO	2013	18/11/2013 a			11/11/2013 a	



TRT 16ª REGIÃO

			07/12/2013			30/11/2013	
OTÁVIO DE OLIVEIRA MARQUES	TÉCNICO JUDICIÁRIO	2012	05/11/2013 a 14/11/2013				10/12/2013 a 19/12/2013
PATRÍCIA PATROCÍNIO ABREU	TÉCNICO JUDICIÁRIO	2013	10/12/2013 a 19/12/2013		27/11/2013 a 06/12/2013		
PATRÍCIA PATROCÍNIO ABREU	TÉCNICO JUDICIÁRIO	2013	22/04/2014 a 01/05/2014			10/12/2013 a 19/12/2013	
PATRÍCIA PATROCÍNIO ABREU	TÉCNICO JUDICIÁRIO	2013	17/07/2014 a 26/07/2014				22/04/2014 a 01/05/2014
RAIMUNDO NONATO COSTA FERREIRA	TÉCNICO JUDICIÁRIO	2013	04/11/2013 a 13/11/2013				10/12/2013 a 19/12/2013
RAUL GOMES DA SILVA	ANALISTA JUDICIÁRIO	2013	10/12/2013 a 19/12/2013				13/11/2013 a 22/11/2013
SÉRGIO MARTINS DE ARAÚJO	SERVIDOR COMISSIONADO	2012	16/10/2013 a 25/10/2013				04/11/2013 a 13/11/2013
SÉRGIO MARTINS DE ARAÚJO	SERVIDOR COMISSIONADO	2013	29/10/2013 a 07/11/2013		22/04/2014 a 01/05/2014		
SÉRGIO MORIAH DE ABREU SILVA	ANALISTA JUDICIÁRIO	2012	16/10/2013 a 25/10/2013				10/12/2013 a 19/12/2013
SÍLVIA MARIA PONTES DE CASTRO	ANALISTA JUDICIÁRIO	2013	16/10/2013 a 25/10/2013			20/01/2014 a 29/01/2014	
SÍLVIA MARIA PONTES DE CASTRO	ANALISTA JUDICIÁRIO	2013	20/01/2014 a 29/01/2014				gozo oportuno
SÔNIA MARIA GASPAR	TÉCNICO JUDICIÁRIO	2013	04/11/2013 a 13/11/2013				10/12/2013 a 19/12/2013
SUED OLIVEIRA GOMES	TÉCNICO JUDICIÁRIO	2013	29/10/2013 a 07/11/2013				04/11/2013 a 13/11/2013
VANESSA SANTANA ARAUJO MEIRA DE ALMADA LIMA	ANALISTA JUDICIÁRIO	2013	05/08/2013 a 14/08/2013	16/06/2014 a 15/07/2014			
VÂNIA MARIA MORENO DE LEMOS	ANALISTA JUDICIÁRIO	2012	06/11/2013 a 15/11/2013				05/11/2013 a 14/11/2013
VÂNIA MARIA PIRES NUNES	ANALISTA JUDICIÁRIO	2013	04/11/2013 a 14/11/2013			18/11/2013 a 28/11/2013	
VERBENA MARIA LEAL BORGES	TÉCNICO JUDICIÁRIO	2013	01/08/2013 a 30/08/2013		07/01/2014 a 16/01/2014		
VILCLÉA REGINA SANTOS DINIZ	TÉCNICO JUDICIÁRIO	2013	14/10/2013 a 25/10/2013		10/02/2014 a 21/02/2014		
WAGNER CAMPOS SANTOS	ANALISTA JUDICIÁRIO	2013	18/11/2013 a 27/11/2013			19/11/2013 a 28/11/2013	
WELLINGTON DE ALMEIDA	TÉCNICO JUDICIÁRIO	2013	07/10/2013 a 18/10/2013			17/01/2014 a 03/02/2014	
WILKER DANILO TENÓRIO MAYNART	ANALISTA JUDICIÁRIO	2014	06/03/2014 a 15/03/2014		07/01/2014 a 16/01/2014		



Concessão e Parcelamento de Férias

Face à delegação de competência, objeto da Portaria D.G. N.º 119/96 ficam deferido os pedidos de concessão e parcelamento de férias aos seguintes servidores:

SERVIDOR	CARGO	EXERCÍCIO	PERÍODO ÚNICO	PERÍODO 1ª PARCELA	PERÍODO 2ª PARCELA	PERÍODO 3ª PARCELA
ADILSON BRASILEIRO PEREIRA	ANALISTA JUDICIÁRIO	2014		07/01/2014 a 16/01/2014	30/06/2014 a 19/07/2014	
ADRIANA ALBUQUERQUE DE BRITO	ANALISTA JUDICIÁRIO	2014		07/01/2014 a 16/01/2014	02/06/2014 a 21/06/2014	
ADRIANA RAMOS VIANA	TÉCNICO JUDICIÁRIO	2014		22/04/2014 a 01/05/2014	06/10/2014 a 25/10/2014	
ADRIANA SILVA SARNEY COSTA	SERVIDOR COMISSIONADO	2014		07/01/2014 a 16/01/2014		
ADRIANA SOUSA LIMA	REQUISITADO DA UNIÃO	2013			19/02/2014 a 28/02/2014	16/07/2014 a 25/07/2014
ADRIANE ROSSI LACERDA	ANALISTA JUDICIÁRIO	2014		05/02/2014 a 14/02/2014	21/07/2014 a 30/07/2014	10/12/2014 a 19/12/2014
ADRIENNE GARCIA XEREZ SILVA	TÉCNICO JUDICIÁRIO	2014		07/01/2014 a 17/01/2014	30/06/2014 a 18/07/2014	
AFONSO JOSÉ SARAIVA COELHO	TÉCNICO JUDICIÁRIO	2014		31/01/2014 a 09/02/2014	18/07/2014 a 27/07/2014	10/12/2014 a 19/12/2014
AGNALDO RAYOL SOARES PINHEIRO	TÉCNICO JUDICIÁRIO	2014		07/01/2014 a 16/01/2014		
ALBINO ANSELMO MELONIO	REQUISITADO DO ESTADO	2014		22/04/2014 a 06/05/2014	08/09/2014 a 22/09/2014	
ALDA AUGUSTA JUCÁ FONSECA	ANALISTA JUDICIÁRIO	2014		07/01/2014 a 16/01/2014		
ALDENIO FARIAS MARINHO	TÉCNICO JUDICIÁRIO	2014		07/01/2014 a 16/01/2014	09/06/2014 a 18/06/2014	07/07/2014 a 16/07/2014
ALESSANDRA MAGALHÃES SOARES	TÉCNICO JUDICIÁRIO	2013				10/12/2013 a 19/12/2013
ALESSANDRA MAGALHÃES SOARES	TÉCNICO JUDICIÁRIO	2014			30/06/2014 a 19/07/2014	
ALESSANDRA VAZ BARROS	TÉCNICO JUDICIÁRIO	2014		30/01/2014 a 08/02/2014	09/06/2014 a 18/06/2014	10/12/2014 a 19/12/2014
ALEXANDRE JOSÉ DE OLIVEIRA PIRES	TÉCNICO JUDICIÁRIO	2014		22/04/2014 a 01/05/2014	23/07/2014 a 01/08/2014	10/12/2014 a 19/12/2014
ALEXSANDRO DE CASTRO CASTELO BRANCO	TÉCNICO JUDICIÁRIO	2013			16/07/2014 a 30/07/2014	
ALFREDO BATISTA DOS SANTOS FILHO	ANALISTA JUDICIÁRIO	2014		30/01/2014 a 08/02/2014	01/04/2014 a 10/04/2014	09/09/2014 a 18/09/2014
ALINE ARRAES TELES HENRIQUE	ANALISTA JUDICIÁRIO	2013		07/01/2014 a 16/01/2014		
ALINE CRISTINA SALES LOBATO	SERVIDOR REMOVIDO PARA ESTE TRIBUNAL	2013			07/01/2014 a 18/01/2014	
ALINE CRISTINA SALES LOBATO	SERVIDOR REMOVIDO PARA ESTE TRIBUNAL	2014		23/06/2014 a 10/07/2014		
ALINE LOPES RUAS	ANALISTA JUDICIÁRIO	2014		18/02/2014 a 27/02/2014	18/06/2014 a 27/06/2014	18/08/2014 a 27/08/2014



TRT 16ª REGIÃO

ALINNE MACHADO E MELO	ANALISTA JUDICIÁRIO	2014		06/03/2014 a 15/03/2014	08/09/2014 a 27/09/2014	
ALLAN CARLOS DE SOUZA MARQUES	TÉCNICO JUDICIÁRIO	2013			22/04/2014 a 11/05/2014	
ALLAN CARLOS DE SOUZA MARQUES	TÉCNICO JUDICIÁRIO	2014		07/10/2014 a 24/10/2014		
ALLYNE MARIA MARQUES SALES	TÉCNICO JUDICIÁRIO	2014		17/02/2014 a 26/02/2014	23/06/2014 a 02/07/2014	10/11/2014 a 19/11/2014
ALRENEISE COSTA PÊGO	ANALISTA JUDICIÁRIO	2013			06/10/2014 a 15/10/2014	
ALRENEISE COSTA PÊGO	ANALISTA JUDICIÁRIO	2014		16/10/2014 a 25/10/2014		
ALTAIDES MARIA ALMEIDA BORRALHO	REQUISITADO DO MUNICÍPIO	2014		10/03/2014 a 19/03/2014	16/06/2014 a 25/06/2014	17/11/2014 a 26/11/2014
ALYSSON FRANK DE CASTRO E SOUSA	ANALISTA JUDICIÁRIO	2013			24/06/2014 a 03/07/2014	09/07/2014 a 18/07/2014
ANA CAROLINA CÂMARA DE OLIVEIRA FERRAZ	TÉCNICO JUDICIÁRIO	2014		05/05/2014 a 14/05/2014	23/06/2014 a 02/07/2014	29/10/2014 a 07/11/2014
ANA CELIA FERREIRA MENDES	TÉCNICO JUDICIÁRIO	2013	21/07/2014 a 19/08/2014			
ANA CÉLIA RIBEIRO HENRIQUES	ANALISTA JUDICIÁRIO	2014		22/01/2014 a 31/01/2014	30/11/2014 a 19/12/2014	
ANA CLAUDIA DOS SANTOS JACINTO RIBEIRO	ANALISTA JUDICIÁRIO	2014		16/06/2014 a 30/06/2014	08/09/2014 a 22/09/2014	
ANA CONSTÂNCIA BEZERRA MARTINS	TÉCNICO JUDICIÁRIO	2014		12/08/2014 a 21/08/2014		
ANA EUDES DA SILVA	REQUISITADO DO MUNICÍPIO	2014		03/02/2014 a 12/02/2014	21/07/2014 a 30/07/2014	
ANA KELLINE DANTAS LISBOA	TÉCNICO JUDICIÁRIO	2012			14/10/2013 a 23/10/2013	27/11/2013 a 06/12/2013
ANA KELLINE DANTAS LISBOA	TÉCNICO JUDICIÁRIO	2013		09/04/2014 a 18/04/2014	09/09/2014 a 18/09/2014	12/11/2014 a 21/11/2014
ANA LUCIA ROCHA SILVA	ANALISTA JUDICIÁRIO	2013				04/11/2013 a 13/11/2013
ANA LUCIA ROCHA SILVA	ANALISTA JUDICIÁRIO	2014		08/01/2014 a 17/01/2014	10/03/2014 a 19/03/2014	02/04/2014 a 11/04/2014
ANA MARIA CORDEIRO MENDES	TÉCNICO JUDICIÁRIO	2014		05/05/2014 a 19/05/2014	05/12/2014 a 19/12/2014	
ANA PAULA NOVAES DA SILVA	TÉCNICO JUDICIÁRIO	2013		27/01/2014 a 05/02/2014		
ANA TEREZA ARAÚJO DIAS	ANALISTA JUDICIÁRIO	2013			07/01/2014 a 17/01/2014	
ANA TEREZA ARAÚJO DIAS	ANALISTA JUDICIÁRIO	2014		04/08/2014 a 15/08/2014		
ANDERSON DE SOUSA COSTA	TÉCNICO JUDICIÁRIO	2014		10/03/2014 a 19/03/2014	16/06/2014 a 25/06/2014	13/10/2014 a 22/10/2014
ANDERSON DOS SANTOS	TÉCNICO JUDICIÁRIO	2013	07/01/2014 a 05/02/2014			
ANDRÉ MORAIS E SILVA	ANALISTA JUDICIÁRIO	2013		05/05/2014 a 14/05/2014		
ANDRÉA DOS REIS SANTOS	ANALISTA JUDICIÁRIO	2014		07/01/2014 a 17/01/2014	23/06/2014 a 11/07/2014	
ANGELA DE CARVALHO CRAVEIRO	ANALISTA JUDICIÁRIO	2013			09/06/2014 a 18/06/2014	09/09/2014 a 18/09/2014



TRT 16ª REGIÃO

ANGELA DE CARVALHO CRAVEIRO	ANALISTA JUDICIÁRIO	2014		19/11/2014 a 28/11/2014		
ANICIA DE JESUS EWERTON	ANALISTA JUDICIÁRIO	2014		14/04/2014 a 23/04/2014		
ANTONIA TANIA MARIA DE CASTRO SILVA	TÉCNICO JUDICIÁRIO	2014		05/05/2014 a 14/05/2014		
ANTONIO ALUIZIO SOUZA DA SILVA	TÉCNICO JUDICIÁRIO	2014		07/01/2014 a 16/01/2014	14/07/2014 a 02/08/2014	
ANTONIO AUGUSTO MESQUITA DE FARIA	ANALISTA JUDICIÁRIO	2014		10/03/2014 a 19/03/2014	30/04/2014 a 09/05/2014	
ANTONIO CARLOS LAGES MONTE JUNIOR	ANALISTA JUDICIÁRIO	2014		08/01/2014 a 17/01/2014		
ANTONIO JOSÉ FURTADO PINHEIRO	TÉCNICO JUDICIÁRIO	2012				25/11/2013 a 04/12/2013
ANTONIO JOSÉ SILVA FERREIRA	TÉCNICO JUDICIÁRIO	2014		27/01/2014 a 05/02/2014	07/07/2014 a 26/07/2014	
ANTONIO MANOEL COSTA SILVA	TÉCNICO JUDICIÁRIO	2014		19/02/2014 a 28/02/2014		
AURANA MACHADO DA PONTE	REQUISITADO DO MUNICÍPIO	2014		01/04/2014 a 15/04/2014	05/12/2014 a 19/12/2014	
AUREA SUZANA DE SOUZA MARQUES	TÉCNICO JUDICIÁRIO	2014		05/05/2014 a 15/05/2014	06/10/2014 a 24/10/2014	
AUREMA MACHADO DA PONTE	REQUISITADO DO MUNICÍPIO	2014		08/04/2014 a 17/04/2014	10/07/2014 a 19/07/2014	09/12/2014 a 18/12/2014
AVANI TONELLO	TÉCNICO JUDICIÁRIO	2014		19/02/2014 a 28/02/2014	21/07/2014 a 30/07/2014	15/09/2014 a 24/09/2014
BARTOLOMEU CARDOSO FEITOSA	TÉCNICO JUDICIÁRIO	2014		07/01/2014 a 16/01/2014	09/09/2014 a 18/09/2014	
BELISA BRANDÃO CAVALCANTI	ANALISTA JUDICIÁRIO	2014		03/11/2014 a 22/11/2014	10/12/2014 a 19/12/2014	
BRUNO ÍTALO SOUSA PINTO	ANALISTA JUDICIÁRIO	2013		22/04/2014 a 01/05/2014	09/09/2014 a 18/09/2014	10/12/2014 a 19/12/2014
CAMILA MUNIZ PINTO	TÉCNICO JUDICIÁRIO	2014		05/05/2014 a 14/05/2014		
CAMILA PAIVA FONTENELLE	TÉCNICO JUDICIÁRIO	2013		05/05/2014 a 14/05/2014		
CARLA DAMOUS DUAILIBE	ANALISTA JUDICIÁRIO	2014		07/01/2014 a 17/01/2014	30/06/2014 a 18/07/2014	
CARLOS ALBERTO AGUIAR	TÉCNICO JUDICIÁRIO	2014		19/02/2014 a 28/02/2014	01/07/2014 a 10/07/2014	17/11/2014 a 26/11/2014
CARLOS AUGUSTO COELHO DA COSTA	ANALISTA JUDICIÁRIO	2013		30/06/2014 a 11/07/2014	02/12/2014 a 19/12/2014	
CARLOS CESAR PINTO REIS	ANALISTA JUDICIÁRIO	2013			07/01/2014 a 17/01/2014	
CARLOS CESAR PINTO REIS	ANALISTA JUDICIÁRIO	2014		24/02/2014 a 07/03/2014		
CARLOS FERNANDO RIBEIRO WANDERLEY	SERVIDOR REMOVIDO PARA ESTE TRIBUNAL	2014		05/03/2014 a 14/03/2014	10/12/2014 a 19/12/2014	
CARLOS MAGNO DE RESENDE	TÉCNICO JUDICIÁRIO	2014	30/06/2014 a 29/07/2014			
CARLOS MAURO NUNES MUNIZ	TÉCNICO JUDICIÁRIO	2013			28/11/2013 a 17/12/2013	



TRT 16ª REGIÃO

CARLOS MAURO NUNES MUNIZ	TÉCNICO JUDICIÁRIO	2014		19/02/2014 a 28/02/2014		
CARLOS ROBERTO MARTINI	ANALISTA JUDICIÁRIO	2013		10/06/2014 a 27/06/2014		
CARLOS SIMEÃO SILVA SANTOS	TÉCNICO JUDICIÁRIO	2014		10/02/2014 a 19/02/2014	30/07/2014 a 08/08/2014	
CARMEN TEREZA SOUSA SANTOS	ANALISTA JUDICIÁRIO	2013			01/07/2014 a 15/07/2014	
CARMEN TEREZA SOUSA SANTOS	ANALISTA JUDICIÁRIO	2014		09/09/2014 a 18/09/2014		
CÁSSIA CORDEIRO FURTADO	ANALISTA JUDICIÁRIO	2013			05/05/2014 a 14/05/2014	04/08/2014 a 13/08/2014
CÁSSIO FERNANDO PEREIRA SIBALDE	TÉCNICO JUDICIÁRIO	2014		07/04/2014 a 17/04/2014	01/09/2014 a 19/09/2014	
CÁSSIO MURILO MOREIRA SOUSA	TÉCNICO JUDICIÁRIO	2013		14/07/2014 a 01/08/2014	01/12/2014 a 11/12/2014	
CECÍLIO LOBO MENDES	TÉCNICO JUDICIÁRIO	2014		22/01/2014 a 31/01/2014	10/03/2014 a 19/03/2014	09/07/2014 a 18/07/2014
CÉLIA CRISTINA NUNES MUNIZ	TÉCNICO JUDICIÁRIO	2013			19/02/2014 a 28/02/2014	
CELMA DE FATIMA LEAL REGO	REQUISITADO DO MUNICÍPIO	2014		17/02/2014 a 26/02/2014	23/06/2014 a 02/07/2014	13/10/2014 a 22/10/2014
CELSON DE JESUS MOREIRA COSTA	ANALISTA JUDICIÁRIO	2013			10/06/2014 a 27/06/2014	
CERISMAR SILVA ARAÚJO	TÉCNICO JUDICIÁRIO	2014		10/03/2014 a 19/03/2014	26/11/2014 a 05/12/2014	09/12/2014 a 18/12/2014
CICERO MATIAS FERREIRA DO NASCIMENTO NETO	ANALISTA JUDICIÁRIO	2013			13/11/2013 a 22/11/2013	
CICERO PEREIRA DOS SANTOS	ANALISTA JUDICIÁRIO	2014		03/02/2014 a 12/02/2014	24/07/2014 a 02/08/2014	24/09/2014 a 03/10/2014
CINTHYA CAMPOS GAMA	SERVIDOR COMISSONADO	2014		31/03/2014 a 09/04/2014		
CIRO IBIAPINA CARDOSO	ANALISTA JUDICIÁRIO	2013		06/03/2014 a 21/03/2014	19/05/2014 a 01/06/2014	
CLARA ATAÍDES REBELLO	TÉCNICO JUDICIÁRIO	2014		07/01/2014 a 17/01/2014	18/08/2014 a 05/09/2014	
CLÁUDIA VIRGINIA DE CARVALHO COSTA ARAÚJO	ANALISTA JUDICIÁRIO	2014		07/01/2014 a 16/01/2014	30/06/2014 a 09/07/2014	26/11/2014 a 05/12/2014
CLÁUDIO CESAR DE FIGUEIREDO MOREIRA	ANALISTA JUDICIÁRIO	2013		07/01/2014 a 16/01/2014	10/03/2014 a 19/03/2014	28/07/2014 a 06/08/2014
CLÁUDIO JOSÉ DA SILVA RAMOS	TÉCNICO JUDICIÁRIO	2013	07/01/2014 a 05/02/2014			
CLAUDIOMIRO DE PINHO	TÉCNICO JUDICIÁRIO	2013	22/04/2014 a 21/05/2014			
CLEBER SILVA PEREIRA	ANALISTA JUDICIÁRIO	2013		01/10/2014 a 10/10/2014	10/12/2014 a 19/12/2014	
CLEMILDO SOUSA PACHECO	TÉCNICO JUDICIÁRIO	2014		27/01/2014 a 05/02/2014	25/07/2014 a 13/08/2014	
CLEONICE PACHECO DE CASTRO	TÉCNICO JUDICIÁRIO	2014		07/01/2014 a 16/01/2014	23/06/2014 a 02/07/2014	
CLODOALDO MENDES RODRIGUES FILHO	TÉCNICO JUDICIÁRIO	2014		07/01/2014 a 16/01/2014		
CONCEIÇÃO DE MARIA COSTA MUNIZ	TÉCNICO JUDICIÁRIO	2013				25/11/2013 a 04/12/2013



TRT 16ª REGIÃO

CONCEIÇÃO DE MARIA COSTA MUNIZ	TÉCNICO JUDICIÁRIO	2014		19/02/2014 a 28/02/2014		
CONCEIÇÃO DE MARIA DE BRITO	ANALISTA JUDICIÁRIO	2014		19/02/2014 a 28/02/2014		
CRISTINA MARA DAMASCENO DOS SANTOS	ANALISTA JUDICIÁRIO	2014		07/07/2014 a 21/07/2014	15/09/2014 a 29/09/2014	
DANIEL DE MATOS DANTAS	TÉCNICO JUDICIÁRIO	2013			30/06/2014 a 09/07/2014	10/07/2014 a 19/07/2014
DANIEL DE MATOS DANTAS	TÉCNICO JUDICIÁRIO	2014		01/10/2014 a 10/10/2014		
DANIEL LEITE GUIMARÃES	ANALISTA JUDICIÁRIO	2014			17/06/2014 a 04/07/2014	
DANIELE CUNHA VASCONCELOS	TÉCNICO JUDICIÁRIO	2013		07/01/2014 a 16/01/2014	22/04/2014 a 01/05/2014	17/07/2014 a 26/07/2014
DANIELE CUNHA VASCONCELOS	TÉCNICO JUDICIÁRIO	2014		10/12/2014 a 19/12/2014		
DANIELE PAZ DE SANTANA PROCOPIO	SERVIDOR REMOVIDO PARA ESTE TRIBUNAL	2013			07/01/2014 a 24/01/2014	
DANIELLE DE ARAÚJO DUARTE OLIVEIRA	TÉCNICO JUDICIÁRIO	2014		07/07/2014 a 16/07/2014	20/10/2014 a 29/10/2014	10/12/2014 a 19/12/2014
DANIELLE RODRIGUES AVELINO	ANALISTA JUDICIÁRIO	2014		08/01/2014 a 17/01/2014	16/07/2014 a 25/07/2014	
DANIELLE VERAS PEARCE	ANALISTA JUDICIÁRIO	2014		01/04/2014 a 11/04/2014	03/11/2014 a 21/11/2014	
DANIELLY DA SILVA GUALBERTO	ANALISTA JUDICIÁRIO	2014		10/06/2014 a 27/06/2014	01/09/2014 a 12/09/2014	
DANILO LAUANDE FRANCO	SERVIDOR REMOVIDO PARA ESTE TRIBUNAL	2014		31/07/2014 a 09/08/2014		
DANUZIO FERREIRA NETO SEGUNDO	TÉCNICO JUDICIÁRIO	2013				04/12/2013 a 13/12/2013
DELANO NUNES ALMEIDA	ANALISTA JUDICIÁRIO	2014		30/06/2014 a 18/07/2014	10/11/2014 a 20/11/2014	
DENISE BARRETO BRITO	TÉCNICO JUDICIÁRIO	2013				22/04/2014 a 01/05/2014
DENISE BARRETO BRITO	TÉCNICO JUDICIÁRIO	2014	12/08/2014 a 10/09/2014			
DENISE MARIA SILVA DA FONSECA	TÉCNICO JUDICIÁRIO	2014		01/04/2014 a 11/04/2014		
DILMA FREITAS SANTANA	ANALISTA JUDICIÁRIO	2014		19/02/2014 a 28/02/2014	13/08/2014 a 22/08/2014	10/12/2014 a 19/12/2014
DIOCIL NOGUEIRA SOUSA	TÉCNICO JUDICIÁRIO	2013			30/11/2013 a 19/12/2013	
DIOGO DE MENEZES FERREIRA	ANALISTA JUDICIÁRIO	2014		19/02/2014 a 28/02/2014	01/07/2014 a 10/07/2014	02/09/2014 a 11/09/2014
DIOMILDO FERREIRA ANDRADE	TÉCNICO JUDICIÁRIO	2014	16/06/2014 a 15/07/2014			
DOMINGOS CARLOS DOS SANTOS NETO	TÉCNICO JUDICIÁRIO	2013			21/10/2013 a 09/11/2013	
DURVAL FRANCISCO COELHO FILHO	REQUISITADO DA UNIÃO	2014		07/01/2014 a 16/01/2014	01/07/2014 a 10/07/2014	12/11/2014 a 21/11/2014
EDILMAR DE ASSIS PASSOS	TÉCNICO JUDICIÁRIO	2014		21/07/2014 a 08/08/2014	10/11/2014 a 20/11/2014	



TRT 16ª REGIÃO

EDMUNDO MENDES CARVALHO JUNIOR	TÉCNICO JUDICIÁRIO	2014		30/06/2014 a 18/07/2014	04/11/2014 a 14/11/2014	
EDVALDO PEREIRA DE SOUSA	TÉCNICO JUDICIÁRIO	2014		20/01/2014 a 29/01/2014	14/07/2014 a 23/07/2014	17/11/2014 a 26/11/2014
EDVAN DE LIMA BRAGA	TÉCNICO JUDICIÁRIO	2014		13/01/2014 a 22/01/2014	16/07/2014 a 25/07/2014	29/10/2014 a 07/11/2014
EDVANIA KATIA SOUSA SILVA	TÉCNICO JUDICIÁRIO	2014		07/01/2014 a 16/01/2014		
EFREN LEITE DA CRUZ SEGUNDO	SERVIDOR REMOVIDO PARA ESTE TRIBUNAL	2014		20/01/2014 a 29/01/2014	09/06/2014 a 18/06/2014	03/11/2014 a 12/11/2014
ELAINE MARIA DE SOUSA ARRUDA PEREIRA	REQUISITADO DO MUNICÍPIO	2014		07/01/2014 a 21/01/2014	01/07/2014 a 15/07/2014	
ELAINE MORAES PACHECO	TÉCNICO JUDICIÁRIO	2013			10/03/2014 a 27/03/2014	
ELAINE MORAES PACHECO	TÉCNICO JUDICIÁRIO	2014		09/09/2014 a 26/09/2014		
ELEINE SOARES DOURADO	REQUISITADO DO MUNICÍPIO	2013				07/01/2014 a 16/01/2014
ELEN DOS REIS ARAÚJO BARROS DE BRITO	REQUISITADO DA UNIÃO	2014		07/01/2014 a 17/01/2014	30/06/2014 a 18/07/2014	
ELIANA DE SOUSA LIMA COSTA	ANALISTA JUDICIÁRIO	2014		17/02/2014 a 28/02/2014	09/09/2014 a 26/09/2014	
ELIMAR DE AGUIAR FRANCO	ANALISTA JUDICIÁRIO	2013		22/04/2014 a 01/05/2014	21/07/2014 a 30/07/2014	20/10/2014 a 29/10/2014
ELIOMAR CARVALHO VAZ FILHO	TÉCNICO JUDICIÁRIO	2014		31/01/2014 a 09/02/2014	07/04/2014 a 16/04/2014	08/09/2014 a 17/09/2014
ELIZABETH CARNEIRO DOS SANTOS ABREU	TÉCNICO JUDICIÁRIO	2014		22/04/2014 a 01/05/2014	30/07/2014 a 08/08/2014	26/11/2014 a 05/12/2014
ELIZABETH CRISPIM DE MORAES	ANALISTA JUDICIÁRIO	2014		07/01/2014 a 16/01/2014	11/03/2014 a 20/03/2014	
ELIZABETH DO CARMO SALGADO LEITE MENEZES	ANALISTA JUDICIÁRIO	2013			07/01/2014 a 16/01/2014	23/06/2014 a 02/07/2014
ELIZABETH DO CARMO SALGADO LEITE MENEZES	ANALISTA JUDICIÁRIO	2014		03/07/2014 a 14/07/2014		
ELLEN VIRGINIA BRANCO QUINTELA CORREIA	TÉCNICO JUDICIÁRIO	2013			27/01/2014 a 05/02/2014	09/06/2014 a 18/06/2014
ELLEN VIRGINIA BRANCO QUINTELA CORREIA	TÉCNICO JUDICIÁRIO	2014		15/10/2014 a 24/10/2014	09/12/2014 a 18/12/2014	
ELMA SANDRA PENHA MOREIRA RODRIGUES	TÉCNICO JUDICIÁRIO	2013		02/06/2014 a 16/06/2014	05/12/2014 a 19/12/2014	
EMERSON JOSÉ SOUSA DA SILVA	ANALISTA JUDICIÁRIO	2014		05/05/2014 a 14/05/2014	12/08/2014 a 21/08/2014	15/10/2014 a 24/10/2014
EMILIA MILHOMEM MARTINS	REQUISITADO DO MUNICÍPIO	2013				05/05/2014 a 14/05/2014
EMILIA MILHOMEM MARTINS	REQUISITADO DO MUNICÍPIO	2014	15/05/2014 a 13/06/2014			
ERCIO MURILO SOUSA CUTRIM	ANALISTA JUDICIÁRIO	2014		03/03/2014 a 21/03/2014	23/06/2014 a 03/07/2014	
ERICA COSME DA SILVA SOARES	ANALISTA JUDICIÁRIO	2014		21/01/2014 a 30/01/2014		
ERNANI RAMOS	ANALISTA JUDICIÁRIO	2014		10/02/2014 a 19/02/2014	17/03/2014 a 26/03/2014	21/04/2014 a 30/04/2014
ESMAR TAQUETI MACHADO FILHO	TÉCNICO JUDICIÁRIO	2013		05/02/2014 a	10/06/2014 a 19/06/2014	01/09/2014 a 10/09/2014



TRT 16ª REGIÃO

				14/02/2014		
EURÁID DE ARAÚJO FIGUEIREDO	REQUISITADO DO MUNICÍPIO	2014		01/04/2014 a 11/04/2014	08/09/2014 a 26/09/2014	
EUVALDO MELO DE MORAES REGO	TÉCNICO JUDICIÁRIO	2013				07/01/2014 a 16/01/2014
EUVALDO MELO DE MORAES REGO	TÉCNICO JUDICIÁRIO	2014		20/01/2014 a 29/01/2014		
EWERLAN RUTHNEY VIEIRA LEAL	ANALISTA JUDICIÁRIO	2014		22/04/2014 a 01/05/2014	10/09/2014 a 19/09/2014	17/11/2014 a 26/11/2014
FÁBIO HENRIQUE SOARES	TÉCNICO JUDICIÁRIO	2014		20/01/2014 a 31/01/2014	19/08/2014 a 05/09/2014	
FABIOLA ANDREA NINA FARAY	TÉCNICO JUDICIÁRIO	2014		20/01/2014 a 29/01/2014	30/06/2014 a 19/07/2014	
FABRICIO MARTINS VALOIS	ANALISTA JUDICIÁRIO	2014		23/06/2014 a 11/07/2014	09/12/2014 a 19/12/2014	
FERNANDA CRISTINA MUNIZ MARQUES	TÉCNICO JUDICIÁRIO	2013			20/01/2014 a 30/01/2014	
FERNANDA CRISTINA MUNIZ MARQUES	TÉCNICO JUDICIÁRIO	2014		23/06/2014 a 11/07/2014		
FERNANDA DA ROCHA SOUZA	ANALISTA JUDICIÁRIO	2014		07/01/2014 a 16/01/2014	22/04/2014 a 01/05/2014	09/09/2014 a 18/09/2014
FERNANDA MESQUITA DA SILVA	SERVIDOR REMOVIDO PARA ESTE TRIBUNAL	2014		17/03/2014 a 26/03/2014	09/06/2014 a 18/06/2014	09/09/2014 a 18/09/2014
FERNANDO AUGUSTO PESTANA JÚNIOR	ANALISTA JUDICIÁRIO	2014		07/01/2014 a 16/01/2014		
FERNANDO BOUCINHAS DE CASTRO LIMA	TÉCNICO JUDICIÁRIO	2013			10/02/2014 a 28/02/2014	
FERNANDO BOUCINHAS DE CASTRO LIMA	TÉCNICO JUDICIÁRIO	2014		05/05/2014 a 23/05/2014	12/08/2014 a 22/08/2014	
FERNANDO LUÍS OLIVEIRA COSTA	TÉCNICO JUDICIÁRIO	2013			07/01/2014 a 17/01/2014	
FERNANDO LUÍS OLIVEIRA COSTA	TÉCNICO JUDICIÁRIO	2014		07/07/2014 a 25/07/2014		
FLÁVIA REGINA REGO CORDEIRO	TÉCNICO JUDICIÁRIO	2014			07/04/2014 a 16/04/2014	07/07/2014 a 16/07/2014
FLAVIANE REIS FREITAS SANTOS	TÉCNICO JUDICIÁRIO	2013				29/07/2014 a 07/08/2014
FLÁVIO MARCÍLIO PAIVA RAMOS	TÉCNICO JUDICIÁRIO	2014		07/01/2014 a 16/01/2014		
FLAVIO VIETTA FILHO	SERVIDOR REMOVIDO PARA ESTE TRIBUNAL	2013		10/02/2014 a 28/02/2014	05/03/2014 a 15/03/2014	
FLOR DE MARIA PEREIRA LARA	TÉCNICO JUDICIÁRIO	2014		17/02/2014 a 26/02/2014	23/06/2014 a 02/07/2014	09/09/2014 a 18/09/2014
FRANCISCO ANTONIO CERQUEIRA AMARAL	ANALISTA JUDICIÁRIO	2013		02/04/2014 a 11/04/2014	14/07/2014 a 23/07/2014	10/11/2014 a 19/11/2014
FRANCISCO ANTONIO SOUSA BRANDES	TÉCNICO JUDICIÁRIO	2014		14/02/2014 a 28/02/2014	17/07/2014 a 31/07/2014	
FRANCISCO CARLOS FERREIRA DA CRUZ JÚNIOR	SERVIDOR REMOVIDO PARA ESTE TRIBUNAL	2014	01/09/2014 a 30/09/2014			
FRANCISCO CÉSAR SALOMÃO JÚNIOR	ANALISTA JUDICIÁRIO	2014		05/05/2014 a 14/05/2014	04/08/2014 a 13/08/2014	17/11/2014 a 26/11/2014



TRT 16ª REGIÃO

FRANCISCO DAS CHAGAS CASTELO BRANCO FILHO	ANALISTA JUDICIÁRIO	2014		07/01/2014 a 17/01/2014	23/06/2014 a 11/07/2014	
FRANCISCO DAS CHAGAS MUNIZ RABELO	ANALISTA JUDICIÁRIO	2014		17/02/2014 a 28/02/2014	14/10/2014 a 31/10/2014	
FRANCISCO DAS CHAGAS SILVA	TÉCNICO JUDICIÁRIO	2014		20/01/2014 a 29/01/2014	30/06/2014 a 09/07/2014	17/11/2014 a 26/11/2014
FRANCISCO DE ASSIS DE MELO LOPES	TÉCNICO JUDICIÁRIO	2013				05/02/2014 a 14/02/2014
FRANCISCO DE ASSIS DE MELO LOPES	TÉCNICO JUDICIÁRIO	2014		19/02/2014 a 28/02/2014		
FRANCISCO DE ASSIS SILVA SANTOS	TÉCNICO JUDICIÁRIO	2013			10/02/2014 a 19/02/2014	05/05/2014 a 14/05/2014
FRANCISCO DE ASSIS SILVA SANTOS	TÉCNICO JUDICIÁRIO	2014		14/07/2014 a 23/07/2014		
FRANCISCO FERREIRA MACHADO	TÉCNICO JUDICIÁRIO	2014		20/01/2014 a 29/01/2014	28/07/2014 a 06/08/2014	10/12/2014 a 19/12/2014
FRANCISCO RAMIRO BRITO DA SILVA	TÉCNICO JUDICIÁRIO	2014		09/06/2014 a 18/06/2014	01/09/2014 a 10/09/2014	10/11/2014 a 19/11/2014
FRANCISCO SANTOS FERREIRA	ANALISTA JUDICIÁRIO	2013				07/01/2014 a 16/01/2014
FRANCISCO SANTOS FERREIRA	ANALISTA JUDICIÁRIO	2014		17/01/2014 a 31/01/2014		
GABRIELA CARVALHO GASPAR DE BARROS BELLO	TÉCNICO JUDICIÁRIO	2013			07/01/2014 a 24/01/2014	
GABRIELA CARVALHO GASPAR DE BARROS BELLO	TÉCNICO JUDICIÁRIO	2014		27/01/2014 a 05/02/2014		
GECILENE MARIA CARNEIRO DO AMARAL	TÉCNICO JUDICIÁRIO	2013				07/01/2014 a 16/01/2014
GECILENE MARIA CARNEIRO DO AMARAL	TÉCNICO JUDICIÁRIO	2014		04/08/2014 a 13/08/2014	14/08/2014 a 23/08/2014	29/10/2014 a 07/11/2014
GIANI MARIA COSTA DE SOUZA	SERVIDOR COMISSONADO	2014		20/01/2014 a 29/01/2014	02/04/2014 a 11/04/2014	22/09/2014 a 01/10/2014
GILBERTO BARBOSA RAMOS	TÉCNICO JUDICIÁRIO	2014		20/01/2014 a 29/01/2014		
GILBERTO CUNHA FILHO	ANALISTA JUDICIÁRIO	2014		10/11/2014 a 19/11/2014		
GILBERTO PALÁCIO DE ANDRADE	TÉCNICO JUDICIÁRIO	2014		07/01/2014 a 16/01/2014	24/03/2014 a 02/04/2014	20/08/2014 a 29/08/2014
GILSON GOMES DA SILVA	TÉCNICO JUDICIÁRIO	2013		21/07/2014 a 09/08/2014	10/12/2014 a 19/12/2014	
GILVAN PESSOA COSTA	ANALISTA JUDICIÁRIO	2014	02/06/2014 a 01/07/2014			
GINA DEMES DE CASTRO FEITOSA	ANALISTA JUDICIÁRIO	2014		22/04/2014 a 01/05/2014		
GISELE FERNANDES AZEVEDO CUTRIM	REQUISITADO DA UNIÃO	2014		21/07/2014 a 01/08/2014	02/12/2014 a 19/12/2014	
GISELE MARTINS DE OLIVEIRA NEVES	ANALISTA JUDICIÁRIO	2014		07/01/2014 a 16/01/2014	18/06/2014 a 27/06/2014	09/12/2014 a 18/12/2014
GIZELLE BRASIL BARROSO TEIXEIRA	TÉCNICO JUDICIÁRIO	2014		08/01/2014 a 17/01/2014	01/07/2014 a 10/07/2014	22/10/2014 a 31/10/2014
GLÁUCIO FERNANDO BARROS CUNHA	ANALISTA JUDICIÁRIO	2014		22/01/2014 a 31/01/2014		



TRT 16ª REGIÃO

GLENNDA ADYANNE GOMES MONTEIRO SILVA	SERVIDOR REMOVIDO PARA ESTE TRIBUNAL	2014		10/06/2014 a 19/06/2014	06/10/2014 a 15/10/2014	10/11/2014 a 19/11/2014
GLENNYO CLAY SANTOS BATALHA	TÉCNICO JUDICIÁRIO	2013				19/02/2014 a 28/02/2014
GLENNYO CLAY SANTOS BATALHA	TÉCNICO JUDICIÁRIO	2014		17/03/2014 a 03/04/2014	16/06/2014 a 27/06/2014	
GRACE KELLY DA MOTA BEZERRA	TÉCNICO JUDICIÁRIO	2014		08/04/2014 a 17/04/2014	09/06/2014 a 18/06/2014	04/11/2014 a 13/11/2014
GUSTAVO ANDRÉ WEBER	ANALISTA JUDICIÁRIO	2013			07/07/2014 a 18/07/2014	
GUSTAVO ANDRÉ WEBER	ANALISTA JUDICIÁRIO	2014		01/12/2014 a 19/12/2014		
GUTEMBERG PEREIRA VIDAL SANTOS	ANALISTA JUDICIÁRIO	2013		07/01/2014 a 16/01/2014	05/03/2014 a 14/03/2014	13/08/2014 a 22/08/2014
HEITOR HELUY FILHO	SERVIDOR COMISSIONADO	2014	03/03/2014 a 01/04/2014			
HELENA DIAS GANTZIAS	TÉCNICO JUDICIÁRIO	2014		15/07/2014 a 29/07/2014		
HELENA MARIA DE MOURA ARAÚJO	ANALISTA JUDICIÁRIO	2014		05/05/2014 a 14/05/2014		
HÉLIO BARBOSA HISSA FILHO	ANALISTA JUDICIÁRIO	2014			22/09/2014 a 06/10/2014	
HENRIQUE JOSÉ BELFORT FREIRE	TÉCNICO JUDICIÁRIO	2012		21/10/2013 a 30/10/2013		
HENRIQUE JOSÉ COUTO NETO	TÉCNICO JUDICIÁRIO	2014		07/01/2014 a 16/01/2014	22/09/2014 a 11/10/2014	
HERBERTH DE SOUSA DOURADO	ANALISTA JUDICIÁRIO	2014	14/07/2014 a 12/08/2014			
HERMES AMORIM VIANA FILHO	ANALISTA JUDICIÁRIO	2014		24/06/2014 a 13/07/2014	10/12/2014 a 19/12/2014	
HILDEBERTO LEAL AZEVEDO	ANALISTA JUDICIÁRIO	2014		07/01/2014 a 16/01/2014	01/07/2014 a 10/07/2014	01/10/2014 a 10/10/2014
HUGO MONTENEGRO DE HOLANDA	ANALISTA JUDICIÁRIO	2014	20/11/2014 a 19/12/2014			
HUMBERTO LEITE DE CARVALHO	ANALISTA JUDICIÁRIO	2014	01/02/2014 a 02/03/2014			
IARLE DE FÁTIMA GOMES DE VASCONCELOS	ANALISTA JUDICIÁRIO	2013				20/01/2014 a 29/01/2014
IARLE DE FÁTIMA GOMES DE VASCONCELOS	ANALISTA JUDICIÁRIO	2014		19/05/2014 a 28/05/2014	14/07/2014 a 23/07/2014	09/09/2014 a 18/09/2014
ILDO VIANA CABRAL	TÉCNICO JUDICIÁRIO	2014			21/07/2014 a 09/08/2014	
INÁCIA FEITOSA MENDES DE SOUSA	TÉCNICO JUDICIÁRIO	2014		20/01/2014 a 29/01/2014	14/07/2014 a 23/07/2014	26/11/2014 a 05/12/2014
INALDO ANDRÉ TERÇAS SANTOS	ANALISTA JUDICIÁRIO	2013				19/02/2014 a 28/02/2014
INALDO ANDRÉ TERÇAS SANTOS	ANALISTA JUDICIÁRIO	2014		22/04/2014 a 01/05/2014	09/06/2014 a 18/06/2014	15/10/2014 a 24/10/2014
ISAAC ALTAFINE BARROS	TÉCNICO JUDICIÁRIO	2014		17/02/2014 a 26/02/2014	01/07/2014 a 10/07/2014	15/09/2014 a 24/09/2014
ISANILDA RODRIGUES DIAS	TÉCNICO JUDICIÁRIO	2014		06/03/2014 a 15/03/2014	21/05/2014 a 30/05/2014	30/07/2014 a 08/08/2014
ISMAEL VIEIRA DE SOUSA	TÉCNICO JUDICIÁRIO	2014		07/01/2014 a 16/01/2014	17/07/2014 a 05/08/2014	



TRT 16ª REGIÃO

IÚRI DE SOUSA FURTADO	ANALISTA JUDICIÁRIO	2013		19/03/2014 a 28/03/2014		
IVAR DE JESUS SOUSA DOS SANTOS	TÉCNICO JUDICIÁRIO	2014		07/01/2014 a 16/01/2014	28/07/2014 a 06/08/2014	10/12/2014 a 19/12/2014
IZABEL SENA DE SOUSA RAMOS	ANALISTA JUDICIÁRIO	2014		04/08/2014 a 13/08/2014	22/10/2014 a 31/10/2014	
JAIRO CAMPELO VIEIRA	ANALISTA JUDICIÁRIO	2013				10/12/2013 a 19/12/2013
JANDILMA TEREZA GOMES FERREIRA	TÉCNICO JUDICIÁRIO	2014		27/01/2014 a 07/02/2014	02/06/2014 a 19/06/2014	
JANE BELCHIOR PARAIBA	TÉCNICO JUDICIÁRIO	2014		14/07/2014 a 31/07/2014	08/12/2014 a 19/12/2014	
JARLÚCIA DE CASTRO KOURY MASUAD	ANALISTA JUDICIÁRIO	2014		19/02/2014 a 28/02/2014	09/06/2014 a 18/06/2014	
JEANNE ARAGÃO ADLER	TÉCNICO JUDICIÁRIO	2014		07/01/2014 a 16/01/2014		
JEFFERSON RICARDO COELHO COSTA	TÉCNICO JUDICIÁRIO	2014	23/01/2014 a 21/02/2014			
JOANA D'ARC BARRETO DA SILVA	REQUISITADO DA UNIÃO	2013			07/01/2014 a 21/01/2014	
JOANA D'ARC BARRETO DA SILVA	REQUISITADO DA UNIÃO	2014	01/07/2014 a 30/07/2014			
JOÃO BATISTA SOBRINHO	ANALISTA JUDICIÁRIO	2013		19/02/2014 a 28/02/2014		
JOÃO PARES NESSRALLA NETO	ANALISTA JUDICIÁRIO	2013		30/06/2014 a 09/07/2014		
JOÃO GUALBERTO DE ARAÚJO LIMA NETO	TÉCNICO JUDICIÁRIO	2014		27/01/2014 a 05/02/2014	28/04/2014 a 07/05/2014	28/07/2014 a 06/08/2014
JOÃO GUILHERME FERREIRA MARQUES	ANALISTA JUDICIÁRIO	2014		14/07/2014 a 23/07/2014	29/09/2014 a 08/10/2014	10/12/2014 a 19/12/2014
JOÃO NONATO DOS SANTOS DIAS FILHO	TÉCNICO JUDICIÁRIO	2014		07/01/2014 a 16/01/2014	07/07/2014 a 26/07/2014	
JOÃO PAULO DA SILVA LÉDA	ANALISTA JUDICIÁRIO	2014		10/02/2014 a 19/02/2014	12/08/2014 a 21/08/2014	13/10/2014 a 22/10/2014
JOEL LUÍS GOMES FERREIRA	TÉCNICO JUDICIÁRIO	2014		08/01/2014 a 17/01/2014	01/07/2014 a 10/07/2014	10/12/2014 a 19/12/2014
JOELMA LOPES	SERVIDOR REMOVIDO PARA ESTE TRIBUNAL	2014		14/07/2014 a 28/07/2014	05/12/2014 a 19/12/2014	
JORGE LUÍS JARDIM MENEZES	TÉCNICO JUDICIÁRIO	2014		13/01/2014 a 22/01/2014	01/07/2014 a 10/07/2014	09/12/2014 a 18/12/2014
JOSÉ ADOLFO DE JESUS DIAS DOS SANTOS	TÉCNICO JUDICIÁRIO	2014		18/02/2014 a 28/02/2014	14/07/2014 a 01/08/2014	
JOSÉ ANTÔNIO ABREU GOMES	TÉCNICO JUDICIÁRIO	2013			13/01/2014 a 01/02/2014	
JOSÉ ANTÔNIO ABREU GOMES	TÉCNICO JUDICIÁRIO	2014		03/02/2014 a 12/02/2014		
JOSÉ ANTONIO CAMPOS	TÉCNICO JUDICIÁRIO	2014		19/02/2014 a 28/02/2014	01/09/2014 a 20/09/2014	
JOSÉ ANTONIO RIBEIRO DE ARAÚJO	TÉCNICO JUDICIÁRIO	2013		10/03/2014 a 20/03/2014	18/08/2014 a 05/09/2014	
JOSÉ ARTUR SOUSA DOS REIS FILHO	TÉCNICO JUDICIÁRIO	2014		12/05/2014 a 21/05/2014	20/10/2014 a 29/10/2014	08/12/2014 a 17/12/2014



TRT 16ª REGIÃO

JOSÉ AUGUSTO CASTELO BRANCO FILHO	ANALISTA JUDICIÁRIO	2013		22/04/2014 a 01/05/2014	09/09/2014 a 18/09/2014	09/12/2014 a 18/12/2014
JOSÉ AUGUSTO MENEZES COSTA	TÉCNICO JUDICIÁRIO	2014		19/02/2014 a 28/02/2014	23/07/2014 a 01/08/2014	10/12/2014 a 19/12/2014
JOSÉ BARROS DE OLIVEIRA JÚNIOR	TÉCNICO JUDICIÁRIO	2013		05/05/2014 a 16/05/2014		
JOSÉ DE RIBAMAR DE SOUSA CHAGAS JÚNIOR	TÉCNICO JUDICIÁRIO	2013				10/02/2014 a 19/02/2014
JOSÉ DE RIBAMAR DE SOUSA CHAGAS JÚNIOR	TÉCNICO JUDICIÁRIO	2014		20/02/2014 a 01/03/2014		
JOSÉ DE RIBAMAR NUNES COUTO FILHO	REQUISITADO DO ESTADO	2014		07/01/2014 a 21/01/2014	15/07/2014 a 29/07/2014	
JOSÉ DE RIBAMAR SANTOS BATISTA	TÉCNICO JUDICIÁRIO	2014	01/09/2014 a 30/09/2014			
JOSÉ DE RIBAMAR VIANA FILHO	TÉCNICO JUDICIÁRIO	2014		03/02/2014 a 12/02/2014	08/04/2014 a 17/04/2014	09/06/2014 a 18/06/2014
JOSÉ EDUARDO REIS MACHADO	TÉCNICO JUDICIÁRIO	2014		20/01/2014 a 31/01/2014	01/07/2014 a 18/07/2014	
JOSÉ EXPEDITO BELFORT ASSUNÇÃO	TÉCNICO JUDICIÁRIO	2014		13/01/2014 a 01/02/2014	10/12/2014 a 19/12/2014	
JOSÉ GILVAN MENDES DA SILVA	TÉCNICO JUDICIÁRIO	2014		03/03/2014 a 12/03/2014		
JOSÉ HILMAR ALCÂNTARA RIBEIRO	TÉCNICO JUDICIÁRIO	2014		18/02/2014 a 27/02/2014	04/11/2014 a 13/11/2014	09/12/2014 a 18/12/2014
JOSÉ MARIA LUSQUINHOS DOS SANTOS	SERVIDOR COMISSIONADO	2013			23/04/2014 a 02/05/2014	21/07/2014 a 30/07/2014
JOSÉ MARLON MACHADO SPÍNDOLA BRANDÃO	TÉCNICO JUDICIÁRIO	2014		13/01/2014 a 22/01/2014	07/07/2014 a 16/07/2014	10/11/2014 a 19/11/2014
JOSÉ MIRTON BEZERRA JUNIOR	REQUISITADO DO MUNICÍPIO	2014		24/02/2014 a 05/03/2014	02/06/2014 a 11/06/2014	01/12/2014 a 10/12/2014
JOSÉ MURILO BARBOSA DUETE	TÉCNICO JUDICIÁRIO	2014		24/03/2014 a 02/04/2014	07/07/2014 a 16/07/2014	06/10/2014 a 15/10/2014
JOSÉ PINTO	TÉCNICO JUDICIÁRIO	2014	20/11/2014 a 19/12/2014			
JOSÉ RAIMUNDO DOS SANTOS	ANALISTA JUDICIÁRIO	2014		20/01/2014 a 29/01/2014	10/03/2014 a 29/03/2014	
JOSÉ RAIMUNDO PEREIRA SIQUEIRA	TÉCNICO JUDICIÁRIO	2014		12/08/2014 a 21/08/2014		
JOSÉ RIBAMAR MELO FILHO	ANALISTA JUDICIÁRIO	2014		09/09/2014 a 28/09/2014	19/11/2014 a 28/11/2014	
JOSÉ RIBAMAR SANTOS	TÉCNICO JUDICIÁRIO	2014		08/01/2014 a 27/01/2014	08/09/2014 a 17/09/2014	
JOSÉ RIBAMAR VIEIRA JÚNIOR	TÉCNICO JUDICIÁRIO	2014	01/07/2014 a 30/07/2014			
JOSÉ VALDECIO FERRAZ JUNIOR	REQUISITADO DO MUNICÍPIO	2014		19/02/2014 a 28/02/2014	09/06/2014 a 18/06/2014	20/10/2014 a 29/10/2014
JOSÉ VALDIONOR COSTA DOS SANTOS	TÉCNICO JUDICIÁRIO	2014		19/02/2014 a 28/02/2014	02/07/2014 a 11/07/2014	03/11/2014 a 12/11/2014
JOSÉ VICENTE ARAÚJO DOS SANTOS	TÉCNICO JUDICIÁRIO	2013		19/02/2014 a 28/02/2014		
JOSELENA DO CARMO SOARES PEREIRA	TÉCNICO JUDICIÁRIO	2013			05/12/2013 a 19/12/2013	
JOSELENA DO CARMO SOARES PEREIRA	TÉCNICO JUDICIÁRIO	2014		13/01/2014 a 22/01/2014	23/06/2014 a 02/07/2014	



TRT 16ª REGIÃO

JOSELIN FERREIRA DE SOUSA	TÉCNICO JUDICIÁRIO	2014		20/01/2014 a 31/01/2014	14/07/2014 a 31/07/2014	
JOSÉLIO AMERICO MAGALHÃES	REQUISITADO DO MUNICÍPIO	2014		09/06/2014 a 18/06/2014	04/08/2014 a 13/08/2014	20/10/2014 a 29/10/2014
JOSEMARY RIBEIRO DE JESUS	TÉCNICO JUDICIÁRIO	2014		07/01/2014 a 24/01/2014		
JOSEMIL DA SILVA GEDEON	SERVIDOR COMISSIONADO	2013			05/05/2014 a 23/05/2014	
JOSEMIL DA SILVA GEDEON	SERVIDOR COMISSIONADO	2014		11/08/2014 a 20/08/2014		
JOSIANE MARIA MIRANDA SILVA CALVET	TÉCNICO JUDICIÁRIO	2014		23/01/2014 a 07/02/2014	10/07/2014 a 23/07/2014	
JOSINALDO AMORIM DIAS DE SOUSA	TÉCNICO JUDICIÁRIO	2014		20/01/2014 a 29/01/2014	14/07/2014 a 23/07/2014	20/10/2014 a 29/10/2014
JÚLIA DE SOUZA GOMES	TÉCNICO JUDICIÁRIO	2013				13/01/2014 a 22/01/2014
JÚLIA DE SOUZA GOMES	TÉCNICO JUDICIÁRIO	2014		23/01/2014 a 06/02/2014		
JÚLIO CÉSAR MELO E SILVA	TÉCNICO JUDICIÁRIO	2014		20/01/2014 a 29/01/2014		
JÚLIO CÉSAR RODRIGUES MEDEIROS	ANALISTA JUDICIÁRIO	2014		22/04/2014 a 06/05/2014	23/06/2014 a 07/07/2014	
KAMILLY BORSOI BARROS	SERVIDOR COMISSIONADO	2014		17/02/2014 a 26/02/2014		
KAREN TAVARES LIMA	TÉCNICO JUDICIÁRIO	2014		06/03/2014 a 15/03/2014	09/06/2014 a 18/06/2014	09/09/2014 a 18/09/2014
KARINA DRUMOND SANTOS	SERVIDOR COMISSIONADO	2014		15/09/2014 a 26/09/2014	10/11/2014 a 27/11/2014	
KARINA MARIA CARVALHO CASTRO MACHADO	ANALISTA JUDICIÁRIO	2013		18/11/2013 a 27/11/2013	07/01/2014 a 16/01/2014	
KARL FONSECA MARQUES	TÉCNICO JUDICIÁRIO	2014		07/01/2014 a 24/01/2014	17/11/2014 a 28/11/2014	
KARLA PATRÍCIA AZEVEDO DE ARAUJO	TÉCNICO JUDICIÁRIO	2014		22/04/2014 a 01/05/2014	07/07/2014 a 16/07/2014	29/10/2014 a 07/11/2014
KELRRE DOS REIS ARAÚJO	TÉCNICO JUDICIÁRIO	2014		22/04/2014 a 01/05/2014	30/07/2014 a 08/08/2014	10/12/2014 a 19/12/2014
KERSON SILVA CASTRO	TÉCNICO JUDICIÁRIO	2014		31/03/2014 a 09/04/2014	04/08/2014 a 13/08/2014	10/12/2014 a 19/12/2014
LAICE TELES LIMA	TÉCNICO JUDICIÁRIO	2014		31/03/2014 a 14/04/2014	04/08/2014 a 18/08/2014	
LÁIRE MONTORIL SOARES DANTAS	TÉCNICO JUDICIÁRIO	2014		22/01/2014 a 31/01/2014	22/04/2014 a 01/05/2014	15/10/2014 a 24/10/2014
LARA ROCHA NUNES MELO	TÉCNICO JUDICIÁRIO	2014		16/07/2014 a 25/07/2014	10/12/2014 a 19/12/2014	
LAUDECY PEREIRA PEDROZO	TÉCNICO JUDICIÁRIO	2014		03/02/2014 a 12/02/2014	04/08/2014 a 13/08/2014	03/11/2014 a 12/11/2014
LEILA SANTOS SOUSA	TÉCNICO JUDICIÁRIO	2013			27/01/2014 a 10/02/2014	
LEILA SANTOS SOUSA	TÉCNICO JUDICIÁRIO	2014		10/03/2014 a 19/03/2014	26/06/2014 a 15/07/2014	
LEONARDO DE OLIVEIRA CORDEIRO	ANALISTA JUDICIÁRIO	2013		29/07/2014 a 07/08/2014	08/09/2014 a 17/09/2014	29/10/2014 a 07/11/2014
LEONARDO LIMA DA SILVA	TÉCNICO JUDICIÁRIO	2014		27/01/2014 a 05/02/2014		



TRT 16ª REGIÃO

LEONEL CARNEIRO PEREIRA	TÉCNICO JUDICIÁRIO	2014		16/06/2014 a 27/06/2014	09/09/2014 a 26/09/2014	
LEONILDO SOARES SANTOS	TÉCNICO JUDICIÁRIO	2014		07/01/2014 a 16/01/2014	07/07/2014 a 16/07/2014	10/11/2014 a 19/11/2014
LETÍCIA MARIA COSTA SARAIVA BRÁS	ANALISTA JUDICIÁRIO	2014		23/06/2014 a 10/07/2014	17/11/2014 a 28/11/2014	
LIA MOREIRA DOS SANTOS	TÉCNICO JUDICIÁRIO	2014		05/05/2014 a 16/05/2014	01/09/2014 a 18/09/2014	
LIANA MARIA VALLE VIANA CARVALHO	TÉCNICO JUDICIÁRIO	2014	20/11/2014 a 19/12/2014			
LÍDIA MARIA SOUZA DE LIMA	ANALISTA JUDICIÁRIO	2014		07/01/2014 a 16/01/2014	14/07/2014 a 02/08/2014	
LÍDIA SERPA BARBOSA	TÉCNICO JUDICIÁRIO	2013			07/01/2014 a 16/01/2014	30/06/2014 a 09/07/2014
LÍDIA SERPA BARBOSA	TÉCNICO JUDICIÁRIO	2014		10/12/2014 a 19/12/2014		
LISIANE BANDEIRA DE MELO LOPES	ANALISTA JUDICIÁRIO	2013				10/03/2014 a 19/03/2014
LISIANE BANDEIRA DE MELO LOPES	ANALISTA JUDICIÁRIO	2014		23/06/2014 a 02/07/2014	08/09/2014 a 17/09/2014	08/12/2014 a 17/12/2014
LITZIANE ARAÚJO MOURA LIMA DE MATOS	TÉCNICO JUDICIÁRIO	2013				31/03/2014 a 09/04/2014
LITZIANE ARAÚJO MOURA LIMA DE MATOS	TÉCNICO JUDICIÁRIO	2014		23/06/2014 a 04/07/2014		
LÍVIA RENATA MONTEIRO RAMOS	ANALISTA JUDICIÁRIO	2014		05/05/2014 a 19/05/2014	16/09/2014 a 30/09/2014	
LORENA SOARES DOURADO	TÉCNICO JUDICIÁRIO	2014		10/03/2014 a 19/03/2014	16/07/2014 a 25/07/2014	01/10/2014 a 10/10/2014
LORENNA COSTA DOS SANTOS SALES NEVES	ANALISTA JUDICIÁRIO	2014		03/02/2014 a 12/02/2014		
LUANA CUNHA DUARTE DE SOUSA	ANALISTA JUDICIÁRIO	2013		07/01/2014 a 24/01/2014	14/07/2014 a 25/07/2014	
LUCIA CRISTINA SOUZA MACEDO	REQUISITADO DO MUNICÍPIO	2014		17/02/2014 a 28/02/2014	14/07/2014 a 31/07/2014	
LÚCIA MARIA DA SILVA AGUIAR SOUSA	TÉCNICO JUDICIÁRIO	2014		07/01/2014 a 16/01/2014		
LUCIANO RODRIGUES CHAVES FILHO	TÉCNICO JUDICIÁRIO	2014		05/03/2014 a 14/03/2014	09/07/2014 a 18/07/2014	10/12/2014 a 19/12/2014
LUCILA DE FÁTIMA TENORIO PEREIRA	TÉCNICO JUDICIÁRIO	2013		07/01/2014 a 16/01/2014	22/04/2014 a 01/05/2014	11/08/2014 a 20/08/2014
LUCILA DE FÁTIMA TENORIO PEREIRA	TÉCNICO JUDICIÁRIO	2014		21/08/2014 a 30/08/2014		
LUCIRA DE SALES FORTES	ANALISTA JUDICIÁRIO	2014		07/01/2014 a 17/01/2014	23/06/2014 a 11/07/2014	
LUCYANARA VALENTE NUNES RAPOSO	TÉCNICO JUDICIÁRIO	2014		07/01/2014 a 16/01/2014	14/07/2014 a 23/07/2014	03/11/2014 a 12/11/2014
LUDGARD SANTOS RICCI	TÉCNICO JUDICIÁRIO	2014		17/02/2014 a 26/02/2014	21/07/2014 a 30/07/2014	01/12/2014 a 10/12/2014
LUÍS ALBERTO MATOS DIAS	TÉCNICO JUDICIÁRIO	2013		10/03/2014 a 19/03/2014	23/06/2014 a 02/07/2014	01/12/2014 a 10/12/2014
LUÍS ARNON LOPES MILHOMEM	ANALISTA JUDICIÁRIO	2014		07/01/2014 a 16/01/2014	02/04/2014 a 11/04/2014	02/07/2014 a 11/07/2014
LUÍS CARLOS PINHO DE RIBAMAR	ANALISTA JUDICIÁRIO	2014		19/02/2014 a 28/02/2014		



TRT 16ª REGIÃO

LUÍS DE MOURA SILVA FILHO	TÉCNICO JUDICIÁRIO	2014		20/01/2014 a 29/01/2014		
LUÍS FERNANDO GOMES GARCIA	TÉCNICO JUDICIÁRIO	2014		20/01/2014 a 29/01/2014	23/07/2014 a 01/08/2014	10/12/2014 a 19/12/2014
LUÍS HENRIQUE PONTES FRANCO	TÉCNICO JUDICIÁRIO	2014		27/01/2014 a 05/02/2014	07/07/2014 a 16/07/2014	20/10/2014 a 29/10/2014
LUÍS LOPES TEIXEIRA	REQUISITADO DA UNIÃO	2014	07/01/2014 a 05/02/2014			
LUIZ ANTONIO MORAES PIRES	ANALISTA JUDICIÁRIO	2014		07/01/2014 a 16/01/2014		
LUIZ EDUARDO RODRIGUES LIMA	ANALISTA JUDICIÁRIO	2014		02/06/2014 a 16/06/2014	18/08/2014 a 01/09/2014	
LUIZ GONZAGA DE SOUSA	SERVIDOR REMOVIDO PARA ESTE TRIBUNAL	2014		23/06/2014 a 02/07/2014	18/09/2014 a 07/10/2014	
LUIZ PEREIRA SALES	TÉCNICO JUDICIÁRIO	2014		20/01/2014 a 29/01/2014	21/07/2014 a 30/07/2014	01/10/2014 a 10/10/2014
LUIZ SADOQUE DE LIMA MATOS	ANALISTA JUDICIÁRIO	2012			18/11/2013 a 07/12/2013	
LUIZ SADOQUE DE LIMA MATOS	ANALISTA JUDICIÁRIO	2013		30/06/2014 a 14/07/2014	13/10/2014 a 27/10/2014	
LUIZA HELENA BRAGA XISTO	TÉCNICO JUDICIÁRIO	2014		27/01/2014 a 05/02/2014	25/08/2014 a 13/09/2014	
LUZIMAR COSTA ARAÚJO	TÉCNICO JUDICIÁRIO	2013			10/03/2014 a 29/03/2014	
LUZIMAR COSTA ARAÚJO	TÉCNICO JUDICIÁRIO	2014		05/05/2014 a 14/05/2014		
LUZINEIDE FERREIRA DOS SANTOS	REQUISITADO DO MUNICÍPIO	2014		19/05/2014 a 02/06/2014	13/10/2014 a 27/10/2014	
LUZNARD DE SÁ CARDOSO	SERVIDOR REMOVIDO PARA ESTE TRIBUNAL	2014		28/07/2014 a 07/08/2014	01/12/2014 a 19/12/2014	
MAICKEL ROBERTO NEITZKE	ANALISTA JUDICIÁRIO	2012				04/11/2013 a 13/11/2013
MANOEL MESSIAS PEREIRA DA SILVA	TÉCNICO JUDICIÁRIO	2014	07/01/2014 a 05/02/2014			
MANOEL MIRANDA JUNIOR	REQUISITADO DO ESTADO	2013			28/01/2014 a 06/02/2014	23/07/2014 a 01/08/2014
MANOEL MIRANDA JUNIOR	REQUISITADO DO ESTADO	2014		08/12/2014 a 17/12/2014		
MANOEL RICARDO BECKMAN DE JESUS	TÉCNICO JUDICIÁRIO	2014		07/01/2014 a 16/01/2014	21/07/2014 a 30/07/2014	29/10/2014 a 07/11/2014
MANOEL VITORINO OZORIO MOTA	TÉCNICO JUDICIÁRIO	2014		06/03/2014 a 15/03/2014	02/07/2014 a 11/07/2014	29/10/2014 a 07/11/2014
MANUEL ALFREDO MARTINS E ROCHA FILHO	SERVIDOR COMISSIONADO	2014		06/03/2014 a 15/03/2014	07/07/2014 a 26/07/2014	
MARCELINA DE FÁTIMA DERUIZ PINTO DE MATOS	TÉCNICO JUDICIÁRIO	2014		07/01/2014 a 17/01/2014	01/12/2014 a 19/12/2014	
MARCELO HENRIQUE BANDEIRA COSTA DE ALENCAR	ANALISTA JUDICIÁRIO	2014		13/01/2014 a 22/01/2014	19/02/2014 a 28/02/2014	23/06/2014 a 02/07/2014
MÁRCIA CRISTINA CARDOSO DE MELO	ANALISTA JUDICIÁRIO	2014		22/04/2014 a 01/05/2014	08/09/2014 a 17/09/2014	10/12/2014 a 19/12/2014
MÁRCIA LÚCIA LOPES DE MIRANDA	TÉCNICO JUDICIÁRIO	2013			06/04/2014 a 15/04/2014	09/06/2014 a 18/06/2014



TRT 16ª REGIÃO

MÁRCIA REGINA BELFORT SALGUEIRO	SERVIDOR REMOVIDO PARA ESTE TRIBUNAL	2013		20/01/2014 a 29/01/2014		
MÁRCIA RIBEIRO GÓES	ANALISTA JUDICIÁRIO	2013			23/06/2014 a 11/07/2014	
MÁRCIA RIBEIRO GÓES	ANALISTA JUDICIÁRIO	2014		26/08/2014 a 05/09/2014		
MÁRCIO ALBERTO LOPES MUNIZ	TÉCNICO JUDICIÁRIO	2014		30/01/2014 a 08/02/2014	01/07/2014 a 20/07/2014	
MARCONDES ABREU SILVA	TÉCNICO JUDICIÁRIO	2013				23/06/2014 a 02/07/2014
MARCONDES ABREU SILVA	TÉCNICO JUDICIÁRIO	2014		03/07/2014 a 12/07/2014		
MARCONI CLÁUDIO DE CAMPOS SANTOS	TÉCNICO JUDICIÁRIO	2014		27/01/2014 a 05/02/2014	23/06/2014 a 02/07/2014	15/10/2014 a 24/10/2014
MARCONI CLÁUDIO REIS FREIRE	AUXILIAR JUDICIÁRIO	2014	20/11/2014 a 19/12/2014			
MARCONI LIMA RIBEIRO	REQUISITADO DO MUNICÍPIO	2014		05/03/2014 a 14/03/2014	27/05/2014 a 05/06/2014	26/11/2014 a 05/12/2014
MARCOS ANTONIO DE SOUZA SILVA	ANALISTA JUDICIÁRIO	2014		10/02/2014 a 28/02/2014	04/08/2014 a 14/08/2014	
MARCOS PIRES COSTA	TÉCNICO JUDICIÁRIO	2014	14/07/2014 a 12/08/2014			
MARCUS VINICIUS DE LIMA FALCAO	TÉCNICO JUDICIÁRIO	2014		11/03/2014 a 20/03/2014	07/10/2014 a 16/10/2014	04/11/2014 a 13/11/2014
MARGARETH DE CASTRO MORAIS	TÉCNICO JUDICIÁRIO	2014		17/03/2014 a 26/03/2014	16/07/2014 a 25/07/2014	15/10/2014 a 24/10/2014
MARGARETH DE JESUS SILVA AROUCHA	TÉCNICO JUDICIÁRIO	2014		22/04/2014 a 01/05/2014		
MARIA APARECIDA BATISTA SANTOS	TÉCNICO JUDICIÁRIO	2013			19/02/2014 a 28/02/2014	09/06/2014 a 18/06/2014
MARIA APARECIDA BATISTA SANTOS	TÉCNICO JUDICIÁRIO	2014		22/08/2014 a 05/09/2014		
MARIA BETHANIA RODRIGUES BUENO	REQUISITADO DO MUNICÍPIO	2013				07/01/2014 a 16/01/2014
MARIA BETHANIA RODRIGUES BUENO	REQUISITADO DO MUNICÍPIO	2014		07/04/2014 a 16/04/2014	09/06/2014 a 18/06/2014	
MARIA CLARA INOJOSA MARCOLINI	TÉCNICO JUDICIÁRIO	2013		19/02/2014 a 28/02/2014	09/06/2014 a 18/06/2014	29/10/2014 a 07/11/2014
MARIA CLARA MEDEIROS CUNHA	ANALISTA JUDICIÁRIO	2013				03/11/2014 a 12/11/2014
MARIA DE FÁTIMA TAVARES RIBEIRO	TÉCNICO JUDICIÁRIO	2014		13/01/2014 a 22/01/2014	14/07/2014 a 02/08/2014	
MARIA DE NAZARETH CARDOSO SALDANHA	ANALISTA JUDICIÁRIO	2013			19/02/2014 a 28/02/2014	02/04/2014 a 11/04/2014
MARIA DO CARMO DA SILVA MATOS	TÉCNICO JUDICIÁRIO	2014		24/03/2014 a 11/04/2014	04/11/2014 a 14/11/2014	
MARIA DO NASCIMENTO OLIVEIRA MARINHO	ANALISTA JUDICIÁRIO	2014		03/02/2014 a 14/02/2014	22/07/2014 a 08/08/2014	
MARIA DO PERPETUO SOCORRO OLIVEIRA SILVA	TÉCNICO JUDICIÁRIO	2014		27/01/2014 a 05/02/2014		
MARIA DO SOCORRO MARTINS COSTA DE OLIVEIRA	ANALISTA JUDICIÁRIO	2014		06/04/2014 a 15/04/2014	23/06/2014 a 02/07/2014	22/09/2014 a 01/10/2014
MARIA DO SOCORRO PINHO COIMBRA	TÉCNICO JUDICIÁRIO	2014	13/10/2014 a 11/11/2014			



TRT 16ª REGIÃO

MARIA ELISABETE DE SOUSA BARBOSA	ANALISTA JUDICIÁRIO	2013			27/03/2014 a 15/04/2014	
MARIA ELISABETE DE SOUSA BARBOSA	ANALISTA JUDICIÁRIO	2014		17/07/2014 a 31/07/2014	11/09/2014 a 25/09/2014	
MARIA GORETH MUNIZ CORRÊA	TÉCNICO JUDICIÁRIO	2014		20/01/2014 a 29/01/2014		
MARIA HELENA FERREIRA TORREÃO	TÉCNICO JUDICIÁRIO	2014		07/01/2014 a 16/01/2014	30/06/2014 a 09/07/2014	10/12/2014 a 19/12/2014
MARIA HELENA PINHEIRO BELO	TÉCNICO JUDICIÁRIO	2014		05/05/2014 a 14/05/2014	12/08/2014 a 21/08/2014	29/10/2014 a 07/11/2014
MARIA ISABEL DE MELO CARNEIRO	TÉCNICO JUDICIÁRIO	2013				07/01/2014 a 16/01/2014
MARIA ISABEL DE MELO CARNEIRO	TÉCNICO JUDICIÁRIO	2014		20/01/2014 a 29/01/2014		
MARIA JOSÉ RIBEIRO E VARGAS	TÉCNICO JUDICIÁRIO	2014	07/01/2014 a 05/02/2014			
MARIA LÍDIA BORGES DE SOUSA	TÉCNICO JUDICIÁRIO	2014		19/02/2014 a 28/02/2014	20/06/2014 a 29/06/2014	09/09/2014 a 18/09/2014
MARIA SUELY CAVALCANTE PINTO	TÉCNICO JUDICIÁRIO	2014		10/03/2014 a 28/03/2014	09/09/2014 a 19/09/2014	
MARIA TERESA SANTANA	REQUISITADO DO MUNICÍPIO	2014		05/05/2014 a 24/05/2014	01/12/2014 a 10/12/2014	
MARIANA RIBEIRO SAMPAIO DE ALMEIDA	ANALISTA JUDICIÁRIO	2013			06/10/2013 a 25/10/2013	
MARIANA RIBEIRO SAMPAIO DE ALMEIDA	ANALISTA JUDICIÁRIO	2014		07/01/2014 a 17/01/2014	16/06/2014 a 04/07/2014	
MARILDA AMORIM PEREIRA DE SOUSA	TÉCNICO JUDICIÁRIO	2014		22/04/2014 a 01/05/2014	02/06/2014 a 11/06/2014	06/10/2014 a 15/10/2014
MARILUCIA MORAIS SANTOS LIMA	SERVIDOR REMOVIDO PARA ESTE TRIBUNAL	2013		20/01/2014 a 07/02/2014	22/04/2014 a 02/05/2014	
MARILUCIA MORAIS SANTOS LIMA	SERVIDOR REMOVIDO PARA ESTE TRIBUNAL	2014		23/06/2014 a 11/07/2014	29/09/2014 a 09/10/2014	
MARINA DE ARAÚJO E ALBUQUERQUE	TÉCNICO JUDICIÁRIO	2014		22/04/2014 a 01/05/2014	09/09/2014 a 18/09/2014	10/12/2014 a 19/12/2014
MARINA LOPES FERREIRA	ANALISTA JUDICIÁRIO	2014		20/01/2014 a 29/01/2014	07/04/2014 a 16/04/2014	20/10/2014 a 29/10/2014
MARLON CÂMARA FREIRE	TÉCNICO JUDICIÁRIO	2014		27/01/2014 a 05/02/2014	28/07/2014 a 06/08/2014	10/12/2014 a 19/12/2014
MARQUELINE DE ALMEIDA MARTINS	TÉCNICO JUDICIÁRIO	2014		22/04/2014 a 01/05/2014	12/08/2014 a 21/08/2014	15/10/2014 a 24/10/2014
MARTA HELENA DE CARVALHO E SILVA	TÉCNICO JUDICIÁRIO	2014		07/01/2014 a 24/01/2014	09/09/2014 a 20/09/2014	
MAURICIO NUNES DE SOUZA	SERVIDOR REMOVIDO PARA ESTE TRIBUNAL	2014		07/01/2014 a 16/01/2014		
MAURICIO PEREIRA MAIA	ANALISTA JUDICIÁRIO	2013			19/02/2014 a 28/02/2014	16/07/2014 a 25/07/2014
MAURICIO PEREIRA MAIA	ANALISTA JUDICIÁRIO	2014		13/10/2014 a 01/11/2014		
MAURO FABRÍCIO SOARES PEREIRA	TÉCNICO JUDICIÁRIO	2013		07/04/2014 a 16/04/2014	06/10/2014 a 25/10/2014	
MAURO HEIDER SILVA FERREIRA	TÉCNICO JUDICIÁRIO	2014		19/02/2014 a 28/02/2014		



TRT 16ª REGIÃO

MAURO HENRIQUE COSTA DE MIRANDA	TÉCNICO JUDICIÁRIO	2014		07/01/2014 a 16/01/2014	23/06/2014 a 12/07/2014	
MEIRELES SILVA LIRA JÚNIOR	TÉCNICO JUDICIÁRIO	2014		13/01/2014 a 22/01/2014	21/07/2014 a 09/08/2014	
MERVAL FERREIRA MOUZINHO	TÉCNICO JUDICIÁRIO	2014		07/01/2014 a 16/01/2014	21/07/2014 a 30/07/2014	10/12/2014 a 19/12/2014
MÔNICA BEZERRA DE ARAÚJO LINDOSO	TÉCNICO JUDICIÁRIO	2013				20/01/2014 a 29/01/2014
MÔNICA BEZERRA DE ARAÚJO LINDOSO	TÉCNICO JUDICIÁRIO	2014		22/04/2014 a 01/05/2014		
MÔNICA DE CARVALHO NUNES REIS	ANALISTA JUDICIÁRIO	2014		29/01/2014 a 07/02/2014		
MÔNICA SOUSA COSTA	TÉCNICO JUDICIÁRIO	2014		07/01/2014 a 16/01/2014	14/07/2014 a 23/07/2014	13/10/2014 a 22/10/2014
MORANIA MARIA GUSMÃO SOUSA	REQUISITADO DO MUNICÍPIO	2014		07/07/2014 a 25/07/2014	09/12/2014 a 19/12/2014	
NANCI MARTINS BARBOSA FREIRE	TÉCNICO JUDICIÁRIO	2014		27/01/2014 a 05/02/2014	07/04/2014 a 16/04/2014	02/07/2014 a 11/07/2014
NATAL RODRIGUES CHAGAS	TÉCNICO JUDICIÁRIO	2013				23/06/2014 a 02/07/2014
NATAL RODRIGUES CHAGAS	TÉCNICO JUDICIÁRIO	2014		03/07/2014 a 12/07/2014		
NATÁLIA BRAGANÇA BASILEU	TÉCNICO JUDICIÁRIO	2013			23/06/2014 a 03/07/2014	
NATÁLIA BRAGANÇA BASILEU	TÉCNICO JUDICIÁRIO	2014		29/07/2014 a 07/08/2014	09/12/2014 a 18/12/2014	
NAYANA CAVALCANTI MARTINS SALES ROCHA	TÉCNICO JUDICIÁRIO	2013			19/02/2014 a 28/02/2014	23/06/2014 a 02/07/2014
NAYANA CAVALCANTI MARTINS SALES ROCHA	TÉCNICO JUDICIÁRIO	2014		09/09/2014 a 18/09/2014		
NAYRA JEIZE WANDERLEY BEZERRA	ANALISTA JUDICIÁRIO	2013			09/09/2014 a 18/09/2014	22/09/2014 a 01/10/2014
NILSON CARLOS COSTA DE SOUZA	TÉCNICO JUDICIÁRIO	2014		30/01/2014 a 08/02/2014	20/11/2014 a 09/12/2014	
NILTON CELSO COSTA DE SOUZA	TÉCNICO JUDICIÁRIO	2014		20/01/2014 a 29/01/2014	18/06/2014 a 27/06/2014	10/07/2014 a 19/07/2014
NOREDIM OLIVEIRA REUTER RIBEIRO NETO	TÉCNICO JUDICIÁRIO	2013				21/01/2014 a 30/01/2014
NOREDIM OLIVEIRA REUTER RIBEIRO NETO	TÉCNICO JUDICIÁRIO	2014		03/02/2014 a 12/02/2014		
NÚBIA PRAZERES PINHEIRO BOGÉA	ANALISTA JUDICIÁRIO	2014		14/07/2014 a 31/07/2014	08/12/2014 a 19/12/2014	
OLÍVIA MARIA OLIVEIRA ALMEIDA	TÉCNICO JUDICIÁRIO	2014		03/02/2014 a 14/02/2014	02/12/2014 a 19/12/2014	
OTÁVIO DE OLIVEIRA MARQUES	TÉCNICO JUDICIÁRIO	2013		19/02/2014 a 28/02/2014	22/04/2014 a 01/05/2014	15/10/2014 a 24/10/2014
OZILDA MENDES DOS SANTOS	TÉCNICO JUDICIÁRIO	2014		02/06/2014 a 12/06/2014	01/12/2014 a 19/12/2014	
PATRÍCIA PATROCÍNIO ABREU	TÉCNICO JUDICIÁRIO	2014		29/07/2014 a 07/08/2014	01/10/2014 a 10/10/2014	
PATRÍCIA VASCONCELOS DE ALMEIDA	ANALISTA JUDICIÁRIO	2013		07/04/2014 a 16/04/2014	09/09/2014 a 18/09/2014	10/12/2014 a 19/12/2014
PAULINA BACELAR MORAES	TÉCNICO JUDICIÁRIO	2014		20/01/2014 a 31/01/2014	12/08/2014 a 29/08/2014	



TRT 16ª REGIÃO

PAULO HENRIQUE DE OLIVEIRA NÓBREGA	TÉCNICO JUDICIÁRIO	2013		14/02/2014 a 28/02/2014	10/03/2014 a 24/03/2014	
PAULO HENRIQUE RIBEIRO RODRIGUES	ANALISTA JUDICIÁRIO	2013		07/01/2014 a 16/01/2014	10/03/2014 a 29/03/2014	
PAULO HENRIQUE RIBEIRO RODRIGUES	ANALISTA JUDICIÁRIO	2014		30/06/2014 a 14/07/2014	09/09/2014 a 23/09/2014	
PAULO NUNES DE MELO	TÉCNICO JUDICIÁRIO	2014		07/01/2014 a 16/01/2014		
PAULO ROBERTO DA SILVA COSTA	TÉCNICO JUDICIÁRIO	2014		22/01/2014 a 31/01/2014	01/07/2014 a 10/07/2014	18/11/2014 a 27/11/2014
PAULO ROBERTO RIOS RIBEIRO	TÉCNICO JUDICIÁRIO	2014	01/07/2014 a 30/07/2014			
PAULO SANTOS MAGALHAES	TÉCNICO JUDICIÁRIO	2014		12/02/2014 a 21/02/2014		
PAULO SÉRGIO VALE DE ANDRADE	TÉCNICO JUDICIÁRIO	2014		10/03/2014 a 19/03/2014	06/04/2014 a 15/04/2014	15/10/2014 a 24/10/2014
PEDRO AUGUSTO LOPES SIQUEIRA	ANALISTA JUDICIÁRIO	2013		07/01/2014 a 16/01/2014		
PEDRO EDUARDO PINHO COIMBRA	TÉCNICO JUDICIÁRIO	2013				05/02/2014 a 14/02/2014
PEDRO EDUARDO PINHO COIMBRA	TÉCNICO JUDICIÁRIO	2014		19/02/2014 a 28/02/2014	02/07/2014 a 11/07/2014	10/12/2014 a 19/12/2014
PEDRO SOUSA CARVALHO JÚNIOR	TÉCNICO JUDICIÁRIO	2014		07/01/2014 a 16/01/2014	22/07/2014 a 31/07/2014	10/12/2014 a 19/12/2014
RAFAEL ROBINSON DE SOUSA NETO	ANALISTA JUDICIÁRIO	2014		20/01/2014 a 29/01/2014		
RAFAELA DAVID BRITO	TÉCNICO JUDICIÁRIO	2013			19/02/2014 a 28/02/2014	
RAIMUNDA NONATA ARAÚJO TEIXEIRA	SERVIDOR REMOVIDO PARA ESTE TRIBUNAL	2013				06/03/2014 a 15/03/2014
RAIMUNDA NONATA ARAÚJO TEIXEIRA	SERVIDOR REMOVIDO PARA ESTE TRIBUNAL	2014		17/03/2014 a 26/03/2014	22/04/2014 a 01/05/2014	15/10/2014 a 24/10/2014
RAIMUNDO DA CONCEIÇÃO COSTA LINDOSO	ANALISTA JUDICIÁRIO	2013			20/01/2014 a 08/02/2014	
RAIMUNDO DA CONCEIÇÃO COSTA LINDOSO	ANALISTA JUDICIÁRIO	2014		22/04/2014 a 01/05/2014		
RAIMUNDO HELVECIO NASCIMENTO ROMA	SERVIDOR REMOVIDO PARA ESTE TRIBUNAL	2014		10/03/2014 a 19/03/2014	28/05/2014 a 06/06/2014	20/10/2014 a 29/10/2014
RAIMUNDO NONATO COSTA FERREIRA	TÉCNICO JUDICIÁRIO	2014		27/01/2014 a 05/02/2014	30/06/2014 a 19/07/2014	
RAIMUNDO NONATO GALVÃO DE LIMA	ANALISTA JUDICIÁRIO	2014		20/01/2014 a 29/01/2014	02/06/2014 a 11/06/2014	09/09/2014 a 18/09/2014
RAIMUNDO NONATO MONTEIRO FILHO	TÉCNICO JUDICIÁRIO	2013			22/04/2014 a 09/05/2014	
RAIMUNDO NONATO MONTEIRO FILHO	TÉCNICO JUDICIÁRIO	2014		30/06/2014 a 15/07/2014		
RAIMUNDO SARAIVA DE MORAES FILHO	TÉCNICO JUDICIÁRIO	2014		07/01/2014 a 16/01/2014	21/07/2014 a 09/08/2014	
RAUL GOMES DA SILVA	ANALISTA JUDICIÁRIO	2014		07/01/2014 a 16/01/2014	23/06/2014 a 02/07/2014	10/12/2014 a 19/12/2014
REGINA IRENE AROSO MENDES GONZALEZ	TÉCNICO JUDICIÁRIO	2013				07/04/2014 a 16/04/2014



TRT 16ª REGIÃO

REGINA IRENE AROSO MENDES GONZALEZ	TÉCNICO JUDICIÁRIO	2014		30/07/2014 a 08/08/2014	10/12/2014 a 19/12/2014	
REINALDO DA SILVA BARBOZA	TÉCNICO JUDICIÁRIO	2014		07/01/2014 a 16/01/2014	16/07/2014 a 25/07/2014	10/12/2014 a 19/12/2014
REMULU MARTINS SILVA	REQUISITADO DO MUNICÍPIO	2014		30/06/2014 a 09/07/2014	01/10/2014 a 10/10/2014	10/12/2014 a 19/12/2014
RENATA CARVALHO DOS SANTOS	ANALISTA JUDICIÁRIO	2014		21/07/2014 a 04/08/2014	05/12/2014 a 19/12/2014	
RENATA CRISTINA AMARAL DA SILVA	ANALISTA JUDICIÁRIO	2014		10/02/2014 a 20/02/2014	01/12/2014 a 19/12/2014	
RENATA SILVA DIAS	TÉCNICO JUDICIÁRIO	2014		07/07/2014 a 16/07/2014		
RICARDO MONTEIRO SANTANA	TÉCNICO JUDICIÁRIO	2014	07/01/2014 a 05/02/2014			
RISOLETA RIBEIRO DE OLIVEIRA SOUSA	ANALISTA JUDICIÁRIO	2014		01/07/2014 a 18/07/2014	08/12/2014 a 19/12/2014	
ROBERTA FARIAS CYRINO	ANALISTA JUDICIÁRIO	2014		07/01/2014 a 16/01/2014		
ROBERTO VIEIRA LINHARES	SERVIDOR COMISSIONADO	2013		07/01/2014 a 16/01/2014		
ROBERVAL DIAS LEAL	TÉCNICO JUDICIÁRIO	2013				07/01/2014 a 16/01/2014
ROBERVAL DIAS LEAL	TÉCNICO JUDICIÁRIO	2014		20/06/2014 a 04/07/2014	06/10/2014 a 20/10/2014	
RODOLFO ARAÚJO DE SOUSA	ANALISTA JUDICIÁRIO	2014		07/01/2014 a 21/01/2014	14/02/2014 a 28/02/2014	
RODRIGO FONTOURA FIORAVANTE	ANALISTA JUDICIÁRIO	2014		31/03/2014 a 15/04/2014		
RODRIGO RICARDO RODRIGUES DOS SANTOS	ANALISTA JUDICIÁRIO	2014		26/02/2014 a 07/03/2014		
ROGÉRIO FERREIRA RODRIGUES	ANALISTA JUDICIÁRIO	2014		03/02/2014 a 14/02/2014	14/07/2014 a 31/07/2014	
ROGÉRIO MARTINS MELO	TÉCNICO JUDICIÁRIO	2013				10/03/2014 a 19/03/2014
ROGÉRIO MARTINS MELO	TÉCNICO JUDICIÁRIO	2014		09/09/2014 a 18/09/2014		
ROGÉRIO SANTOS CARNEIRO	SERVIDOR REMOVIDO PARA ESTE TRIBUNAL	2014		20/01/2014 a 29/01/2014	02/07/2014 a 11/07/2014	12/08/2014 a 21/08/2014
RÔMULO JOSÉ MAIA MOURA	ANALISTA JUDICIÁRIO	2013				19/02/2014 a 28/02/2014
RÔMULO JOSÉ MAIA MOURA	ANALISTA JUDICIÁRIO	2014		09/06/2014 a 27/06/2014	08/12/2014 a 18/12/2014	
RONALDO LUÍS OLIVEIRA SILVA	TÉCNICO JUDICIÁRIO	2014		01/07/2014 a 18/07/2014	08/12/2014 a 19/12/2014	
RONNIE MÁRCIO DUARTE	SERVIDOR REMOVIDO PARA ESTE TRIBUNAL	2014		10/06/2014 a 27/06/2014	08/12/2014 a 19/12/2014	
ROSEANE ABREU BARROS	ANALISTA JUDICIÁRIO	2014		05/03/2014 a 14/03/2014	21/07/2014 a 30/07/2014	10/11/2014 a 19/11/2014
ROSELY BELO RIBEIRO VIEIRA	TÉCNICO JUDICIÁRIO	2014		22/01/2014 a 31/01/2014	25/06/2014 a 04/07/2014	
ROSEMARY ROCHA ARAÚJO	TÉCNICO JUDICIÁRIO	2014		07/01/2014 a 17/01/2014		



TRT 16ª REGIÃO

ROSIEL BARBOSA E SILVA	ANALISTA JUDICIÁRIO	2014		07/01/2014 a 16/01/2014	14/07/2014 a 23/07/2014	10/12/2014 a 19/12/2014
ROSINALVA VASCONCELOS COÊLHO	ANALISTA JUDICIÁRIO	2014		10/02/2014 a 28/02/2014	01/07/2014 a 11/07/2014	
ROSINO PEREIRA RIBEIRO	REQUISITADO DO ESTADO	2014		15/01/2014 a 24/01/2014		
RUBENS RIBEIRO DE CARVALHO	ANALISTA JUDICIÁRIO	2014		07/01/2014 a 16/01/2014	23/07/2014 a 01/08/2014	10/12/2014 a 19/12/2014
RUI BARBOSA RIBEIRO	ANALISTA JUDICIÁRIO	2014		27/01/2014 a 05/02/2014	21/07/2014 a 30/07/2014	22/09/2014 a 01/10/2014
SABINO VERIDIANO REIS	TÉCNICO JUDICIÁRIO	2014		17/03/2014 a 26/03/2014	25/08/2014 a 13/09/2014	
SABRINA DE BRITO XIMENES ARAGÃO	TÉCNICO JUDICIÁRIO	2013				10/03/2014 a 19/03/2014
SABRINA DE BRITO XIMENES ARAGÃO	TÉCNICO JUDICIÁRIO	2014		09/06/2014 a 18/06/2014		
SABRINA VIEIRA SIMEÃO	ANALISTA JUDICIÁRIO	2014		22/04/2014 a 01/05/2014		
SAMANTHA DOURADO RIBEIRO	TÉCNICO JUDICIÁRIO	2013				04/11/2013 a 13/11/2013
SAMUEL COSTA DE BRITO	TÉCNICO JUDICIÁRIO	2014		22/01/2014 a 31/01/2014	16/06/2014 a 05/07/2014	
SAMYRA ANTONIA MAIA PEREIRA BRAGA	TÉCNICO JUDICIÁRIO	2013		27/01/2014 a 10/02/2014	21/07/2014 a 04/08/2014	
SAMYRA ANTONIA MAIA PEREIRA BRAGA	TÉCNICO JUDICIÁRIO	2014	20/11/2014 a 19/12/2014			
SANDRA SUELY DE ASSIS SANTOS	TÉCNICO JUDICIÁRIO	2014		19/02/2014 a 28/02/2014	22/07/2014 a 31/07/2014	10/12/2014 a 19/12/2014
SÉFORA SORAIA DA COSTA E SILVA	TÉCNICO JUDICIÁRIO	2014		10/02/2014 a 19/02/2014	16/07/2014 a 25/07/2014	06/10/2014 a 15/10/2014
SENHORINHA CLARA OLIVEIRA CAMPOS	TÉCNICO JUDICIÁRIO	2014		07/01/2014 a 16/01/2014		
SÉRGIO ANTÔNIO ALMEIDA SILVA	TÉCNICO JUDICIÁRIO	2014		07/01/2014 a 16/01/2014		
SÉRGIO MARTINS DE ARAÚJO	SERVIDOR COMISSIONADO	2013			21/07/2014 a 30/07/2014	20/10/2014 a 29/10/2014
SÉRGIO MARTINS DE ARAÚJO	SERVIDOR COMISSIONADO	2014		03/11/2014 a 12/11/2014		
SÉRGIO MORIAH DE ABREU SILVA	ANALISTA JUDICIÁRIO	2013		22/04/2014 a 01/05/2014	09/09/2014 a 18/09/2014	10/12/2014 a 19/12/2014
SÉRGIO RAIMUNDO BRITO PINHO	TÉCNICO JUDICIÁRIO	2014		31/01/2014 a 09/02/2014	02/06/2014 a 11/06/2014	06/10/2014 a 15/10/2014
SHERLANE BUHATEM ANUNCIAÇÃO	ANALISTA JUDICIÁRIO	2014		07/01/2014 a 16/01/2014	16/06/2014 a 05/07/2014	
SHEYLA MONIQUE FONTES	SERVIDOR REMOVIDO PARA ESTE TRIBUNAL	2014		23/06/2014 a 09/07/2014		
SÍLVIA ADRIANA LIMA SERRA PEREIRA	TÉCNICO JUDICIÁRIO	2014		30/06/2014 a 18/07/2014	09/12/2014 a 19/12/2014	
SÍLVIA MARIA PONTES DE CASTRO	ANALISTA JUDICIÁRIO	2014		14/07/2014 a 23/07/2014	17/11/2014 a 26/11/2014	10/12/2014 a 19/12/2014
SÍLVIA ROSANA COSTA FERREIRA	TÉCNICO JUDICIÁRIO	2014		07/01/2014 a 16/01/2014	09/09/2014 a 18/09/2014	17/11/2014 a 26/11/2014



TRT 16ª REGIÃO

SOCORRO DE MARIA COSTA BEZERRA	ANALISTA JUDICIÁRIO	2013		20/01/2014 a 29/01/2014	09/06/2014 a 18/06/2014	13/10/2014 a 22/10/2014
SÔNIA MARIA GASPAR	TÉCNICO JUDICIÁRIO	2014		07/01/2014 a 16/01/2014	03/02/2014 a 12/02/2014	17/02/2014 a 26/02/2014
STEFÂNIA AMORIM SILVEIRA	TÉCNICO JUDICIÁRIO	2014		07/01/2014 a 24/01/2014	21/07/2014 a 01/08/2014	
SUED OLIVEIRA GOMES	TÉCNICO JUDICIÁRIO	2014		04/02/2014 a 13/02/2014	12/08/2014 a 21/08/2014	07/10/2014 a 16/10/2014
SUZANA REGINA PONTES DE CASTRO MOREIRA	TÉCNICO JUDICIÁRIO	2013		07/07/2014 a 16/07/2014	21/07/2014 a 30/07/2014	
TÁLIA BARCELOS HORTEGAL	TÉCNICO JUDICIÁRIO	2014		28/07/2014 a 06/08/2014	01/09/2014 a 10/09/2014	01/12/2014 a 10/12/2014
TÂNIA MARIA MATOS BRITO DE SOUSA	ANALISTA JUDICIÁRIO	2014		20/01/2014 a 31/01/2014	30/06/2014 a 17/07/2014	
TARCÍSIO GONÇALVES	ANALISTA JUDICIÁRIO	2014		10/03/2014 a 19/03/2014	26/05/2014 a 04/06/2014	20/10/2014 a 29/10/2014
TATIANA DE MORAIS LACERDA E SILVA	TÉCNICO JUDICIÁRIO	2013	20/01/2014 a 18/02/2014			
TATIANA DE MORAIS LACERDA E SILVA	TÉCNICO JUDICIÁRIO	2014	23/06/2014 a 22/07/2014			
TELMA MARIA MATOS BRITO FILHA	TÉCNICO JUDICIÁRIO	2014		19/02/2014 a 28/02/2014		
TERESINHA DE JESUS CARLAS DE CARVALHO	TÉCNICO JUDICIÁRIO	2014		03/02/2014 a 12/02/2014		
TEREZINHA DE JESUS BARROS DE SOUSA	TÉCNICO JUDICIÁRIO	2014		07/01/2014 a 17/01/2014	30/06/2014 a 18/07/2014	
TEREZINHA DE JESUS SOUZA	TÉCNICO JUDICIÁRIO	2014		10/03/2014 a 21/03/2014	17/11/2014 a 04/12/2014	
THAISY ALLINY MAIA CHAVES	ANALISTA JUDICIÁRIO	2014		23/06/2014 a 11/07/2014	09/12/2014 a 19/12/2014	
THIAGO DE OLIVEIRA FERNANDES	TÉCNICO JUDICIÁRIO	2014		07/01/2014 a 17/01/2014	04/08/2014 a 22/08/2014	
THIAGO HENRIQUE DE MORAIS NOBRE	ANALISTA JUDICIÁRIO	2013		10/02/2014 a 28/02/2014	24/06/2014 a 04/07/2014	
THIAGO VILAS BOAS ROCHA	TÉCNICO JUDICIÁRIO	2014		03/03/2014 a 12/03/2014	04/08/2014 a 13/08/2014	03/11/2014 a 12/11/2014
TIAGO MAIA SANTOS	SERVIDOR REMOVIDO PARA ESTE TRIBUNAL	2014		05/05/2014 a 14/05/2014	27/08/2014 a 05/09/2014	29/10/2014 a 07/11/2014
TIAGO MOURA OLIVEIRA REIS	ANALISTA JUDICIÁRIO	2014		10/03/2014 a 19/03/2014	16/06/2014 a 25/06/2014	22/09/2014 a 01/10/2014
UBIRATAN DO PINDARÉ ALMEIDA SOUSA	TÉCNICO JUDICIÁRIO	2014		29/01/2014 a 07/02/2014	07/05/2014 a 16/05/2014	24/09/2014 a 03/10/2014
UIRATAN ALVES DE SOUSA CAVALCANTE	TÉCNICO JUDICIÁRIO	2014		07/01/2014 a 16/01/2014		
VALDÊNIA CASSIA OLIVEIRA DA ROCHA	TÉCNICO JUDICIÁRIO	2014		07/01/2014 a 18/01/2014	10/07/2014 a 27/07/2014	
VALDETE MARIA SILVA	ANALISTA JUDICIÁRIO	2014		02/04/2014 a 11/04/2014		
VÁLDIMA DA CONCEIÇÃO MENDES CÂMARA	ANALISTA JUDICIÁRIO	2014		13/01/2014 a 22/01/2014		
VALERIA MORAIS MARQUES	ANALISTA JUDICIÁRIO	2013				10/03/2014 a 19/03/2014



TRT 16ª REGIÃO

VALERIA MORAIS MARQUES	ANALISTA JUDICIÁRIO	2014		09/06/2014 a 18/06/2014	09/12/2014 a 18/12/2014	
VALEWSKA MEDEIROS DE CARVALHO	SERVIDOR REMOVIDO PARA ESTE TRIBUNAL	2014		15/01/2014 a 24/01/2014	21/07/2014 a 30/07/2014	10/12/2014 a 19/12/2014
VALTER DE LIMA CORDEIRO	SERVIDOR REMOVIDO PARA ESTE TRIBUNAL	2014		10/03/2014 a 19/03/2014	14/07/2014 a 02/08/2014	
VANESSA DINIZ DONATO SIQUEIRA	ANALISTA JUDICIÁRIO	2013			07/01/2014 a 16/01/2014	30/06/2014 a 09/07/2014
VÂNIA MARIA MORENO DE LEMOS	ANALISTA JUDICIÁRIO	2013			29/03/2014 a 15/04/2014	
VÂNIA MARIA MORENO DE LEMOS	ANALISTA JUDICIÁRIO	2014		06/10/2014 a 24/10/2014		
VÂNIA MARIA PIRES NUNES	ANALISTA JUDICIÁRIO	2014		14/07/2014 a 27/07/2014	29/09/2014 a 14/10/2014	
VERBENA MARIA LEAL BORGES	TÉCNICO JUDICIÁRIO	2013			20/01/2014 a 08/02/2014	
VICTOR RAFAEL OLIVEIRA VERAS	ANALISTA JUDICIÁRIO	2014		30/06/2014 a 09/07/2014	17/09/2014 a 26/09/2014	10/12/2014 a 19/12/2014
VILCLÉA REGINA SANTOS DINIZ	TÉCNICO JUDICIÁRIO	2013			02/06/2014 a 19/06/2014	
VINICIUS ARAUJO CEDRAZ	ANALISTA JUDICIÁRIO	2014		15/01/2014 a 24/01/2014	05/05/2014 a 14/05/2014	03/11/2014 a 12/11/2014
VIVIANE TABOSA NEVES	SERVIDOR REMOVIDO PARA ESTE TRIBUNAL	2014		23/06/2014 a 11/07/2014	09/09/2014 a 19/09/2014	
WAGNER CAMPOS SANTOS	ANALISTA JUDICIÁRIO	2013				10/03/2014 a 19/03/2014
WAGNER CAMPOS SANTOS	ANALISTA JUDICIÁRIO	2014		24/03/2014 a 07/04/2014		
WALFREDO BATISTA LIMA FILHO	TÉCNICO JUDICIÁRIO	2014	05/05/2014 a 03/06/2014			
WANDA CRISTINA COSTA PORTO	ANALISTA JUDICIÁRIO	2013				03/02/2014 a 12/02/2014
WANDA CRISTINA COSTA PORTO	ANALISTA JUDICIÁRIO	2014		07/04/2014 a 16/04/2014	22/07/2014 a 31/07/2014	01/09/2014 a 10/09/2014
WANDA CRISTINA DA CUNHA E SILVA	TÉCNICO JUDICIÁRIO	2014	07/07/2014 a 05/08/2014			
WANDRE NASCIMENTO BARROS	ANALISTA JUDICIÁRIO	2014		05/02/2014 a 14/02/2014	18/08/2014 a 27/08/2014	10/12/2014 a 19/12/2014
WELLINGTON DE ALMEIDA	TÉCNICO JUDICIÁRIO	2014		04/02/2014 a 13/02/2014	05/05/2014 a 14/05/2014	21/07/2014 a 30/07/2014
WILKER DANILO TENÓRIO MAYNART	ANALISTA JUDICIÁRIO	2014			23/06/2014 a 02/07/2014	01/09/2014 a 10/09/2014
YONA GRACE SOUSA BARBOSA	TÉCNICO JUDICIÁRIO	2013				24/03/2014 a 02/04/2014
YONA GRACE SOUSA BARBOSA	TÉCNICO JUDICIÁRIO	2014		19/05/2014 a 28/05/2014		



Licença para Tratamento de Saúde

MAGISTRADOS

Nº	NOME	PERÍODO	PRÓPRIA	ACOMP.	HOMOL.	PROPOSTA	AMPARO LEGAL
1.	Carolina Burlamaqui Carvalho	07/10 a 20/10/13	X		X		Art. 69/LOMAN
2	Liliana Maria Ferreira Soares Boueres	14/10 a 18/10/13	X		X		Art. 69/LOMAN
3	Manoel Joaquim Neto	07/10 a 13/10/13	X		X		Art. 69/LOMAN
4	Maria da Conceição Meirelles Mendes	07/10 a 11/10/13	X		X		Art. 69/LOMAN
5	Noelia Maria Cavalcante Martins Rocha	15/10 a 18/10/13	X		X		Art. 69/LOMAN

SERVIDORES

Nº	NOME	PERÍODO	PRÓPRIA	ACOMP.	HOMOL.	PROPOSTA	AMPARO LEGAL
1	Ana Maria Cordeiro Mendes	07/10/13	X		X		Art. 202 Lei 8.112/90
2	Ana Paula Novaes da Silva	15/10 a 17/10/13	X		X		Art. 202 Lei 8.112/90
3	Antonio Jose Silva Ferreira	10/10 a 11/10/13	X			X	Art. 202 Lei 8.112/90
4	Antonio Jose Silva Ferreira	30/09/13	X			X	Art. 202 Lei 8.112/90
5	Antonio Jose Silva Ferreira	15/10 a 18/10/13	X			X	Art. 202 Lei 8.112/90
6	Áurea Suzana de Souza Marques	09/10 a 14/10/13	X			X	Art. 202 Lei 8.112/90
7	Carlos Augusto Coelho da Costa	14/10/13	X			X	Art. 202 Lei 8.112/90
8	Carlos Fernando Ribeiro Wanderley	29/10 a 30/10/13	X		X		Art. 202 Lei 8.112/90
9	Cássia Cordeiro Furtado	10/10/13	X			X	Art. 202 Lei 8.112/90
10	Cássia Cordeiro Furtado	11/10/13	X		X		Art. 202 Lei 8.112/90
11	Cássio Murilo Moreira Sousa	18/10 a 21/10/13	X		X		Art. 202 Lei 8.112/90
12	Célia Cristina Nunes Muniz	16/10 a 17/10/13		X		X	Art. 83 Lei 8.112/90
13	Cerismar Silva Araujo	14/10/13	X		X		Art. 202 Lei 8.112/90
14	Conceição de Maria Costa Muniz	01/10/13	X			X	Art. 202 Lei 8.112/90
15	Conceição de Maria Costa Muniz	03/10 a 04/10/13	X			X	Art. 202 Lei 8.112/90
16	Conceição de Maria Costa Muniz	24/10 a 25/10/13	X			X	Art. 202 Lei 8.112/90
17	Danielle de Araujo Duarte Oliveira	09/10 a 11/10/13		X	X		Art. 83 Lei 8.112/90
18	Danielle de Araujo Duarte Oliveira	11/10/13		X		X	Art. 83 Lei 8.112/90
19	Danielly da Silva Gualberto	09/10/13	X		X		Art. 202 Lei 8.112/90
20	Danielly da Silva Gualberto	21/10/13		X		X	Art. 83 Lei 8.112/90
21	Elaine Moraes Pacheco	07/10/13	X		X		Art. 202 Lei 8.112/90
22	Ewerlan Ruthney Vieira Leal	28/10/13		X	X		Art. 83 Lei 8.112/90
23	Fernanda Cristina Muniz Marques	25/10 a 30/10/13	X			X	Art. 202 Lei 8.112/90
24	Fernando Augusto Pestana Junior	03/10/13	X		X		Art. 202 Lei 8.112/90
25	Fernando Augusto Pestana Junior	17/10/13	X		X		Art. 202 Lei 8.112/90
26	Fernando Boucinhas de Castro Lima	11/10/13	X		X		Art. 202 Lei 8.112/90
27	Fernando Boucinhas de Castro Lima	21/10/13	X		X		Art. 202 Lei 8.112/90
28	Flavio Vietta Filho	20/08 a 05/09/13	X		X		5590/2013



TRT 16ª REGIÃO

29	Gisele Fernandes Azevedo Cutrim	04/10/13		X	X		Art. 83 Lei 8.112/90
30	Grace Kelly Mota Bezerra	07/10 a 14/10/13	X		X		Art. 202 Lei 8.112/90
31	Herberth de Sousa Dourado	02/10 a 8/010/13		X	X		Art. 83 Lei 8.112/90
32	Isaac Altafine Barros	30/10/13	X			X	Art. 202 Lei 8.112/90
33	Isanilda Rodrigue Dias	23/10 a 30/10/13	X		X		Art. 202 Lei 8.112/90
34	Isanilda Rodrigues Dias	16/10/13	X			X	Art. 202 Lei 8.112/90
35	Joelma Lopes	03/10 a 04/10/13	X		X		Art. 202 Lei 8.112/90
36	Jose Alves Chagas Filho	23/10/13	X			X	Art. 202 Lei 8.112/90
37	Jose Antonio Abreu Gomes	29/10/13		X	X		Art. 83 Lei 8.112/90
38	Jose Artur Sousa dos Reis Filho	28/10 a 29/10/13	X		X		Art. 202 Lei 8.112/90
39	Jose Raimundo Pereira Siqueira	28/10 a 30/10/13	X		X		Art. 202 Lei 8.112/90
40	Laudecy Pereira Pedrozo	27/09/13	X			X	Art. 202 Lei 8.112/90
41	Luana Marques de Farias	19/09 a 17/11/13	X		X		Art. 202 Lei 8.112/90
42	Luzimar Costa Araujo	07/10/13	X		X		Art. 202 Lei 8.112/90
43	Marcelo Henrique Bandeira Costa de Alencar	07/10 a 09/10/13	X			X	Art. 202 Lei 8.112/90
44	Márcia Lucia Lopes de Miranda	01/10/13		X		X	Art. 83 Lei 8.112/90
45	Márcia Regina Belfort Salgado	16/10 a 18/10/13	X		X		Art. 202 Lei 8.112/90
46	Márcia Regina Belfort Salgado	29/10/13	X			X	Art. 202 Lei 8.112/90
47	Maria Clara Inojosa Marcoline	14/10/13		X		X	Art. 83 Lei 8.112/90
48	Maria Clara Inojosa Marcoline	21/10 a 19/11/13	X		X		Art. 202 Lei 8.112/90
49	Maria de Fátima Tavares Ribeiro	21/10/13	X		X		Art. 202 Lei 8.112/90
50	Maria de Fátima Tavares Ribeiro	22/10/13	X			X	Art. 202 Lei 8.112/90
51	Maria do Socorro Coimbra	11/10 a 18/10/13	X		X		Art. 202 Lei 8.112/90
52	Maria Helena Barreto Rodrigues	02/10 a 29/10/13	X		X		Art. 202 Lei 8.112/90
53	Mauro Fabrício Soares Pereira	09/10 a 11/10/13	X		X		Art. 202 Lei 8.112/90
54	Monica Bezerra de Araujo Lindoso	18/10/13	X			X	Art. 83 Lei 8.112/90
55	Nanci Martins Barbosa Freire	04/10 a 07/10/13	X		X		Art. 202 Lei 8.112/90
56	Nanci Martins Barbosa Freire	17/10/13	X		X		Art. 202 Lei 8.112/90
57	Natalia Bragança Brasileu	03/10/13	X			X	Art. 202 Lei 8.112/90
58	Natalia Bragança Brasileu	04/10/13	X			X	Art. 202 Lei 8.112/90
59	Pedro Sousa Carvalho Junior	03/10/13		X	X		Art. 83 Lei 8.112/90
60	Regina Irene Aroso Mendes Gonsales	28/10 a 01/11/13		X	X		Art. 83 Lei 8.112/90
61	Regina Irene Aroso Mendes Gonsales	21/10 a 25/10/13		X	X		Art. 83 Lei 8.112/90
62	Regina Irene Aroso Mendes Gonzáles	14/10 a 19/10/13		X	X		Art. 83 Lei 8.112/90
63	Reinaldo da Silva Barbosa	04/10 a 11/10/13	X		X		Art. 202 Lei 8.112/90
64	Rodrigo Fontoura Fiorante	24/10/13	X			X	Art. 202 Lei 8.112/90
65	Ronald Silva Serrão	03/10 a 04/10/13		X	X		Art. 83 Lei 8.112/90
66	Roseane Abreu Barros	25/10/13	X		X		Art. 202 Lei 8.112/90
67	Sheyla Monique Fontes	30/09 a 01/10/13		X	X		Art. 83 Lei 8.112/90



TRT 16ª REGIÃO

68	Silvia Maria Pontes de Castro	07/10 a 09/10/13	X			X	Art. 202 Lei 8.112/90
69	Sonia Maria Gaspar	02/10/13		X	X		Art. 83 Lei 8.112/90
70	Sony Regina Silveira Braga	01/10 a 10/10/13	X		X		Art. 202 Lei 8.112/90
71	Stefania Amorim Silveira	28/10 a 29/10/13	X		X		Art. 202 Lei 8.112/90
72	Teresinha de Jesus Carlas de Carvalho	22/10/13	X		X		Art. 202 Lei 8.112/90
73	Terezinha de Jesus Barros de Sousa	11/10/13		X	X		Art. 202 Lei 8.112/90
74	Terezinha de Jesus Barros de Sousa	14/10/13	X			X	Art. 202 Lei 8.112/90
75	Valdenia Cássia Oliveira da Rocha	30/09 a 02/10/13	X		X		Art. 202 Lei 8.112/90
76	Valdima da Conceição Mendes Câmara	03/10/13	X		X		Art. 202 Lei 8.112/90
77	Valter de Lima Cordeiro	25/09 a 09/10/13	X		X		Art. 202 Lei 8.112/90
78	Valter de Lima Cordeiro	25/09 a 08/10/13	X		X		Art. 202 Lei 8.112/90
79	Vânia Maria Moreno de Lemos	01/10/13	X		X		Art. 202 Lei 8.112/90
80	Vânia Maria Moreno de Lemos	11/10/13		X	X		Art. 83 Lei 8.112/90
81	Yona Grace Sousa Barbosa	24/10 a 7/11/13	X		X		Art. 202 Lei 8.112/90

Interrupção de Férias

Face à delegação de competência, de acordo com o Art. 80, da Lei 8.112/90, ficam deferidos os pedidos de interrupção de férias aos seguintes servidores:

SERVIDOR	CARGO	EXERCÍCIO	PERÍODO ANTERIOR	INTERRUPÇÃO	PERÍODO COMPLEMENTAR
ALEXSANDRO DE CASTRO CASTELO BRANCO	TÉCNICO JUDICIÁRIO	2013	01/08/2013 a 15/08/2013	06/08/2013 a 15/08/2013	05/02/2014 a 14/02/2014
ANICIA DE JESUS EWERTON	ANALISTA JUDICIÁRIO	2013	21/10/2013 a 30/10/2013	28/10/2013 a 30/10/2013	gozo oportuno
CÁSSIO MURILO MOREIRA SOUSA	TÉCNICO JUDICIÁRIO	2012	14/10/2013 a 24/10/2013	15/10/2013 a 24/10/2013	02/12/2013 a 11/12/2013
CLÁUDIO CESAR DE FIGUEIREDO MOREIRA	ANALISTA JUDICIÁRIO	2012	02/09/2013 a 11/09/2013	03/09/2013 a 11/09/2013	28/10/2013 a 30/10/2013
FABIOLA ANDREA NINA FARAY	TÉCNICO JUDICIÁRIO	2013	22/01/2013 a 31/01/2013	23/01/2013 a 31/01/2013	08/01/2014 a 16/01/2014
FERNANDA MESQUITA DA SILVA	SERVIDOR REMOVIDO PARA ESTE TRIBUNAL	2013	21/08/2013 a 30/08/2013	29/08/2013 a 30/08/2013	17/02/2014 a 18/02/2014
FRANCISCO DAS CHAGAS MUNIZ RABELO	ANALISTA JUDICIÁRIO	2013	14/02/2013 a 01/03/2013	27/02/2013 a 01/03/2013	29/01/2014 a 31/01/2014
GIANI MARIA COSTA DE SOUZA	SERVIDOR COMISSIONADO	2013	23/09/2013 a 12/10/2013	03/10/2013 a 12/10/2013	gozo oportuno
ILDO VIANA CABRAL	TÉCNICO JUDICIÁRIO	2013	18/11/2013 a 02/12/2013	23/11/2013 a 02/12/2013	07/01/2014 a 16/01/2014
MARCOS PIRES COSTA	TÉCNICO JUDICIÁRIO	2012	29/07/2013 a 07/08/2013	31/07/2013 a 07/08/2013	25/11/2013 a 02/12/2013
NATÁLIA BRAGANÇA BASILEU	TÉCNICO JUDICIÁRIO	2013	19/08/2013 a 06/09/2013	20/08/2013 a 06/09/2013	07/01/2014 a 24/01/2014



WELLINGTON DE ALMEIDA	TÉCNICO JUDICIÁRIO	2013	07/10/2013 a 18/10/2013	14/10/2013 a 18/10/2013	07/01/2014 a 11/01/2014
-----------------------	-----------------------	------	-------------------------------	-------------------------------	----------------------------

Auxílio Natalidade

Face delegação de competência, objeto do art.1º, letra "b", da Portaria D.G. nº 723/2012, ficam deferidos pelo Coordenador de Gestão de Pessoas os pedidos de concessão de auxílio-natalidade aos seguintes servidores:

PA	SERVIDOR	CARGO	NOME DO(A) FILHO(A)	DATA DE NASCIMENTO
5560/13	Allinger Oliveira Felinto	Analista Judiciária - Área Apoio Especializado - Especialidade Odontologia	Ana Lis Felinto Cavalcanti	16/09/2013

Inclusão de Dependente para Fins de Abatimento de Imposto de Renda

Face delegação de competência, objeto do art.1º, letra "c", da Portaria D.G. nº 723/2012, ficam deferidos pelo Coordenador de Gestão de Pessoas os pedidos de inclusão de dependentes para fins de abatimento no imposto de renda retido na fonte aos seguintes servidores:

PA	SERVIDOR	CARGO/FUNÇÃO	DEPENDENTE	PARENTESCO
6180/13	Marqueline de Almeida Martins	Técnico Judiciário - Área Administrativa	Deusalina Maria de Almeida Martins	Genitora

Afastamento por Motivo de Casamento

Face delegação de competência, objeto do art.2º, letra "i", da Portaria G.P nº 16/2012, ficam deferidos pelo Coordenador de Gestão de Pessoas os pedidos de afastamento por motivo de casamento aos seguintes servidores:

PA	SERVIDOR	CARGO	PERÍODO
6336/13	André Moraes e Silva	Analista Judiciário - Área Judiciária	18/10 a 25/10/2013

Afastamento por Motivo de Falecimento Familiar

Face delegação de competência, objeto do art.1º, letra "h", da Portaria D.G. nº 723/2012, ficam deferidos pelo Coordenador de Gestão de Pessoas os pedidos de afastamento por motivo de falecimento de pessoa da família aos seguintes servidores:

PA	SERVIDOR	CARGO	PERÍODO	PARENTESCO
5806/13	Paulina Bacelar Moraes	Técnico Judiciário - Área Administrativa	02.10 a 09.10.2013	Genitora



Prazo para Trânsito

Tendo em vista o teor do art. 21, LIII, do Regimento Interno deste Tribunal, aprovado pela Resolução Administrativa nº 89/2005 e atualizado até a Resolução Administrativa nº 67/2011, ficam deferidos pela Desembargadora Presidente, os pedidos de concessão de prazo de trânsito aos seguintes servidores:

PA	SERVIDOR	CARGO	PERÍODO
4246/13	Gustavo Lima Martins	Analista Judiciário - Área Judiciária	21.10 a 09.11.2013
4819/13	João Guilherme Ferreira Marques	Analista Judiciário - Área Judiciária	25.10 a 13.11.2013
3762/13	Lucyanara Valente Nunes Raposo	Técnico Judiciário - Área Administrativa	07.10 a 26.10.2013
5145/13	Hélio Barbosa Hissa Filho	Analista Judiciário - Área Judiciária	01.10 a 20.10.2013

Portarias do Fórum "Astolfo Serra"

PORTARIA GDFAS nº. 017/2013. São Luís (MA), 06 de Agosto de 2013.

O EXCELENTÍSSIMO SENHOR JUIZ DIRETOR DO FÓRUM ASTOLFO SERRA, no uso de suas atribuições legais e regulamentares; CONSIDERANDO os termos do art. 3º, do ATO GP nº. 137/2005 e a Resolução Administrativa nº. 167/2010, publicada no DJE de 24/12/2010,

RESOLVE:

ALTERAR a Escala de Plantão dos Juízes e Servidores prevista na Portaria GDFAS 014/2013, relativo aos dias 17 e 18 de Agosto de dois mil e treze, passando a ser a seguinte escala para os referidos dias:

DATA DO PLANTÃO	JUIZ E SERVIDOR	SETOR	TELEFONES
17/08/2013 - SÁBADO		5ª VTSL	-
18/08/2013 - DOMINGO			
JUIZ(A)	NOÉLIA MARIA CAVALCANTI MARTINS E ROCHA		81182664
FUNCIONÁRIO(A)	MANOEL KLINGER L. SOUSA	"	88085727

Dê-se ciência e cumpra-se.

Publique-se no Diário da Justiça do Estado e no Boletim Interno Eletrônico.

Afixem-se nos murais deste Fórum, devendo ser encaminhada cópia desta Portaria aos Magistrados interessados, às Varas Trabalhistas, Juízo Auxiliar de Execuções, Central de Mandados, Distribuição dos Feitos Trabalhistas, Presidência, Diretoria de Pessoal, Diretoria Geral, OAB, Secretaria de Coordenação Judiciária, Secretaria de Coordenação Administrativa e Assessoria de Comunicação Social deste Tribunal.

PAULO MONT'ALVERNE FROTA
Juiz Diretor do Fórum Astolfo Serra

(Ref. PORTARIA GDFAS nº. 18 /2013). São Luís (MA), 14 de Agosto de 2013.

O EXCELENTÍSSIMO SENHOR JUIZ DIRETOR DO FORO ASTOLFO SERRA, no uso de suas atribuições legais e regulamentares; CONSIDERANDO os termos do art. 3º, do ATO GP nº. 137/2005 e a Resolução Administrativa nº167/2010, publicada no DJE de 24/12/2010;

NOMES E TELEFONES DOS PLANTONISTAS DO MÊS DE SETEMBRO DE 2013, NOS DIAS: 01, 07, 08, 14, 15, 21, 22, 28 E 29, NA SEGUINTE ORDEM:

DATA DO PLANTÃO	JUIZ E SERVIDOR	SETOR	TELEFONES
01/09/2013 - DOMINGO	-	1ª VTSL	-
JUIZ(A)	ANTÔNIO DE PÁDUA MUNIZ CORREA	"	81485866
DIRETOR(A)	JOSÉ BARROS DE OLIVEIRA JÚNIOR	"	88306273
OFICIAL(A) DE JUSTIÇA	ELIZABETH	CEMAN	96019380
07/09/2013 - SÁBADO	-	1ª VTSL	-
JUIZ(A)	ANTÔNIO DE PÁDUA MUNIZ CORREA	"	81485866
DIRETOR(A)	JOSÉ BARROS DE OLIVEIRA JÚNIOR	"	88306273
OFICIAL(A) DE JUSTIÇA	GLÁUCIO	CEMAN	88048513
08/09/2013 - DOMINGO	-	2ª VTSL	-
JUIZ(A)	FERNANDO LUIZ DUARTE BARBOZA	"	99024899
DIRETOR(A)	UBIRATAN DO PINDARÉ ALMEIDA SOUSA	"	88352317
OFICIAL(A) DE JUSTIÇA	GLÁUCIO	CEMAN	88048513
14/09/2013 - SÁBADO	-	3ª VTSL	-
JUIZ(A)	CARLOS GUSTAVO	"	81250809 /



TRT 16ª REGIÃO

	BRITO CASTRO		32463491
SERVIDOR(A)	NILTON CELSO COSTA DE SOUSA	"	81117610
OFICIAL(A) DE JUSTIÇA	GISELE	CEMAN	32469520 / 87424742
15/09/2013 - DOMINGO	-	4ª VTSL	-
JUIZ(A)	MAURÍLIO RICARDO NERIS	"	91443776
DIRETOR(A)	ALEXSANDRO DE CASTRO CASTELO BRANCO	"	91330836
OFICIAL(A) DE JUSTIÇA	GISELE	CEMAN	32469520 / 87424742
21/09/2013 - SÁBADO	-	5ª VTSL	-
JUIZ(A)	ANGELINA MOREIRA DE SOUSA COSTA	"	81035751
SERVIDOR(A)	NÚBIA PRAZERES PINHEIRO BOGEA	"	96048083
OFICIAL(A) DE JUSTIÇA	HERMES	CEMAN	32468674 / 96099620 / 82352159
22/09/2013 - DOMINGO	-	6ª VTSL	-
JUIZ(A)	ELZENIR LAUANDE FRANCO	"	88641006
SERVIDOR(A)	NATÁLIA BRAGANÇA BASILEU	"	88327412
OFICIAL(A) DE JUSTIÇA	HERMES	CEMAN	32468674 / 96099620 / 82352159
28/09/2013 - SÁBADO	-	6ª VTSL	-
JUIZ(A)	ELZENIR LAUANDE FRANCO	"	88641006
SERVIDOR(A)	FRANCISCO DE ASSIS SILVA SANTOS	"	99836431
OFICIAL(A) DE JUSTIÇA	IARLE	CEMAN	81023030 / 88644006
29/09/2013 - DOMINGO	-	6ª VTSL	-
JUIZ(A)	ELZENIR LAUANDE FRANCO	"	88641006
SERVIDOR(A)	FRANCISCO DE ASSIS SILVA SANTOS	"	99836431
OFICIAL(A) DE JUSTIÇA	IARLE	CEMAN	81023030 / 88644006

Dê-se ciência e cumpra-se.

Publique-se no Diário da Justiça do Estado e no Boletim Interno Eletrônico.

Afixem-se nos murais deste Fórum, devendo ser encaminhada cópia desta Portaria aos Magistrados interessados, às Varas Trabalhistas, Juízo Auxiliar de Execuções, Central de Mandados, Distribuição dos Feitos Trabalhistas, Presidência, Diretoria de Pessoal, Diretoria Geral, OAB, Secretaria de Coordenação Judiciária, Secretaria de Coordenação Administrativa e Assessoria de Comunicação Social deste Tribunal.

FRANCISCO TARCÍCIO ALMEIDA DE ARAÚJO

Juiz Titular da 7ª VFT no exercício eventual da DFAS

PORTARIA GDFAS n.º. 019/2013. São Luís (MA), 17 de Setembro de 2013.

O EXCELENTÍSSIMO SENHOR JUIZ DIRETOR DO FÓRUM ASTOLFO SERRA, no uso de suas atribuições legais e regulamentares;

CONSIDERANDO os termos do art. 3º, do ATO GP n.º. 137/2005 e a Resolução Administrativa n.º. 167/2010, publicada no DJE de 24/12/2010,

RESOLVE:

ALTERAR a Escala de Plantão dos Juizes e Servidores prevista na Portaria GDFAS 018/2013, relativo aos dias 22, 28 e 29 de Setembro de dois mil e treze, passando a ser a seguinte escala para os referidos dias:

DATA DO PLANTÃO	JUIZ E SERVIDOR	SETOR	TELEFONES
22/09/2013 - DOMINGO 28/09/2013 - SÁBADO 29/09/2013 - DOMINGO		6ª VTSL	-
JUIZ(A)	JUACEMA AGUIAR COSTA		88283043
SERVIDORES(A)	NATÁLIA BRAGANÇA BASILEU FRANCISCO DE ASSIS SILVA SANTOS	"	88327412 99836431

Dê-se ciência e cumpra-se.

Publique-se no Diário da Justiça do Estado e no Boletim Interno Eletrônico.

Afixem-se nos murais deste Fórum, devendo ser encaminhada cópia desta Portaria aos Magistrados interessados, às Varas Trabalhistas, Juízo Auxiliar de Execuções, Central de Mandados, Distribuição dos Feitos Trabalhistas, Presidência, Diretoria de Pessoal, Diretoria Geral, OAB, Secretaria de Coordenação Judiciária, Secretaria de Coordenação Administrativa e Assessoria de Comunicação Social deste Tribunal.

PAULO MONT'ALVERNE FROTA

Juiz Diretor do Fórum Astolfo Serra

PORTARIA GDFAS n.º. 021/2013. São Luís (MA), 24 de setembro de 2013.

O EXCELENTÍSSIMO SENHOR JUIZ DIRETOR DO FÓRUM ASTOLFO SERRA, no uso de suas

atribuições legais e regulamentares;

CONSIDERANDO os termos do art. 3º, do ATO GP n.º. 137/2005 e a Resolução Administrativa n.º.

167/2010, publicada no DJE de 24/12/2010,

RESOLVE:

ALTERAR a Escala de Plantão dos Juizes e Servidores prevista na Portaria GDFAS 018/2013, relativo aos dias 28 e 29 de setembro de dois mil e treze, passando a ser a seguinte escala para os referidos dias:

DATA DO PLANTÃO	JUIZ E SERVIDOR	SETOR	TELEFONES
28/09/2013 - SÁBADO 29/09/2013 - DOMINGO		6ª VTSL	-
JUIZ(A)	ELZENIR LAUANDE FRANCO		88641006
SERVIDOR(A)	FRANCISCO DE	"	99836431



TRT 16ª REGIÃO

	ASSIS SILVA SANTOS		
--	-----------------------	--	--

Dê-se ciência e cumpra-se.
Publique-se no Diário da Justiça do Estado e no Boletim Interno Eletrônico.

Afixem-se nos murais deste Fórum, devendo ser encaminhada cópia desta Portaria aos Magistrados interessados, às Varas Trabalhistas, Juízo Auxiliar de Execuções, Central de Mandados, Distribuição dos Feitos Trabalhistas, Presidência, Diretoria de Pessoal, Diretoria Geral, OAB, Secretaria de Coordenação Judiciária, Secretaria de Coordenação Administrativa e Assessoria de Comunicação Social deste Tribunal.

PAULO MONT'ALVERNE FROTA
Juiz Diretor do Fórum Astolfo Serra

PORTARIA GDFAS n.º. 022/2013. São Luís (MA), 10 de outubro de 2013.

O EXCELENTÍSSIMO SENHOR JUIZ DIRETOR DO FÓRUM ASTOLFO SERRA, no uso de suas atribuições legais e regulamentares; CONSIDERANDO os termos do art. 3º, do ATO GP n.º. 137/2005 e a Resolução Administrativa n.º. 167/2010, publicada no DJE de 24/12/2010,

RESOLVE:

ALTERAR a Escala de Plantão dos Juizes e Servidores prevista na Portaria GDFAS 020/2013, relativo ao feriado do dia 28, o qual foi transferido para o dia 31 de outubro de dois mil e treze, conforme Portaria GP n.º 1.267/2013, anexa, passando a ser a seguinte escala para o referido dia:

DATA DO PLANTÃO	JUIZ E SERVIDOR	SETOR	TELEFONES
31/10/2013 - QUINTA		1ª VTSL	-
JUIZ(A)	ANTÔNIO DE PÁDUA MUNIZ CORRÊA		81485866
SERVIDOR(A)	JOSEMARY RIBEIRO DE JESUS	"	81173838

Dê-se ciência e cumpra-se.
Publique-se no Diário da Justiça do Estado e no Boletim Interno Eletrônico.

Afixem-se nos murais deste Fórum, devendo ser encaminhada cópia desta Portaria aos Magistrados interessados, às Varas Trabalhistas, Juízo Auxiliar de Execuções, Central de Mandados, Distribuição dos Feitos Trabalhistas, Presidência, Diretoria de Pessoal, Diretoria Geral, OAB, Secretaria de Coordenação Judiciária, Secretaria de Coordenação Administrativa e Assessoria de Comunicação Social deste Tribunal.

PAULO MONT'ALVERNE FROTA
Juiz Diretor do Fórum Astolfo Serra

PORTARIA GDFAS n.º. 23/2013 São Luís (MA), 15 de outubro de 2013.

O EXCELENTÍSSIMO SENHOR JUIZ DIRETOR DO FORO ASTOLFO SERRA, no uso de suas atribuições legais e regulamentares; CONSIDERANDO os termos do art. 3º, do ATO GP n.º. 137/05 e a Resolução Administrativa n.º 167/10, publicada no DJE de 24/12/10;

RESOLVE:

DETERMINAR os plantonistas do mês de novembro/13, nos dias: 18, 02, 03, 09, 10, 15, 16, 17, 23, 24 e 30, com seus respectivos telefones, na seguinte ordem, conforme tabela em anexo.

Dê-se ciência e cumpra-se.
Publique-se no Diário da Justiça do Estado e no Boletim Interno Eletrônico.

Afixem-se nos murais deste Fórum, devendo ser encaminhada cópia desta Portaria aos Magistrados interessados, às Varas Trabalhistas, Juízo Auxiliar de Execuções, Central de Mandados, Distribuição dos Feitos Trabalhistas, Presidência, Diretoria de Pessoal, Diretoria Geral, OAB, Secretaria de Coordenação Administrativa e Assessoria de Comunicação Social deste Tribunal.

PAULO MONT'ALVERNE FROTA
Juiz Diretor do Fórum "Astolfo Serra"

(Ref. PORTARIA GDFAS n.º. 23/2013).

DATA DO PLANTÃO	JUIZ E SERVIDOR	SETOR	TELEFONES
01/11/2013 - SEXTA	-	1ª VTSL	-
JUIZ(A)	ANTÔNIO DE PÁDUA MUNIZ CORRÊA	"	81485866
SERVIDOR(A)	JOSEMARY RIBEIRO DE JESUS	"	81173838
OFICIAL(A) DE JUSTIÇA	SOCORRO	CEMAN	82412976 / 87464146
02/11/2013 - SÁBADO	-	2ª VTSL	-
JUIZ(A)	FRANCISCO XAVIER DE ANDRADE FILHO	"	82338282
DIRETOR(A)	UBIRATAN DO PINDARÉ ALMEIDA SOUSA	"	88352317
OFICIAL(A) DE JUSTIÇA	NONATO	CEMAN	82996747 / 89173520
03/11/2013 - DOMINGO	-	3ª VTSL	-
JUIZ(A)	GABRIELLE AMADO BOUMANN	"	32276278 / 81248448
SERVIDOR(A)	ISANILDA RODRIGUES DIAS	"	87146309
OFICIAL(A) DE JUSTIÇA	NONATO	CEMAN	82996747 / 89173520
09/11/2013 - SÁBADO	-	4ª VTSL	-
JUIZ(A)	MAURÍLIO RICARDO NÉRIS	"	91443776
SERVIDOR(A)	RAIMUNDO NONATO COSTA FERREIRA	"	81168756
OFICIAL(A) DE JUSTIÇA	RENATA	CEMAN	30825002 / 82752140 / 88151661
10/11/2013 - DOMINGO	-	4ª VTSL	-
JUIZ(A)	MAURÍLIO RICARDO NÉRIS	"	91443776
SERVIDOR(A)	RAIMUNDO NONATO COSTA	"	81168756



TRT 16ª REGIÃO

	FERREIRA		
OFICIAL(A) DE JUSTIÇA	RENATA	CEMAN	30825002 / 82752140 / 88151661
15/11/2013 - SEXTA	-	5ª VTSL	-
JUIZ(A)	NOÉLIA MARIA CAVALCANTI MARTINS E ROLCHA	"	81182664
SERVIDOR(A)	GILBERTO BARBOSA RAMOS	"	88854027
OFICIAL(A) DE JUSTIÇA	SOCORRO	CEMAN	82412976 / 87464146
16/11/2013 - SÁBADO	-	5ª VTSL	-
JUIZ(A)	NOÉLIA MARIA CAVALCANTI MARTINS E ROLCHA	"	81182664
SERVIDOR(A)	GILBERTO BARBOSA RAMOS	"	88854027
OFICIAL(A) DE JUSTIÇA	RODOLFO	CEMAN	33272188 / 32240601 / 96023575
17/11/2013 - DOMINGO	-	6ª VTSL	-
JUIZ(A)	CAROLINA BURLAMAQUI CARVALHO	"	81590300
SERVIDOR(A)	NATÁLIA BRAGANÇA BASILEU	"	88327412
OFICIAL(A) DE JUSTIÇA	RODOLFO	CEMAN	33272188 / 32240601 /

			96023575
23/11/2013 - SÁBADO	-	6ª VTSL	-
JUIZ(A)	ELZENIR LAUANDE FRANCO	"	88641006
DIRETOR(A)	KARINA DRUMOND SANTOS	"	88769805
OFICIAL(A) DE JUSTIÇA	RUBENS	CEMAN	87074482 / 82047088
24/11/2013 - DOMINGO	-	6ª VTSL	-
JUIZ(A)	ELZENIR LAUANDE FRANCO	"	88641006
SERVIDOR(A)	PEDRO AUGUSTO LOPES SIQUEIRA	"	81260333
OFICIAL(A) DE JUSTIÇA	RUBENS	CEMAN	87074482 / 82047088
30/11/2013 - SÁBADO	-	6ª VTSL	-
JUIZ(A)	JUACEMA AGUIAR COSTA	"	88283043
SERVIDOR(A)	PAULINA BACELAR MORAES	"	81139020
OFICIAL(A) DE JUSTIÇA	ALYSSON	CEMAN	88932597

PAULO MONT'ALVERNE FROTA
Juiz Diretor do Fórum "Astolfo Serra"